



Πρωτότυπο οδηγιών χρήσης

Όχημα με κινητήρα εσωτερικής καύσης

RCD 25 Plus
RCD 30 Plus
RCD 35 Plus



5227 5228 5229 5321 5322 5323

1289 801 1509 EL - 09/2023 - 05

first in intralogistics

Διεύθυνση κατασκευαστή και στοιχεία επικοινωνίας

STILL GmbH
Berzeliusstraße 10
22113 Hamburg, Γερμανία
Τηλ. +49 (0) 40 7339-0
Φαξ: +49 (0) 40 7339-1622
E-mail: info@still.de
Τοποθεσία Web: <http://www.still.de>



Κανόνες για την ιδιοκτήτρια εταιρεία των βιομηχανικών οχημάτων

Εκτός από αυτές τις οδηγίες χρήσης, διατίθεται ένας κώδικας πρακτικής που περιέχει πρόσθετες πληροφορίες για τις ιδιοκτήτριες εταιρείες βιομηχανικών οχημάτων.

Αυτός ο οδηγός παρέχει πληροφορίες για τον χειρισμό βιομηχανικών οχημάτων:

- Πληροφορίες σχετικά με την επιλογή κατάλληλων βιομηχανικών οχημάτων για μια συγκεκριμένη περιοχή εφαρμογής
- Προϋποθέσεις για την ασφαλή λειτουργία των βιομηχανικών οχημάτων
- Πληροφορίες σχετικά με τη χρήση βιομηχανικών οχημάτων
- Πληροφορίες σχετικά με τη μεταφορά, την πρώτη εκκίνηση και την αποθήκευση βιομηχανικών οχημάτων

Διεύθυνση Internet και κωδικός QR

Μπορείτε να αποκτήσετε πρόσβαση στις πληροφορίες ανά πάσα στιγμή, κάνοντας επικάλυψη της διεύθυνσης <https://m.still.de/vdma> σε ένα πρόγραμμα περιήγησης web ή σαρώνοντας τον κωδικό QR.



Κατάλογος ανταλλακτικών

Μπορείτε να ζητήσετε τη λήψη της λίστας ανταλλακτικών αντιγράφοντας και επικολλώντας τη διεύθυνση <https://sparepartlist.still.eu> σε ένα πρόγραμμα περιήγησης στο web ή σαρώνοντας τον κωδικό QR που εμφανίζεται στο πλάι.

Στην ιστοσελίδα, εισαγάγετε τον ακόλουθο κωδικό πρόσβασης: **Spareparts24!**

Στην επόμενη οθόνη, εισαγάγετε τη διεύθυνση email και τον αριθμό σειράς του οχήματός σας για να λάβετε ένα email με το σύνδεσμο και να κάνετε λήψη της λίστας ανταλλακτικών.



2511

1 Εισαγωγή

Το βιομηχανικό όχημά σας	2
Τεχνική περιγραφή	2
Γενικά	3
Ένδειξη συμμόρφωσης	4
Δήλωση που αντικατοπτρίζει το περιεχόμενο της δήλωσης συμμόρφωσης	5
Πινακίδα ονομασίας	6
Αριθμός σειράς	7
Χρήση του οχήματος	8
Εκκίνηση	8
Προβλεπόμενη χρήση	9
Μη ενδεδειγμένη χρήση	10
Προφυλάξεις	12
Περιγραφή χρήσης και κλιματικές συνθήκες	12
Χρήση πλατφόρμων εργασίας	12
Πληροφορίες σχετικά με τα έγγραφα τεκμηρίωσης	13
Περιεχόμενο τεκμηρίωσης	13
Συμπληρωματικά έγγραφα τεκμηρίωσης	13
Ημερομηνία έκδοσης και επικαιρότητα των οδηγιών χρήσης	14
Πνευματικά δικαιώματα και δικαιώματα εμπορικού σήματος	14
Επεξήγηση των όρων σημάτων που χρησιμοποιούνται	15
Ημερομηνία έκδοσης και πιο πρόσφατης ενημέρωσης αυτού του εγχειριδίου.	16
Λίστα συντομογραφιών	16
Ορισμός των κατευθύνσεων	18
Εικόνες	19
Περιβαλλοντικά ζητήματα	20
Συσκευασία	20
Απόρριψη εξαρτημάτων και μπαταριών	20

2 Ασφάλεια

Οδηγίες ασφαλείας	22
Ευστάθεια	24
Σε περίπτωση ανατροπής	25
Ορισμοί όρων για τα αρμόδια άτομα	26
Ειδικός	26
Η ιδιοκτήτρια εταιρεία που χρησιμοποιεί τα οχήματα	26
Οδηγοί	27

Βασικές αρχές ασφαλούς λειτουργίας	29
Ασφαλιστική κάλυψη στις εγκαταστάσεις της εταιρείας	29
Τροποποιήσεις και προσθήκες σε μεταγενέστερο στάδιο	29
Τροποποιήσεις στην προστατευτική οροφή και τα φορτία οροφής	31
Προειδοποίηση σχετικά με μη γνήσια ανταλλακτικά	31
Ζημιές, βλάβες	32
Ζημιά, βλάβες και κακή χρήση των συστημάτων ασφαλείας	32
Ιατρικά μηχανήματα	33
Ελαστικά	33
Μήκος των βραχιόνων περόνης	34
Σε περίπτωση χειρισμού αερόσουστων και συσσωρευτών θα πρέπει να είστε ιδιαίτερα προσεχτικοί	35
Λοιποί κίνδυνοι	36
Λοιποί παράγοντες κινδύνου, λοιποί κίνδυνοι	36
Ειδικοί κίνδυνοι σχετικά με τη χρήση του οχήματος και των προσαρτώμενων εξαρτημάτων	38
Γενική επισκόπηση κινδύνων και μέτρων αντιμετώπισης	40
Κίνδυνοι για τους εργαζόμενους	43
Έλεγχος ασφαλείας	45
Εκτέλεση περιοδικών ελέγχων στο όχημα	45
Έλεγχος μόνωσης	45
Έλεγχος των εκπομπών του πετρελαιοκινητήρα	46
Κανονισμοί ασφαλείας για τον χειρισμό αναλώσιμων υλικών	47
Επιτρεπτά αναλώσιμα	47
Υδραυλικό υγρό	47
Οξύ μπαταρίας	48
Λάδια	48
Καύσιμο ντίζελ	50
Ψυκτικό υγρό και υγρό ψύξης	51
Υγρό φρένων	52
Απόρριψη αναλώσιμων	53
Στάθμη θορύβου	53
Χαρακτηριστικά συχνότητας για κραδασμούς που μεταδίδονται στο ανθρώπινο σώμα	54
Καυσαέρια	55
Θερμότητα	55
Ακτινοβολία	56
Έξοδος κινδύνου για μοντέλα με πίσω παράθυρο	56
Χειροκίνητο κατέβασμα των βραχιόνων περόνης με ISO	57

Κανονισμοί ασφαλείας σχετικοί με τη χρήση του περονοφόρου ανυψωτικού οχήματος	58
Κανονισμοί ασφαλείας κατά την οδήγηση	59
Κανονισμοί ασφαλείας σε περίπτωση πλευρικής ανατροπής	61
3 Επισκόπηση	
Γενική άποψη	64
Ελεγκτής και μονάδα οθόνης	65
Διάγραμμα ετικετών προειδοποίησης	66
Μονάδα οθόνης	67
Πίνακας διακοπών	68
Επισκόπηση ρελέ και ασφαλειών	69
4 Λειτουργία	
Πρόγραμμα εργασιών σέρβις πριν από την πρώτη εκκίνηση	74
Οδηγίες για το στρώσιμο του κινητήρα	75
Έλεγχοι πριν από την έναρξη της βάρδιας	75
Στοιχεία καθημερινής επιθεώρησης	76
Επιβίβαση/αποβίβαση	78
Έλεγχοι κατάστασης και λειτουργίας της ζώνης ασφαλείας	79
Έλεγχος κατάστασης και απόδοσης	79
Ρύθμιση του καθίσματος οδηγού και της ζώνης ασφαλείας	80
Λειτουργία παρακολούθησης ζώνης ασφαλείας και συναγερμού	84
Χρήση της κόρνας	85
Έλεγχος σωστής λειτουργίας του συστήματος διεύθυνσης	85
Ρύθμιση της κολόνας τιμονιού	86
Πληκτρολόγιο (*προαιρετικά)	87
Πληκτρολόγιο RFID	87
Χρήση και ρυθμίσεις του RFID Keypad	87
Εκκίνηση του κινητήρα	92
Εκκίνηση του κινητήρα	92
Σβήσιμο του κινητήρα	94
Οδήγηση	95
Οδήγηση	95
Εμπροσθοπορία	95

Οπισθοπορία	96
Αλλαγή κατεύθυνσης πορείας	96
Έλεγχος βηματικής λειτουργίας	96
Εκκίνηση σε επικλινές έδαφος	97
Στάθμευση	98
Σύστημα διεύθυνσης	98
Σύστημα φρένων	99
Ρύθμιση της μονάδας οθόνης	101
Καπό κινητήρα - Ανοικτό - Κλειστό	103
Ελατήριο αερίου με λειτουργία ασφάλισης - προαιρετικό	105
Αναγέννηση φίλτρου σωματιδίων νίτζελ (για οχήματα Eu5)	105
Μηχανισμοί ανύψωσης και προσαρτώμενα εξαρτήματα	112
Λειτουργία του μηχανισμού ανύψωσης	112
Χειρισμός προσαρτώμενων συσκευών	114
Μεταφορά φορτίων	116
Απόσταση κέντρου φορτίου και χωρητικότητα φορτίου	116
Πινακίδα ονομαστικής χωρητικότητας φορτίου	116
Πρόσθετη πινακίδα ονομαστικής χωρητικότητας φορτίου	120
Ρύθμιση της απόστασης μεταξύ των περονών	121
Παραλαβή φορτίου	122
Μεταφορά παλετών	123
Μεταφορά αναρτημένων φορτίων	123
Παραλαβή φορτίου	125
Μεταφορά φορτίων	128
Απόθεση φορτίων	130
Οδήγηση σε ανηφορική και κατηφορική κλίση	131
Οδήγηση σε πλατφόρμες φόρτωσης	132
Οδήγηση σε ανελκυστήρες	133
Σύνδεση ρυμούλκησης	134
Αποβίβαση από το όχημα προσωρινά	135
Πριν από την έξοδο από το όχημα	136
Λειτουργία σε ειδικές συνθήκες λειτουργίας	138
Μεταφορά	138
Για τη μεταφορά του περονοφόρου ανυψωτικού οχήματος, χρησιμοποιήστε ένα φορηγό ή ένα επίπεδο ρυμουλκούμενο	140
Ρυμούλκηση	141
Φόρτωση και εκφόρτωση του οχήματος	144
Βιδοθηλιές ανύψωσης	144
Ανύψωση του οχήματος με γερανό	146

Αποθήκευση του οχήματος	149
Απενεργοποίηση και αποθήκευση του οχήματος	149
Επαναφορά σε χρήση μετά από παροπλισμό	150
Απόρριψη παλαιών οχημάτων	152
5 Συντήρηση	
Πληροφορίες ασφαλείας για εργασίες επιθεώρησης και συντήρησης	154
Γενικές πληροφορίες	155
Προειδοποιήσεις ασφαλείας κινητήρα κοινού αυλού	156
Απαιτήσεις σχετικά με τις εκπομπές καυσαερίων του κινητήρα (*China IV)	157
Κατάλογος με τα μέρη και τα εξαρτήματα των εκπομπών καυσαερίων που καλύπτονται από την εγγύηση (China IV)	157
Επιθεώρηση συμμόρφωσης κατά τη χρήση (*China IV)	157
Δεδομένα επιθεώρησης και συντήρησης	158
Συνιστώμενα καύσιμα και λάδια	159
Τακτική συντήρηση	160
Πρόγραμμα εργασιών συντήρησης (Weichai WP3.2)	162
Πρόγραμμα πρώτου σέρβις (Weichai WP3.2)	162
Πρόγραμμα εργασιών συντήρησης 500 ωρών (ή τουλάχιστον μία φορά κάθε 6 μήνες)	163
Πρόγραμμα εργασιών συντήρησης 1000 ωρών (ή τουλάχιστον μία φορά κάθε 1 χρόνο)	164
Πρόγραμμα εργασιών συντήρησης 2000 ωρών (ή τουλάχιστον μία φορά κάθε 2 χρόνια)	167
Πρόγραμμα εργασιών συντήρησης 3000 ωρών (ή τουλάχιστον μία φορά κάθε 3 χρόνια)	168
Πρόγραμμα εργασιών συντήρησης (Doosan D24 EU5)	169
Πρόγραμμα πρώτου σέρβις (Doosan D24 EU5)	169
Πρόγραμμα εργασιών συντήρησης 500 ωρών (ή τουλάχιστον μία φορά κάθε 6 μήνες)	170
Πρόγραμμα εργασιών συντήρησης 1000 ωρών (ή τουλάχιστον μία φορά κάθε 1 χρόνο)	171
Πρόγραμμα εργασιών συντήρησης 3000 ωρών (ή τουλάχιστον μία φορά κάθε 3 χρόνια)	174
Πρόγραμμα εργασιών σέρβις 5000 ωρών	175
Καθαρισμός του οχήματος	176
Κινητήρας εσωτερικής καύσης - Weichai	177
Έλεγχος της στάθμης λαδιού κινητήρα	177
Αλλαγή φυσιγγίου φίλτρου αέρα και έλεγχος του διακόπτη κενού	177
Καθαρισμός του φυσιγγίου φίλτρου αέρα	178
Άδειασμα της υδατοπαγίδας του φίλτρου καυσίμου	180
Εξαέρωση του συστήματος καυσίμου	182
Έλεγχος και καθαρισμός των πτερυγίων ψυγείου	184
Έλεγχος της στάθμης ψυκτικού υγρού	185

Κινητήρας εσωτερικής καύσης - Doosan D24 EU5	186
Έλεγχος της στάθμης λαδιού κινητήρα	186
Αναπλήρωση λαδιού κινητήρα	186
Εξαέρωση του λεπτού φίλτρου ντίζελ	188
Άδειασμα νερού στο φίλτρο καυσίμου/την υδατοπαγίδα	188
Έλεγχος της στάθμης ψυκτικού υγρού	191
Κινητήριος μηχανισμός και σύστημα μετάδοσης κίνησης	192
Αντικατάσταση του λεπτού φίλτρου λαδιού του υδραυλικού μηχανισμού μετάδοσης κίνησης	192
Αλλαγή του φίλτρου αργού λαδιού του υδραυλικού μηχανισμού μετάδοσης κίνησης ...	192
Καθαρισμός του φίλτρου αργού λαδιού του υδραυλικού συστήματος μετάδοσης κίνησης	193
Αλλαγή λαδιού του υδραυλικού μηχανισμού μετάδοσης κίνησης	194
Έλεγχος του μηχανισμού μετάδοσης κίνησης και του κινητήριου άξονα για διαρροές ...	195
Έλεγχος της στάθμης λαδιού του υδραυλικού συστήματος μετάδοσης κίνησης	196
Αλλαγή λαδιού μηχανισμού μετάδοσης κίνησης ταχυτήτων κινητήριου άξονα	197
Έλεγχος λαδιού του κιβωτίου ταχυτήτων του κινητήριου άξονα	198
Έλεγχος εγκατάστασης του κινητήρα, του υδραυλικού μηχανισμού μετάδοσης κίνησης και του κινητήριου άξονα	199
Έλεγχος της τοποθέτησης του κινητήριου άξονα	199
Έλεγχος της στάθμης υγρού φρένων στο δοχείο υγρού φρένων	199
Έλεγχος της φούσκας του μοχλού joystick	200
Ρύθμιση μοχλών joystick	200
Έλεγχος των τροχών	201
Έλεγχος της πίεσης φουσκώματος ελαστικών	203
Σφίξιμο παξιμαδιών τροχού	203
Αντικατάσταση τροχών	203
Έλεγχος της κατάστασης του αντιστατικού ιμάντα	206
Καθαρίστε και λιπάνετε τον άξονα διεύθυνσης	206
Σασί και αμάξωμα	208
Έλεγχος των μπουλονιών σύνδεσης του κινητήριου άξονα και του ιστού	208
Έλεγχος των διατάξεων ασφάλισης του καπό κινητήρα	208
Καμπίνα οδηγού	209
Έλεγχος της ευκολίας κίνησης και της λίπανσης του συγκροτήματος πεντάλ όπως απαιτείται	209
Έλεγχος λοιπών εδράνων και συνδέσεων και λίπανση	209
Έλεγχος της σωστής λειτουργίας του συστήματος φρένων	210
Ηλεκτρικό/ηλεκτρονικό σύστημα	212
Έλεγχος της μονάδας ελέγχου για ακαθαρσίες	212
Έλεγχος της κατάστασης της μπαταρίας	212
Έλεγχος της κατάστασης και του σφίξιματος των καλωδίων και των συνδέσεων	213
Έλεγχος της ασφαλειοθήκης	214

Υδραυλικό σύστημα	215
Έλεγχος του υδραυλικού συστήματος για διαρροές	215
Αντικατάσταση του φίλτρου αναρρόφησης	215
Αντικατάσταση του φίλτρου λαδιού επιστροφής	216
Έλεγχος της στάθμης υδραυλικού λαδιού	217
Αλλαγή υδραυλικού λαδιού	218
Έλεγχος της τοποθέτησης του κυλίνδρου κλίσης	220
Λίπανση των εδράνων του κυλίνδρου κλίσης	220
Σύστημα ανύψωσης	221
Έλεγχος των βραχιόνων περόνης και της διάταξης ταχείας αποδέσμευσης του βραχίονα περόνης	221
Έλεγχος της κατάστασης λειτουργίας και της τοποθέτησης του ιστού, των αλυσίδων ανύψωσης και του κυλίνδρου ανύψωσης	222
Ρύθμιση του μήκους των αλυσίδων ανύψωσης και λίπανση με λιπαντικό σπρέι αλυσίδων	223
Λίπανση ιστού και αλυσίδων με λιπαντικό σπρέι αλυσίδων	224
Ειδικός εξοπλισμός	226
Έλεγχος της προφόρτισης των διπλών εύκαμπτων σωλήνων (εάν είναι εξοπλισμένο με προσαρτώμενα εξαρτήματα)	226
Καθαρισμός και λίπανση των περονών του μηχανισμού πλευρικής μετατόπισης* και έλεγχος των συνδέσεων	226
6 Φύλλο τεχνικών δεδομένων	
Επισκόπηση διαστάσεων	230
Τεχνικό φύλλο δεδομένων (WEICHA)	231
Τεχνικό φύλλο δεδομένων (Doosan D24 EU5)	234

1

Εισαγωγή

Το βιομηχανικό όχημά σας

Το βιομηχανικό όχημά σας

Τεχνική περιγραφή

Τα περονοφόρα ανυψωτικά οχήματα αυτής της σειράς είναι κατάλληλα για μεταφορά και στοιβαγή εμπορευμάτων μέχρι τις ακόλουθες χωρητικότητες φορτίου: Τα περονοφόρα ανυψωτικά οχήματα RCD 25 Plus μπορούν να χειριστούν μέγιστο φορτίο 2,5 t, τα περονοφόρα ανυψωτικά οχήματα RCD 30 Plus μπορούν να χειριστούν μέγιστο φορτίο 3,0 t και τα περονοφόρα ανυψωτικά οχήματα RCD 35 Plus μπορούν να χειριστούν μέγιστο φορτίο 3,5 t.

ΥΠΟΔΕΙΞΗ

Ανατρέξτε στο αντίστοιχο διάγραμμα χωρητικότητας φορτίου για πληροφορίες σχετικά με το κέντρο βάρους του φορτίου.

Αυτό το μοντέλο διαθέτει έναν πολύ φιλικό προς το περιβάλλον κινητήρα, ένα αποτελεσματικό σύστημα μετάδοσης και ένα υδραυλικό σύστημα υψηλής απόδοσης. Το όχημα έχει υποβληθεί σε αυστηρές δοκιμές και είναι σταθερό και αξιόπιστο. Τα πολλά χρόνια εμπειρίας στην αγορά έχουν αποδείξει ότι τα εξαρτήματα είναι πολύ αξιόπιστα. Το όχημα μπορεί να εκτελέσει ένα μεγάλο εύρος λειτουργιών χάρη στο υδραυλικό τιμόνι μικρής διαμέτρου, τον άνετο μοχλό υδραυλικής ενεργοποίησης και τον άφθονο χώρο αποθήκευσης.

Αυτή η σειρά περονοφόρων ανυψωτικών οχημάτων περιλαμβάνει τα ακόλουθα μοντέλα:

Όχημα με κινητήρα εσωτερικής καύσης σε αυτήν τη σειρά:

RCD 25 Plus, RCD 30 Plus, RCD 35 Plus

Σύστημα μετάδοσης κίνησης

Το σύστημα μετάδοσης κίνησης αποτελείται κυρίως από τον κινητήρα, το σύστημα καυσίμου, το σύστημα εισαγωγής αέρα, το σύστημα ψύξης και το σύστημα εξάτμισης. Ο κινητήρας είναι ενσωματωμένος με τον μετατροπέα ροπής, τον μηχανισμό μετάδοσης κίνησης, τον άξονα μετάδοσης κίνησης και τον κινητήριο άξονα.

Η ισχύς εξόδου από τον κινητήρα υπόκειται σε μετατροπή ροπής στον μετατροπέα ροπής, όπου εισάγεται μέσω της πολύσφηνης σύνδεσης του άξονα της τουρμπίνας στο συγκρότημα συμπλέκτη του κιβωτίου ταχυτήτων. Η ισχύς μεταδίδεται από τον μηχανισμό μετάδοσης κίνησης με μειωμένη ταχύτητα στο διαφορικό, δημιουργώντας μια διαφορική κίνηση, η οποία παρέχεται στους κινητήριους τροχούς μέσω των μηχανισμών μετάδοσης κίνησης και των ημιαξόνων.

Σύστημα φρένων

Και στα δύο άκρα του κινητήριου άξονα υπάρχουν αντίστοιχα φρένα δύο τροχών.

ΥΠΟΔΕΙΞΗ

Το πεντάλ φρένου στάθμευσης χρησιμοποιείται επίσης για την πέδηση όταν το όχημα είναι ακινητοποιημένο.

Λειτουργικό σύστημα

Και τα δύο χέρια είναι πάντα ελεύθερα για την οδήγηση και τον έλεγχο των κινήσεων εργασίας. Αυτό έχει ως αποτέλεσμα τη γρήγορη οπισθοπορεία και την αποτελεσματική στοιβαγή.

Οι δύο μοχλοί χειρισμού ελέγχουν αντίστοιχα την ανύψωση, το κατέβασμα και την κλίση των εμπορευμάτων. Παρέχονται περαιτέρω μοχλοί ελέγχου για τη λειτουργία των πρόσθετων προσαρτώμενων συσκευών.

Σύστημα διεύθυνσης

Το σύστημα διεύθυνσης αποτελείται κυρίως από το τιμόνι, την κολόνα τιμονιού και τη βαλβίδα ελέγχου του συστήματος διεύθυνσης.

Πρόκειται για ένα υδρστατικό σύστημα διεύθυνσης, στο οποίο το τιμόνι στρίβει τους πίσω τροχούς μέσω του κυλίνδρου διεύθυνσης.

Η οδήγηση είναι δυνατή ακόμα και όταν ο κινητήρας είναι σβηστός, αν και απαιτείται επιπλέον προσπάθεια για να στρίψετε το τιμόνι.

Υδραυλικό σύστημα

Το υδραυλικό σύστημα αποτελείται από μια υδραυλική αντλία, μια βαλβίδα ελέγχου κατεύθυνσης, έναν κύλινδρο ανύψωσης, έναν κύλινδρο κλίσης, σωληνώσεις και μια δεξαμενή τροφοδοσίας λαδιού, η οποία είναι τοποθετημένη στη δεξιά πλευρά του αμαξώματος του οχήματος.

Γενικά

Το βιομηχανικό όχημα που περιγράφεται σε αυτές τις οδηγίες χρήσης συμμορφώνεται με τα ισχύοντα πρότυπα και τους κανονισμούς ασφαλείας.

Το βιομηχανικό όχημα είναι εξοπλισμένο σύμφωνα με τις τελευταίες τεχνολογικές εξελίξεις. Η τήρηση αυτών των οδηγιών χρήσης επιτρέπει τον ασφαλή χειρισμό του βιομηχανικού οχήματος. Η λειτουργικότητα και τα εγκεκριμένα χαρακτηριστικά του βιομηχανικού οχήματος θα διατηρούνται, εφόσον συμμορφώσετε με τις προδιαγραφές αυτών των οδηγιών χρήσης.

Εξοικειωθείτε με την τεχνολογία, κατανοήστε την και χρησιμοποιήστε τη με ασφάλεια. Αυτές οι οδηγίες χρήσης παρέχουν τις απαιτούμενες πληροφορίες και σας βοηθούν να αποφύγετε ατυχήματα και να διατηρήσετε το όχημα έτοιμο για λειτουργία πέρα από τη διάρκεια της περιόδου εγγύησης.

Για τον λόγο αυτό:

- Πριν από την εκκίνηση του βιομηχανικού οχήματος, διαβάστε τις οδηγίες χρήσης και ακολουθήστε τις οδηγίες.
- Να ακολουθείτε πάντα όλες τις πληροφορίες σχετικά με την ασφάλεια που περιέχονται στις οδηγίες χρήσης και στο βιομηχανικό όχημα.

Ηλεκτρικό σύστημα

Το ηλεκτρικό σύστημα είναι καλά προστατευμένο, καθώς βρίσκεται κυρίως στην κάτω δεξιά πλευρά της κονσόλας ελέγχου του περνοφόρου και στην αριστερή πλευρά του πλαισίου.

Η απαιτούμενη ισχύς παρέχεται από την μπαταρία 12 V, 80 Ah που βρίσκεται στο σασί.

Το βιομηχανικό όχημά σας

Ένδειξη συμμόρφωσης

Ο κατασκευαστής χρησιμοποιεί την ένδειξη συμμόρφωσης για να τεκμηριώσει τη συμμόρφωση του βιομηχανικού οχήματος με τις σχετικές οδηγίες κατά τη στιγμή της διάθεσης στην αγορά:

- CE: Στην Ευρωπαϊκή Ένωση (ΕΕ)
- UKCA: Στο Ηνωμένο Βασίλειο (UK)
- EAC: Στην Ευρασιατική Οικονομική Ένωση

Η ένδειξη συμμόρφωσης τοποθετείται στην πινακίδα ονομασίας. Εκδίδεται δήλωση συμμόρφωσης για τις αγορές της ΕΕ και του Ηνωμένου Βασιλείου.

Μια μη εξουσιοδοτημένη κατασκευαστική αλλαγή ή προσθήκη στο βιομηχανικό όχημα μπορεί να επηρεάσει την ασφάλεια κατά αναξίoptιστο τρόπο, ακυρώνοντας έτσι τη δήλωση συμμόρφωσης.



Δήλωση που αντικατοπτρίζει το περιεχόμενο της δήλωσης συμμόρφωσης

Δήλωση

STILL GmbH
Berzeliusstraße 10
22113 Αμβούργο, Γερμανία

Δηλώνουμε ότι το συγκεκριμένο μηχάνημα συμμορφώνεται με την πιο πρόσφατη ισχύουσα έκδοση των οδηγιών που καθορίζονται παρακάτω:

Τύπος βιομηχανικού οχήματος **που αντιστοιχεί σε αυτές τις οδηγίες χρήσης**
Μοντέλο **που αντιστοιχεί σε αυτές τις οδηγίες χρήσης**

- "Οδηγία περί μηχανημάτων 2006/42/ΕΚ" ¹⁾
- "Παροχή κανονισμών ασφαλείας μηχανημάτων 2008, 2008 Αρ. 1597" ²⁾

Εξουσιοδοτημένο προσωπικό για τη σύνταξη τεχνικών εγγράφων:

Βλ. δήλωση συμμόρφωσης

STILL GmbH

1) Για τις αγορές της Ευρωπαϊκής Ένωσης, των υποψήφιων χωρών της ΕΕ, των μελών της ΕΖΕΣ και της Ελβετίας.

2) Για την αγορά του Ηνωμένου Βασιλείου.

Το έγγραφο της δήλωσης συμμόρφωσης παρέχεται μαζί με το βιομηχανικό όχημα. Η δήλωση που παρουσιάζεται εξηγεί τη συμμόρφωση με τις διατάξεις της οδηγίας ΕΚ περί μηχανημάτων και την παροχή των κανονισμών ασφαλείας μηχανημάτων 2008, 2008 Αρ. 1597.

Μια μη εξουσιοδοτημένη κατασκευαστική αλλαγή ή προσθήκη στο βιομηχανικό όχημα μπορεί να επηρεάσει την ασφάλεια κατά αναξιόπιστο τρόπο, ακυρώνοντας έτσι τη δήλωση συμμόρφωσης.

Η δήλωση συμμόρφωσης πρέπει να φυλάσσεται με προσοχή και να είναι διαθέσιμη στις

Το βιομηχανικό όχημά σας

υπεύθυνες αρχές, εάν είναι απαραίτητο. Πρέπει επίσης να παραδίδεται στο νέο ιδιοκτήτη, αν το βιομηχανικό όχημα πωληθεί.

Πινακίδα ονομασίας

- 1 Πινακίδα ονομασίας
- 2 Κατασκευαστής
- 3 Μοντέλο/Αριθμός παραγωγής/Έτος κατασκευής
- 4 Μάζα άνευ φορτίου
- 5 Βάρος μπαταρίας (μέγ./ελάχ.)
- 6 Βάρος λειτουργίας
- 7 Σύμβολο κράτησης θέσης για "Κωδικός μήτρας δεδομένων"
- 8 Σημάνσεις συμμόρφωσης:
Σήμανση CE για τις αγορές της ΕΕ, των υποψήφιων χωρών της ΕΕ, των μελών της ΕΖΕΣ και της Ελβετίας
Σήμανση UKCA για την αγορά του Ηνωμένου Βασιλείου
Σήμανση EAC για την αγορά της Ευρασιατικής Οικονομικής Ένωσης
- 9 Ονομαστική ισχύς μηχανισμού μετάδοσης κίνησης
- 10 Τάση μπαταρίας
- 11 Ονομαστική χωρητικότητα

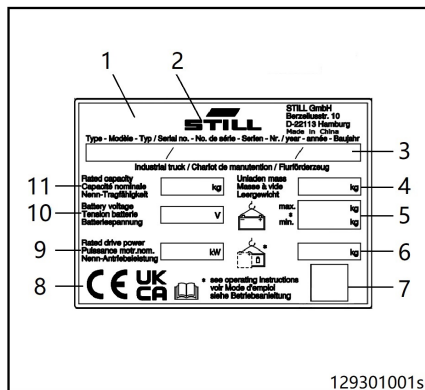

ΥΠΟΔΕΙΞΗ

- Είναι δυνατό να υπάρχουν πολλές σημάνσεις συμμόρφωσης στην πινακίδα ονομασίας.
- Η σήμανση EAC μπορεί επίσης να βρίσκεται πολύ κοντά στην πινακίδα ονομασίας.

Αριθμός σειράς

Ο αριθμός σειράς χρησιμοποιείται για αναγνώριση του οχήματος. Ο αριθμός σειράς είναι σημειωμένος στην πινακίδα ονομασίας. Αναφέρετε τον αριθμό σειρά για όλα τα τεχνικά ζητήματα.

Ο αριθμός σειράς περιλαμβάνει της κωδικοποιημένη πληροφορία που ακολουθεί:

- 1 Τοποθεσία παραγωγής
- 2 Μοντέλο
- 3 Έτος κατασκευής
- 4 Αριθμός σειράς

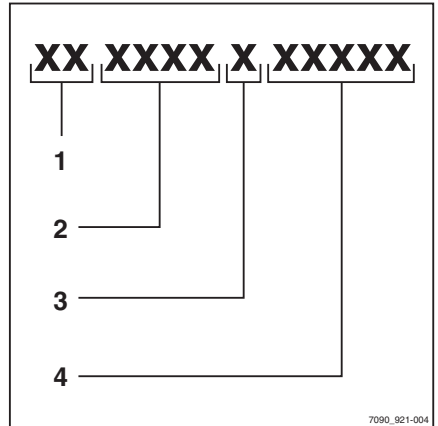

Χρήση του οχήματος

Χρήση του οχήματος

Εκκίνηση

Η εκκίνηση είναι η αρχική προβλεπόμενη χρήση του οχήματος.

Τα αναγκαία βήματα για την εκκίνηση διαφέρουν ανάλογα με το μοντέλο και τον εξοπλισμό του οχήματος. Αυτά τα βήματα απαιτούν προπαρασκευαστικές και ρυθμιστικές εργασίες που δεν μπορούν να πραγματοποιηθούν από την ιδιοκτήτρια εταιρεία. Βλ. επίσης το κεφάλαιο με τίτλο "Ορισμός αρμοδίων ατόμων".

- Για να θέσετε το όχημα σε λειτουργία, επικοινωνήστε με το εξουσιοδοτημένο κέντρο σέρβις.

Προβλεπόμενη χρήση

Το βιομηχανικό όχημα πρέπει να χρησιμοποιείται μόνο για τον προβλεπόμενο σκοπό.

Το βιομηχανικό όχημα προορίζεται για τη μεταφορά και ανύψωση των φορτίων που προδιαγράφονται στην πινακίδα χωρητικότητας, τηρώντας παράλληλα τις οδηγίες που παρέχονται σε αυτές τις οδηγίες χρήσης.

Ζημιές και βλάβες

Ζημιές ή άλλες βλάβες στο βιομηχανικό όχημα ή το προσαρτώμενο εξάρτημα πρέπει να αναφέρονται αμέσως στο εποπτικό προσωπικό. Τα βιομηχανικά οχήματα και τα προσαρτώμενα εξαρτήματα που δεν είναι λειτουργικά ασφαλώς δεν πρέπει να χρησιμοποιούνται προτού να επισκευαστούν καταλλήλως.

Μην αφαιρείτε ή απενεργοποιείτε τα συστήματα ασφαλείας και διακόπτες. Οι καθορισμένες τιμές ρύθμισης μπορούν να μεταβληθούν μόνο κατόπιν έγκρισης του κατασκευαστή.

Περιοχή κινδύνου

Η περιοχή κινδύνου είναι η περιοχή εντός της οποίας τα άτομα διατρέχουν κίνδυνο από τις κινήσεις του βιομηχανικού οχήματος, τον εξοπλισμό εργασίας του, τον εξοπλισμό μεταφοράς φορτίου (π.χ. προσαρτώμενα εξαρτήματα) ή από τα προϊόντα που μεταφέρονται. Περιλαμβάνει επίσης την περιοχή εντός των ορίων της οποίας μπορεί να πέσει φορτίο ή να βυθιστεί ή να πέσει εξοπλισμός εργασίας.

Απαγορεύεται η παρουσία ατόμων στην περιοχή κινδύνου του βιομηχανικού οχήματος.

Περιοχή εργασίας

Η οδήγηση επιτρέπεται αποκλειστικά σε διαδρομές κυκλοφορίας που εγκρίνονται για τον σκοπό αυτόν από την ιδιοκτήτρια εταιρεία ή από τους εκπροσώπους της. Στις διαδρομές αυτές δεν πρέπει να υπάρχουν εμπόδια. Τα φορτία επιτρέπεται να τοποθετούνται και να αποθηκεύονται μόνο στις προβλεπόμενες για τον σκοπό αυτό περιοχές.

Δρόμοι κυκλοφορίας

Οι δρόμοι κυκλοφορίας πρέπει να είναι επαρκώς ανθεκτικοί, επίπεδοι και χωρίς πεσμένα αντικείμενα. Οι αποχετευτικοί αγωγοί, οι ισόπεδες διαβάσεις και παρόμοια εμπόδια πρέπει να είναι επίπεδα και, εάν είναι απαραίτητο, πρέπει να παρέχονται ράμπες, έτσι ώστε τα οχήματα να μπορούν να περνούν επάνω από αυτά τα εμπόδια με όσο το δυνατόν λιγότερους κραδασμούς.

Τα βιομηχανικά οχήματα μπορεί να χρησιμοποιούνται αποκλειστικά σε δρόμους κυκλοφορίας χωρίς απότομες γωνίες, χωρίς μεγάλες κλίσεις ή εισόδους οι οποίες δεν είναι πολύ στενές ή χαμηλές.

Οι κλίσεις δεν πρέπει να υπερβαίνουν τις τιμές που παρέχονται στις οδηγίες χρήσης και πρέπει να έχουν αρκετά τραχιές επιφάνειες. Το επάνω και το κάτω μέρος της κλίσης πρέπει να έχει επίπεδες και ομαλές μεταβάσεις, ώστε να αποτρέπεται το σύρσιμο του φορτίου στο έδαφος ή η πρόκληση ζημιάς στο πλαίσιο υποστήριξης.

Τα βιομηχανικά οχήματα δεν πρέπει να σταθμεύονται σε επιφάνειες με κλίση. Εάν αυτό δεν μπορεί να αποφευχθεί, το βιομηχανικό όχημα πρέπει να ασφαλιστεί με τάκους τροχών επιπλέον του ενεργοποιημένου φρένου στάθμευσης.

Μην υπερβαίνετε το επιτρεπόμενο φορτίο περιοχής και το φορτίο σημείου στον δρόμο κυκλοφορίας. Πρέπει να υπάρχει επαρκής απόσταση μεταξύ των ψηλότερων σημείων του βιομηχανικού οχήματος ή του φορτίου και των σταθερών στοιχείων στον περιβάλλοντα χώρο.

Εντός της ΕΕ, πρέπει να τηρείται η τρέχουσα έκδοση της οδηγίας 89/654/ΕΟΚ (ελάχιστες απαιτήσεις για την ασφάλεια και την υγεία στον χώρο εργασίας). Σε περιοχές εκτός της ΕΕ ισχύουν οι αντίστοιχοι εθνικοί κανονισμοί.

Οι επικίνδυνες περιοχές στους δρόμους κυκλοφορίας πρέπει να είναι ασφαλισμένες ή να υποδεικνύονται με τις τυπικές πινακίδες οδικής κυκλοφορίας ή, εάν είναι απαραίτητο, με πρόσθετα προειδοποιητικά σήματα.

Χρήση του οχήματος

Κατά την οδήγηση σε δημόσιους δρόμους, πρέπει να τηρούνται οι εθνικοί κανονισμοί που αφορούν τους οδηγούς και τα βιομηχανικά οχήματα. Τηρείτε τους περιορισμούς της εκάστοτε χώρας για την κατάσταση δρόμου του χειμώνα.

Πυροπροστασία

Η ιδιοκτήτρια εταιρεία πρέπει να διασφαλίζει ότι η κατάλληλη πυροπροστασία είναι διαθέσιμη για τον χώρο γύρω από το βιομηχανικό όχημα ανάλογα με τη χρήση. Ανάλογα με τη χρήση, ενδέχεται να απαιτείται πρόσθετη πυροπροστασία στο βιομηχανικό όχημα. Σε περίπτωση αμφιβολίας, μπορείτε να επικοινωνήσετε με την αρμόδια πυροσβεστική υπηρεσία.

Προσαρτώμενα εξαρτήματα

Τα προσαρτώμενα εξαρτήματα επιτρέπεται να χρησιμοποιούνται μόνο για την προβλεπόμενη χρήση τους. Οι οδηγοί πρέπει να εκπαιδεύονται όσον αφορά το χειρισμό των προσαρτώμενων εξαρτημάτων.

Τα βιομηχανικά οχήματα που παραδίδονται από το εργοστάσιο με προσαρτώμενο εξάρτημα, συνοδεύονται από τις οδηγίες χρήσης του προσαρτώμενου εξαρτήματος. Πριν την εκκίνηση του βιομηχανικού οχήματος με κάποιο προσαρτώμενο εξάρτημα, ελέγξτε ότι ο χειρισμός των φορτίων γίνεται με ασφάλεια. Ανάλογα με τον τύπο του προσαρτώμενου εξαρτήματος, ίσως χρειαστεί να κάνετε μερικές ρυθμί-

Μη ενδεδειγμένη χρήση

Σε περίπτωση μη εγκεκριμένης χρήσης του οχήματος, ευθύνη φέρει η ιδιοκτήτρια εταιρεία ή ο οδηγός και όχι ο κατασκευαστής.

⚠ ΠΡΟΣΟΧΗ

Μία από τις κύριες αιτίες ατυχημάτων είναι η άγνοια βασικών πρακτικών ασφαλούς λειτουργίας του οχήματος από τον χειριστή.

Οι παρακάτω βασικές πρακτικές ασφαλούς λειτουργίας πρέπει να τηρούνται για την ασφάλεια των χειριστών και άλλων ατόμων.

σεις, όπως π.χ. ρυθμίσεις πίεσης ή ρυθμίσεις στοπ και ταχύτητας λειτουργίας. Μπορείτε να βρείτε τις αντίστοιχες οδηγίες στις οδηγίες χρήσης για το προσαρτώμενο εξάρτημα.

Αν δεν παρέχονται προσαρτώμενα εξαρτήματα με το βιομηχανικό όχημα, πρέπει να τηρούνται οι προδιαγραφές του κατασκευαστή του βιομηχανικού οχήματος και των προσαρτώμενων εξαρτημάτων.

Η τοποθέτηση προσαρτώμενων εξαρτημάτων και η σύνδεση στην παροχή ρεύματος για ηλεκτροκινούμενα προσαρτώμενα εξαρτήματα πρέπει να εκτελείται μόνο από εξουσιοδοτημένο προσωπικό σύμφωνα με τις πληροφορίες που παρέχονται από τους κατασκευαστές. Μετά από κάθε τοποθέτηση, το προσαρτώμενο εξάρτημα πρέπει να ελέγχεται ως προς τη σωστή λειτουργία του πριν από την πρώτη εκκίνηση.

Ο συνδυασμός του προσαρτώμενου εξαρτήματος και του ωφέλιμου φορτίου δεν πρέπει να υπερβαίνει την επιτρεπόμενη χωρητικότητα φορτίου του προσαρτώμενου εξαρτήματος και το επιτρεπόμενο φορτίο (χωρητικότητα φορτίου και ροπή φορτίου) του βιομηχανικού οχήματος. Ανατρέξτε στην πινακίδα πρόσθετου ωφέλιμου φορτίου.

Καμιά τροποποίηση, ιδιαίτερα σε προσαρτώμενα εξαρτήματα ή μετατροπές, δεν επιτρέπεται να εκτελείται στο βιομηχανικό όχημα χωρίς την έγκριση του κατασκευαστή.

⚠ ΚΙΝΔΥΝΟΣ

Σοβαρός κίνδυνος τραυματισμού, θανάτου ή υλικής ζημιάς.

Αποφύγετε τη χρήση απαγορευμένων ουσιών.

Η παρακάτω λίστα είναι απλώς ενδεικτική και όχι πλήρης.

Μην λειτουργείτε ποτέ το όχημα σε περιβάλλοντα με υψηλό κίνδυνο έκρηξης.

Μην μεταφέρετε άλλον επιβάτη (εκτός εάν έχει τοποθετηθεί «κάθισμα δύο ατόμων»).

Μην υπερφορτώνετε το όχημα (υπερβαίνοντας το ονομαστικό φορτίο που αναγράφεται στην πινακίδα τεχνικών χαρακτηριστικών φορτίου). Η υπερφόρτωση μπορεί να επηρεάσει τις αποστάσεις πέδησης, την ευστάθεια του οχήματος και την αντοχή του ιστού.

Μην παραλαμβάνετε φορτία εκτός κέντρου.

Μην στέκεστε πάνω στους βραχίονες πέδησης, όταν είναι ανυψωμένοι.

Μην υπερβαίνετε την χωρητικότητα του φορτίου, για παράδειγμα, με την προσθήκη επιπλέον βάρους.

Μην στοιβάζετε φορτία και μην στρίβετε κατά την οδήγηση σε ράμπα.

Μην λειτουργείτε το όχημα σε ασταθείς ή λιπαρές επιφάνειες.

Μην οδηγείτε σε ανώμαλες επιφάνειες ή σε επιφάνειες με εμπόδια.

Μην σταθμεύετε το όχημα σε σημείο που μπορεί να εμποδίζει την πρόσβαση σε πυροσβεστήρες, εξόδους κινδύνου ή διαδρόμους.

Μην κατεβαίνετε από το όχημα ενώ βρίσκεται σε κίνηση.

Μην αποβιβάζεστε από το όχημα χωρίς επίβλεψη, όταν το φορτίο είναι ανυψωμένο.

Μην αφήνετε ποτέ το όχημα χωρίς επίβλεψη πάνω σε ράμπα.

Κατά την οδήγηση, μην τοποθετείτε κανένα μέρος του σώματός σας εκτός των ορίων του οχήματος, μην στηρίζετε στην άκρη του οχήματος και μην επιχειρείτε να πηδήξετε σε άλλο όχημα ή αντικείμενο.

Μην χρησιμοποιείτε τις περόνες ή οποιοδήποτε άλλο εξάρτημα του οχήματος για να σπρώξετε, να τραβήξετε ή να στηρίξετε αντικείμενα, εκτός αν αυτό επιτρέπεται από τη σχεδίαση.

Βήματα λειτουργίας

Προσαρμόστε το στυλ οδήγησης με βάση τις συνθήκες της διαδρομής, ειδικά σε επικίνδυνες περιοχές εργασίας και κατά τη μεταφορά φορτίων.

Πρέπει να κοιτάζετε **πάντα** προς την κατεύθυνση πορείας.

Προσέχετε για τυχόν πεζούς, ώστε να αποφύγετε την πιθανότητα εγκλωβισμού τους μεταξύ του οχήματος και σταθερών εμποδίων.

Προειδοποιείτε πάντα με την κόρνα όταν πλησιάζετε σε σημεία χωρίς ορατότητα.

Το όχημα και τα προσαρτώμενα εξαρτήματα πρέπει να χρησιμοποιούνται μόνο για εξουσιοδοτημένες εφαρμογές.

Ακολουθείτε τις οδηγίες στο εγχειρίδιο χρήσης κατά τη μεταφορά φορτίων.

Σε ράμπα: Βεβαιωθείτε ότι το όχημα έχει επαρκή απόσταση από το έδαφος, ώστε να μην χτυπήσετε την επιφάνεια της ράμπας. • Ανυψώστε πλήρως το φορτίο, ώστε να μην χτυπήσετε την επιφάνεια της ράμπας.

Όταν το όχημα κινείται με φορτίο σε ανωφέρεια, πρέπει να το οδηγείτε με εμπροσθοπορεία.

Όταν το όχημα κινείται με φορτίο σε κατωφέρεια, πρέπει να το οδηγείτε με οπισθοπορεία.

Κατά την ανύψωση ενός βραχίονα, βεβαιωθείτε ότι υπάρχει επαρκές διάκενο.

Κατά την εργασία κοντά σε εναέριες γραμμές τροφοδοσίας, τηρείτε τις αποστάσεις ασφαλείας που ορίζουν οι αρμόδιες αρχές.

Οδηγείτε μόνο σε επιφάνειες που μπορούν να αντέξουν το συνδυασμένο βάρος οχήματος και φορτίου.

Πριν απομακρυνθείτε από τη θέση οδήγησης χειριστή, απενεργοποιήστε την ανάφλεξη και βεβαιωθείτε ότι έχετε εφαρμόσει το φρένο στάθμευσης.

Κατά την οδήγηση, διατηρείτε ασφαλή απόσταση ακινητοποίησης από οποιοδήποτε όχημα ή πεζούς μπροστά σας.

Οι οδηγοί θα πρέπει να απομακρύνονται, να φρενάρουν, να στρίβουν και να κινούνται ομαλά με οπισθοπορεία. Αποφεύγετε τις απότομες ακινητοποιήσεις, τις απότομες στροφές και την προσπέραση σε επικίνδυνα ή τυφλά σημεία.

Χρήση του οχήματος

Όταν χρησιμοποιείτε το όχημα σε κλειστούς ή μερικώς κλειστούς χώρους, βεβαιωθείτε ότι υπάρχει επαρκής εξαερισμός.

Σύνοψη

Ασφαλής και ικανός χειριστής είναι αυτός που είναι περήφανος για τον τρόπο με τον οποίο

χειρίζεται το όχημά του, σέβεται τα εμπορεύματα που μεταφέρει και ακολουθεί τις σωστές διαδικασίες λειτουργίας. **Δεν διακινδυνεύει ποτέ την ασφάλεια.**

Προφυλάξεις

- Μην οδηγείτε σε πρηνή με απότομη κλίση, για να μην γλιστρήσει το φορτίο.
- Το όχημα πρέπει να απενεργοποιείται όταν παραμένει χωρίς επιτήρηση. Το κλειδί (ή ο κωδικός κλειδιού) πρέπει να αφαιρείται όταν το όχημα μένει χωρίς επίβλεψη για να αποτραπεί τυχόν μη εξουσιοδοτημένη χρήση.
- Κατά τη χρήση αυτού του οχήματος, προσέχετε τον περιβάλλοντα χώρο και παραμείνετε συγκεντρωμένοι.
- Προσέχετε τα κινούμενα μέρη του οχήματος για αποφυγή σύνθλιψης των χεριών.

Περιγραφή χρήσης και κλιματικές συνθήκες

- Εσωτερική και εξωτερική χρήση.
- Θερμοκρασία περιβάλλοντος σε τροπικές και βόρειες περιοχές από -20 °C έως +45 °C.
- Να χρησιμοποιείται σε υψόμετρο έως και 2000 μέτρων από τη στάθμη της θάλασσας.

Χρήση πλατφόρμων εργασίας

⚠ ΠΡΟΣΟΧΗ

Η χρήση των πλατφόρμων εργασίας διέπεται από την εθνική νομοθεσία. Η χρήση των πλατφόρμων εργασίας επιτρέπεται μόνο εάν λαμβάνονται υπόψη οι σχετικές νομοθεσίες στη χώρα χρήσης.

- Τηρείτε την εθνική νομοθεσία.
- Πριν από τη χρήση πλατφόρμων εργασίας, συμβουλευθείτε τις κατά τόπους εθνικές ρυθμιστικές αρχές.

Πληροφορίες σχετικά με τα έγγραφα τεκμηρίωσης

Περιεχόμενο τεκμηρίωσης

- Οδηγίες χρήσης
- Οδηγίες χρήσης για προσαρτώμενα εξαρτήματα (ειδικός εξοπλισμός)
- Κατάλογος ανταλλακτικών

Αυτές οι οδηγίες χρήσης περιγράφουν όλα τα απαραίτητα μέτρα για την ασφαλή λειτουργία και την κατάλληλη συντήρηση του οχήματος σε όλες τις πιθανές εκδόσεις κατά το χρονικό σημείο της εκτύπωσης. Ειδικά σχέδια για την ικανοποίηση των αιτημάτων των πελατών τεκμηριώνονται σε ξεχωριστές οδηγίες χρήσης. Για τυχόν απορίες, επικοινωνήστε με το κέντρο σέρβις.

Εισάγετε τον αριθμό και το έτος παραγωγής που βρίσκονται στην πινακίδα ονομασίας στο πεδίο που παρέχεται:

Αρ. παραγωγής

Έτος παραγωγής

Αναφέρετε αυτούς τους αριθμούς σε όλα τα αιτήματα τεχνικών ζητημάτων.

Οι οδηγίες χρήσης παραδίδονται μαζί με κάθε όχημα. Οι οδηγίες αυτές πρέπει να φυλάσσο-

νται με προσοχή και να είναι πάντοτε διαθέσιμες στον οδηγό και τον χειριστή.

Εάν χαθούν οι οδηγίες χρήσης, ο χειριστής πρέπει να ζητήσει αμέσως την αντικατάστασή τους από τον κατασκευαστή.

Εκεί μπορείτε να παραγγείλετε ξανά τον κατάλογο ανταλλακτικών ως ανταλλακτικό.

Το προσωπικό που είναι υπεύθυνο για τη λειτουργία και τη συντήρηση του εξοπλισμού πρέπει να είναι εξοικειωμένο με αυτές τις οδηγίες χρήσης.

Η ιδιοκτήτρια εταιρεία (βλ. κεφάλαιο "Ορισμός αρμόδιων ατόμων") θα πρέπει να εξασφαλίζει ότι όλοι οι χειριστές έχουν παραλάβει, διαβάσει και κατανοήσει αυτές τις οδηγίες.

Ευχαριστούμε για την ανάγνωση και τη συμμόρφωση με τις παρούσες οδηγίες χρήσης. Εάν έχετε ερωτήσεις ή προτάσεις για βελτιώσεις, ή εάν έχετε εντοπίσει σφάλματα, επικοινωνήστε με το κέντρο σέρβις με το οποίο συνεργάζεστε.

Συμπληρωματικά έγγραφα τεκμηρίωσης

Αυτό το βιομηχανικό όχημα μπορεί να εξοπλιστεί με Προαιρετικό εξοπλισμό Πελάτη (CO), ο οποίος αποκλίνει από τον τυπικό εξοπλισμό ή/και τις παραλλαγές.

Ο CO μπορεί να αποτελείται από:

- Ειδικούς αισθητήρες
- Ένα ειδικό προσαρτώμενο εξάρτημα
- Έναν ειδικό μηχανισμό ρυμούλκησης
- Προσαρμοσμένα προσαρτώμενα εξαρτήματα

Όταν το βιομηχανικό όχημα είναι εξοπλισμένο με CO, παρέχονται πρόσθετα έγγραφα τεκμηρίωσης. Αυτά μπορεί να έχουν τη μορφή ενθέτου ή να είναι ξεχωριστές οδηγίες χρήσης.

Πληροφορίες σχετικά με τα έγγραφα τεκμηρίωσης

Οι αρχικές οδηγίες χρήσης για το συγκεκριμένο βιομηχανικό όχημα ισχύουν για τη λειτουργία του βασικού εξοπλισμού και παραλλαγές χωρίς περιορισμό. Οι πληροφορίες σχετικά με τη λειτουργία και την ασφάλεια στις αρχικές οδηγίες χρήσης συνεχίζουν να ισχύουν πλήρως, εκτός εάν ορίζεται κάτι διαφορετικό σε αυτά τα πρόσθετα έγγραφα τεκμηρίωσης.

Οι απαιτήσεις για το επίπεδο προσόντων του προσωπικού καθώς και ο χρόνος συντήρησης μπορεί να διαφέρουν. Αυτό καθορίζεται στα πρόσθετα έγγραφα τεκμηρίωσης.

- Για τυχόν ερωτήσεις, επικοινωνήστε με το εξουσιοδοτημένο κέντρο σέρβις.

Ημερομηνία έκδοσης και επικαιρότητα των οδηγιών χρήσης

Η ημερομηνία έκδοσης και η έκδοση αυτών των οδηγιών χρήσης βρίσκονται στη σελίδα τίτλου.

Η STILL εργάζεται συνεχώς για την περαιτέρω εξέλιξη των οχημάτων. Οι παρούσες οδηγίες χρήσης υπόκεινται σε αλλαγές και δεν είναι δυνατή η έγερση αξιώσεων με βάση τις πληροφορίες ή/και τις εικόνες που περιέχονται σε αυτές.

Επικοινωνήστε με το εξουσιοδοτημένο κέντρο σέρβις για τεχνική υποστήριξη που αφορά το όχημά σας.

Πνευματικά δικαιώματα και δικαιώματα εμπορικού σήματος

Απαγορεύεται η αναπαραγωγή, η μετάφραση ή η κοινοποίηση σε τρίτους των παρουσών οδηγιών χρήσης - συμπεριλαμβανομένου οποιουδήποτε αποσπάσματος τους - δίχως τη ρητή έγγραφη έγκριση του κατασκευαστή.

Επεξήγηση των όρων σημάτων που χρησιμοποιούνται

ΚΙΝΔΥΝΟΣ

Προσδιορίζει διαδικασίες που θα πρέπει να ακολουθούνται αυστηρά ώστε να αποφευχθεί πιθανός κίνδυνος θανατηφόρων ατυχημάτων.

ΠΡΟΣΟΧΗ

Προσδιορίζει διαδικασίες που θα πρέπει να ακολουθούνται αυστηρά ώστε να αποφευχθεί τυχόν κίνδυνος τραυματισμών.

ΠΡΟΣΟΧΗ

Προσδιορίζει διαδικασίες που θα πρέπει να ακολουθούνται αυστηρά ώστε να αποφευχθούν τυχόν υλικές ζημιές και/ή καταστροφή.

ΥΠΟΔΕΙΞΗ

Για τεχνικές απαιτήσεις που απαιτούν ιδιαίτερη προσοχή.

Υπόδειξη περιβάλλοντος

Για την αποφυγή περιβαλλοντικής ζημιάς.

Πληροφορίες σχετικά με τα έγγραφα τεκμηρίωσης

Ημερομηνία έκδοσης και πιο πρόσφατης ενημέρωσης αυτού του εγχειριδίου

Η ημερομηνία δημοσίευσης αυτών των οδηγιών χρήσης είναι εκτυπωμένη στο περικάλυμμα.

Ο κατασκευαστής κάνει συνεχείς προσπάθειες ώστε να βελτιώσει τα βιομηχανικά του οχήματα. Για το λόγο αυτό, διατηρεί το δικαίωμα να πραγματοποιήσει αλλαγές και να μην αποδεχθεί καμία αξίωση που να αφορά τις πληροφορίες που παρέχονται στο παρόν εγχειρίδιο.

Για να λάβετε τεχνική υποστήριξη, επικοινωνήστε με το πλησιέστερο εξουσιοδοτημένο κέντρο σέρβις του κατασκευαστή σας.

Λίστα συντομογραφιών

Αυτή η λίστα συντομογραφιών ισχύει για όλους τους τύπους οδηγιών χρήσης. Σε αυτές τις οδηγίες χρήσης δεν εμφανίζονται απαραίτητα όλες οι συντομογραφίες που παρατίθενται εδώ.

Συντομογραφία	Σημασία	Ερμηνεία
ArbSchG	Arbeitsschutzgesetz	Γερμανική εφαρμογή των οδηγιών ΕΕ που ισχύουν για την υγεία και την ασφάλεια
BetrSichV	Betriebssicherheitsverordnung	Γερμανική εφαρμογή της οδηγίας ΕΕ για τον εξοπλισμό εργασίας
BG	Berufsgenossenschaft	Γερμανική ασφαλιστική εταιρία για την εταιρεία και τους εργαζομένους
BGG	Berufsgenossenschaftlicher Grundsatz	Γερμανικές αρχές και προδιαγραφές ελέγχου για την υγεία και την ασφάλεια στην εργασία
BGR	Berufsgenossenschaftliche Regel	Γερμανικοί κανονισμοί και συστάσεις για την υγεία και την ασφάλεια στην εργασία
DGUV	Berufsgenossenschaftliche Vorschrift	Γερμανικοί κανονισμοί για την πρόληψη ατυχημάτων
CE	Communauté Européenne	Επιβεβαιώνει τη συμμόρφωση με τις ευρωπαϊκές οδηγίες για συγκεκριμένα προϊόντα (σήμανση (CE))
CEE	Commission on the Rules for the Approval of the Electrical Equipment	Διεθνής επιτροπή για τους κανόνες έγκρισης ηλεκτρικού εξοπλισμού

Συντομογραφία	Σημασία	Ερμηνεία
DC	Direct Current	Συνεχές ρεύμα
DFÜ	Datenfernübertragung	Απομακρυσμένη μεταφορά δεδομένων
DIN	Deutsches Institut für Normung	Γερμανικός οργανισμός τυποποίησης
EG	Ευρωπαϊκή Κοινότητα	
EN	Ευρωπαϊκό πρότυπο	
FEM	Fédération Européene de la Manutention	Ευρωπαϊκή Ομοσπονδία Διαχείρισης Υλικών και Εξοπλισμού Αποθήκευσης
F_{\max}	maximum Force	Μέγιστη ισχύς
GAA	Gewerbeaufsichtsamt	Γερμανική αρχή για την παρακολούθηση/έκδοση κανονισμών για την προστασία των εργαζομένων, του περιβάλλοντος, και των καταναλωτών
GPRS	General Packet Radio Service	Μεταφορά πακέτων δεδομένων μέσω ασύρματων δικτύων
Αριθμ. προϊόντος	Αριθμός αναγνώρισης	
ISO	International Organization for Standardization	Διεθνής οργανισμός τυποποίησης
K_{pA}	Συντελεστής αβεβαιότητας μέτρησης της στάθμης ηχητικής πίεσης	
LAN	Local Area Network	Τοπικό δίκτυο
LED	Light Emitting Diode	Φωτοдиодος
L_p	Στάθμη ηχητικής πίεσης στο χώρο εργασίας	
L_{pAZ}	Μέσος όρος στάθμης συνεχούς ηχητικής πίεσης στην καμπίνα του οδηγού	
LSP	Κέντρο βάρους φορτίου	Απόσταση του κέντρου βάρους του φορτίου από την μπροστινή όψη του πίσω μέρους των περονών
MAK	Μέγιστη συγκέντρωση στο χώρο εργασίας	Μέγιστες επιτρεπόμενες συγκεντρώσεις ουσιών στον αέρα του χώρου εργασίας
Μέγ.	Μέγιστο	Υψηλότερη τιμή ποσότητας
Ελάχ.	Ελάχιστο	Χαμηλότερη τιμή ποσότητας
PIN	Personal Identification Number	Προσωπικός αριθμός αναγνώρισης
PPE	Εξοπλισμός προσωπικής προστασίας	
SE	Super-Elastic	Ημισυμπαγή ελαστικά τύπου Superelastic (SE) (ελαστικά από συμπαγές καουτσούκ)

Πληροφορίες σχετικά με τα έγγραφα τεκμηρίωσης

Συνομογραφία	Σημασία	Ερμηνεία
SIT	Snap-In Tyre	Ελαστικά για απλοποιημένη συναρμολόγηση, χωρίς χαλαρά εξαρτήματα ζάντας
StVZO	Straßenverkehrs-Zulassungs-Ordnung	Γερμανικοί κανονισμοί για έγκριση οχημάτων σε δημόσιους δρόμους
TRGS	Technische Regel für Gefahrstoffe	Κανονισμός σχετικά με επικίνδυνα υλικά, που ισχύει στην Ομοσπονδιακή Δημοκρατία της Γερμανίας
UKCA	United Kingdom Conformity Assessed	Επιβεβαιώνει τη συμμόρφωση με τις ειδικές για το προϊόν οδηγίες που ισχύουν στο Ηνωμένο Βασίλειο (σήμανση UKCA)
VDE	Verband der Elektrotechnik Elektronik Informationstechnik e. V.	Γερμανικός τεχνικός/επιστημονικός σύλλογος
VDI	Verein Deutscher Ingenieure	Γερμανικός τεχνικός/επιστημονικός σύλλογος
VDMA	Verband Deutscher Maschinen- und Anlagenbau e. V.	Γερμανικός σύλλογος μηχανολόγων μηχανικών
WLAN	Wireless LAN	Ασύρματο τοπικό δίκτυο

Ορισμός των κατευθύνσεων

Οι κατευθύνσεις "εμπρός" (1), "πίσω" (3), "δεξιά" (2) και "αριστερά" (4) αναφέρονται στη θέση εγκατάστασης των εξαρτημάτων όπως φαίνεται από την καμπίνα του χειριστή. Το φορτίο βρίσκεται μπροστά.

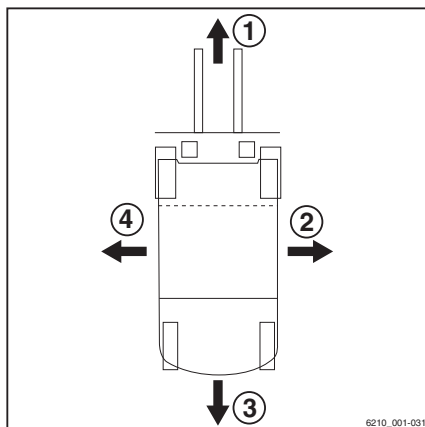

Εικόνες

Σε πολλά σημεία αυτών των εγγράφων τεκμηρίωσης, επεξηγείται η (συνήθως διαδοχική) σειρά ορισμένων λειτουργιών ή διαδικασιών λειτουργίας. Για την απεικόνιση αυτών των λειτουργιών, χρησιμοποιούνται σχηματικά διαγράμματα ενός οχήματος.

ΥΠΟΔΕΙΞΗ

Αυτά τα σχηματικά διαγράμματα δεν είναι αντιπροσωπευτικά της κατάστασης σχεδιασμού του υπό τεκμηρίωση οχήματος. Αποσκοπούν μόνο στην απεικόνιση των διαδικασιών λειτουργίας.

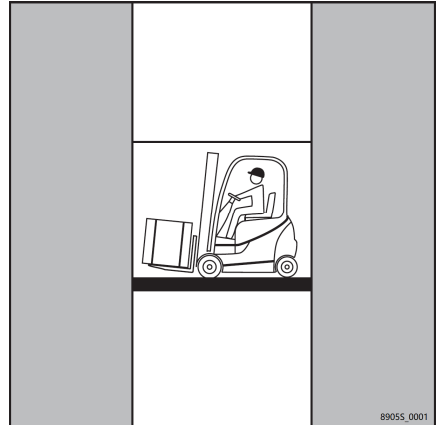

Περιβαλλοντικά ζητήματα

Περιβαλλοντικά ζητήματα

Συσκευασία

Κατά την παράδοση του οχήματος, ορισμένα μέρη είναι συσκευασμένα για προστασία κατά τη διάρκεια της μεταφοράς. Η συσκευασία αυτή πρέπει να αφαιρεθεί εντελώς πριν από την αρχική εκκίνηση.

**Υπόδειξη περιβάλλοντος**

Το υλικό της συσκευασίας πρέπει να απορριφθεί κατάλληλα μετά την παράδοση του οχήματος.

Απόρριψη εξαρτημάτων και μπαταριών

Το όχημα αποτελείται από διαφορετικά υλικά. Αν τα εξαρτήματα ή οι μπαταρίες χρειάζονται αντικατάσταση ή απόρριψη, πρέπει:

- να απορρίπτεται,
- να υφίσταται επεξεργασία, ή
- να ανακυκλώνεται σύμφωνα με τους τοπικούς και εθνικούς κανονισμούς.

**ΥΠΟΔΕΙΞΗ**

Όταν απορρίπτετε μπαταρίες, θα πρέπει να ακολουθείτε τις οδηγίες για τις μπαταρίες που περιέχονται στην τεκμηρίωση του κατασκευαστή.

**Υπόδειξη περιβάλλοντος**

Συνιστούμε τη συνεργασία με μια εταιρεία διαχείρισης αποβλήτων για το θέμα της απόρριψης.

2

Ασφάλεια

Οδηγίες ασφαλείας

Οδηγίες ασφαλείας

Η ιδιοκτήτρια εταιρεία ή το αρμόδιο άτομο πρέπει να διασφαλίζουν ότι ο οδηγός έχει κατανοήσει όλες τις πληροφορίες σχετικά με την ασφάλεια και ότι τηρούνται όλες οι οδηγίες και κανονισμοί ασφαλείας.

Κατά τη διάρκεια της εκπαίδευσης, οι οδηγοί θα πρέπει να εξοικειώνονται με τα ακόλουθα:

- Τις συνθήκες λειτουργίας στον χώρο εργασίας
- Τα ειδικά τεχνικά χαρακτηριστικά του βιομηχανικού οχήματος
- Τη λειτουργία των προσαρτώμενων συσκευών

Πρέπει να εξασκούνται στην οδήγηση, στον έλεγχο και στις λειτουργίες του συστήματος διεύθυνσης με ένα βιομηχανικό όχημα χωρίς φορτίο, μέχρι να εξοικειωθούν πλήρως. Μόνο τότε επιτρέπεται να οδηγήσει ένα βιομηχανικό όχημα με φορτίο για εξάσκηση.

Ασφαλής χρήση

⚠ ΚΙΝΔΥΝΟΣ

Το βιομηχανικό όχημα δεν πρέπει να χρησιμοποιείται από μη εξουσιοδοτημένα άτομα.

Μόνο τα άτομα που έχουν εκπαιδευτεί, εξουσιοδοτηθεί και λάβει έγκριση χρήσης του βιομηχανικού οχήματος μπορούν να έχουν πρόσβαση στο βιομηχανικό όχημα.

Η ελεγχόμενη πρόσβαση είναι εφικτή μέσω του κλειδιού διακόπτη ή μιας μονάδας εισόδου με πληκτρολόγιο ή αναμεταδότη.

⚠ ΚΙΝΔΥΝΟΣ

Κίνδυνος θανατηφόρου τραυματισμού λόγω ανεπαρκούς ορατότητας.

Η λειτουργία των οχημάτων επιτρέπεται μόνο εάν ο οδηγός έχει επαρκή ορατότητα.

- Βεβαιωθείτε ότι υπάρχει αρκετό φως στην περιοχή εργασίας ή χρησιμοποιήστε προβολείς εργασίας.
- Αντανάκλαση που προκλήθηκε από τον φωτισμό (π.χ. φωτισμός στηρίγματος σελίδων). Εάν είναι απαραίτητο, ρυθμίστε ή απενεργοποιήστε τον φωτισμό αναλόγως.
- Πριν ξεκινήσετε την οδήγηση, πρέπει να αφαιρέσετε το θάμπωμα από το παρμπρίζ, το πίσω παράθυρο, το παράθυρο οροφής και τα πλευρικά παράθυρα, από τον καθρέφτη οπισθοπαράτηρησης, και από τον φωτισμό, και, εάν είναι απαραίτητο, να αφαιρέσετε τη βρομιά, τον πάγο και το χιόνι.
- Για οχήματα με καμπίνα οδηγού χωρίς σύστημα θέρμανσης ή κλιματισμό, ο οδηγός πρέπει να διασφαλίζει ότι έχει καθαρή ορατότητα, αερίζοντας την καμπίνα κατά τη διάρκεια της λειτουργίας.

⚠ ΚΙΝΔΥΝΟΣ

Τα συστήματα ασφαλείας (π.χ. ο διακόπτης καθίσματος) αποσκοπούν στη δική σας ασφάλεια.

Σε καμία περίπτωση δεν μπορεί να απενεργοποιηθεί κανένα σύστημα ασφαλείας.

⚠ ΚΙΝΔΥΝΟΣ

Κίνδυνος πυρκαγιάς λόγω καυσαερίων με υψηλή θερμοκρασία!

Τα καυσαέρια θερμαίνονται τόσο πολύ και τα υλικά που βρίσκονται σε άμεση γεινίαση μπορεί να πυρκατωθούν ή να καούν.

Τα εύφλεκτα υλικά που αποτίθενται ενδέχεται να αναφλεγούν κοντά σε καυτά εξαρτήματα, π.χ. σωλήνες εξάτμισης.

- Ακολουθήστε την παρακάτω διαδικασία!
- Διατηρείτε την απαραίτητη απόσταση ασφαλείας μεταξύ των εύφλεκτων υλικών και της εξόδου καυσαερίων.
- Εάν τα υλικά αρχίσουν να καίγονται, λάβετε αμέσως τα κατάλληλα μέτρα πυρόσβεσης.
- Αφαιρέστε τις εναποθέσεις πάνω από καυτά εξαρτήματα.
- Μείνετε μακριά από εύφλεκτα υγρά.

⚠ ΠΡΟΣΟΧΗ

Κίνδυνος εγκαυμάτων εξαιτίας καυσαερίων με υψηλή θερμοκρασία.

Τα καυσαέρια και τα εξαρτήματα δρομολόγησης των καυσαερίων θερμαίνονται τόσο πολύ, ώστε η άμεση επαφή με το σώμα μπορεί να προκαλέσει εγκαύματα.

– Μην αγγίζετε τα καυτά εξαρτήματα.

⚠ ΠΡΟΣΟΧΗ

Διάφορα κομμάτια του ειδικού εξοπλισμού συνδέονται με την ειδική λειτουργία "μείωσης ταχύτητας". Πρόκειται για μια καθαρά βοηθητική λειτουργία, στην οποία ο οδηγός δεν πρέπει να επαφίεται κατά τη διάρκεια του χειρισμού.

Ο οδηγός είναι πάντα υπεύθυνος για την ασφαλή λειτουργία.



ΥΠΟΔΕΙΞΗ

Εάν το όχημα είναι εξοπλισμένο με πυροσβεστήρα, βεβαιωθείτε ότι είστε σε θέση να τον χειριστείτε σε περίπτωση έκτακτης ανάγκης. Οι οδηγίες χρήσης αναγράφονται στον πυροσβεστήρα.

Εργασία στο όχημα

⚠ ΚΙΝΔΥΝΟΣ

Τυχόν πρόσθετες οπές ή συγκολλήσεις στην προστατευτική οροφή υποβαθμίζουν την αντοχή της.

Για αυτόν τον λόγο, απαγορεύεται αυστηρά η διάτρηση οπών στην προστατευτική οροφή ή η εκτέλεση συγκολλήσεων επάνω σε αυτή.



⚠ ΠΡΟΣΟΧΗ

Ανάλογα με τη διάρκεια της λειτουργίας και της χρήσης, τα εξαρτήματα από τα οποία διέρχονται καυσαέρια και αέρας εξαγωγής μπορεί να θερμανθούν.

Για αυτόν τον λόγο, χρησιμοποιείτε προστατευτικό εξοπλισμό.

⚠ ΠΡΟΣΟΧΗ

Σε οχήματα με συσσωρευτή, μπορεί να προκύψουν σοβαροί τραυματισμοί σε περίπτωση μη ορθής χρήσης του συσσωρευτή.

Οι συσσωρευτές θα πρέπει να αποσυμπιέζονται πριν από την έναρξη των εργασιών.

Επικοινωνήστε με το κέντρο σέρβις.

⚠ ΠΡΟΣΟΧΗ

Οι εργασίες συγκόλλησης σε άλλα εξαρτήματα του οχήματος ενδέχεται να προκαλέσουν ζημιές στα ηλεκτρονικά συστήματα.

Για αυτόν τον λόγο, αποσυνδέετε πάντα την μπαταρία και όλες τις συνδέσεις στα ηλεκτρονικά χειριστήρια πριν από την εκτέλεση οποιασδήποτε εργασίας συγκόλλησης.

⚠ ΠΡΟΣΟΧΗ

Τα ελατήρια αερίου υποστηρίζουν διάφορες λειτουργίες. Τα ελατήρια αερίου υπόκεινται σε υψηλή εσωτερική πίεση έως 300 bar.

Τα ελατήρια αερίου μπορούν να αφαιρεθούν μόνο όταν δεν είναι υπό τάση και δεν πρέπει να ανοίγονται ποτέ χωρίς προηγούμενη οδηγία. Ζημιές, πλευρικές δυνάμεις, κάμψεις, θερμοκρασίες πάνω από 80 °C και έντονη ρύπανση πρέπει να αποφεύγονται σε κάθε περίπτωση.

Τα κατεστραμμένα ή ελαττωματικά ελατήρια αερίου πρέπει να αντικαθίστανται αμέσως.

Επικοινωνήστε με το κέντρο σέρβις.

Πληροφορίες ασφαλείας για ηλεκτρομαγνητική συμβατότητα

⚠ ΠΡΟΣΟΧΗ

Σε χώρους εργασίας με μαγνητικά πεδία και πυκνότητα μαγνητικής ροής μεγαλύτερης των 5 mT, δεν μπορεί να αποκλειστεί πλήρως μη ηθελημένη μετακίνηση του οχήματος και του ιστού υπό δυσμενείς συνθήκες.

Σε μαγνητικά πεδία με πυκνότητα μαγνητικής ροής μεγαλύτερη από 5 mT, θα πρέπει να χρησιμοποιούνται ειδικά διαμορφωμένα εξαρτήματα για αυτόν τον σκοπό.

Επικοινωνήστε με το κέντρο σέρβις.

Μπορεί να προκύψει πυκνότητα μαγνητικής ροής μεγαλύτερη από 5 mT σε επαγωγικές καμίνους για εξαγωγή μετάλλου (π.χ. αλουμίνιο), με συσκευές συγκόλλησης αντίστασης για συγκόλληση με ραφή ή σημειακή συγκόλληση,

Ευστάθεια

ή σε ισχυρά πηνία απομαγνητισμού, για παράδειγμα. Ωστόσο, καθώς η πυκνότητα ροής μειώνεται σε ένα κλάσμα καθώς η απόσταση αυξάνεται π.χ. κατά 50 cm, δεν προκύπτουν πραγματικές επιρροές στην πράξη.

Η ηλεκτρομαγνητική ακτινοβολία που εκπέμπεται από το βιομηχανικό όχημα είναι πολύ χαμηλότερη από τις επιτρεπόμενες οριακές τιμές στην Ευρώπη. Η απρωσία στην ηλεκτρομαγνητική ακτινοβολία υπερβαίνει τις ελάχιστες νόμιμες τιμές.

⚠ ΠΡΟΣΟΧΗ

Εάν ένας οδηγός έχει ενεργό ιατρικό εξοπλισμό, όπως βηματοδότη, απινιδωτή, κοχλιακό εμφύτευμα, αντλία ινσουλίνης ή βοήθημα ακοής, υπάρχει πιθανότητα να επηρεαστούν οι ικανότητες του οδηγού.

Η ιδιοκτήτρια εταιρεία πρέπει να λαμβάνει υπόψη τους οδηγούς των οποίων οι ικανότητες είναι περιορισμένες λόγω εμφυτευμένου ή φορητού ιατρικού εξοπλισμού κατά την αξιολόγηση κινδύνων. Πρέπει να τηρούνται οι οδηγίες του γιατρού και του κατασκευαστή του ιατρικού εξοπλισμού.

Ευστάθεια

Η ευστάθεια διασφαλίζεται αν χρησιμοποιείτε το βιομηχανικό σας όχημα σύμφωνα με την προβλεπόμενη χρήση.

Οι παρακάτω ενέργειες ενδέχεται να θέσουν σε κίνδυνο την ευστάθεια:

- Οδήγηση με ανυψωμένο φορτίο
- Κατά την κίνηση σε στροφή με μεγάλη ταχύτητα
- Κατά την οδήγηση με φορτίο που προεξέχει στα πλάγια (π.χ. μηχανισμός πλευρικής μετατόπισης)

⚠ ΠΡΟΣΟΧΗ

Κίνδυνος εξαιτίας μη ιονίζουσας ακτινοβολίας από συσκευές με δυνατότητα εκ των υστέρων τοποθέτησης (π.χ. ραδιοπομποί).

Τα άτομα με ενεργό ή μη ενεργό εμφυτευμένο ιατρικό εξοπλισμό δεν πρέπει να εκτίθενται σε υπερβολική μη ιονίζουσα ακτινοβολία από τα ηλεκτρομαγνητικά πεδία των συσκευών με δυνατότητα εκ των υστέρων τοποθέτησης.

Πρέπει να τηρούνται οι οδηγίες του αντίστοιχου κατασκευαστή της συσκευής. Εάν είναι απαραίτητο, τοποθετήστε μια προειδοποιητική σημείωση σχετικά με μη ιονίζουσα ακτινοβολία εντός τους οπτικού πεδίου του οδηγού.

- Στροφή και διαγώνια κίνηση σε κατωφέρεις ή ανωφέρεις
- Οδήγηση σε κατωφέρεις ή ανωφέρεις με το φορτίο προς την πλευρά της κατωφέρειας
- Όταν τα φορτία έχουν μεγάλο πλάτος
- Οδήγηση με ταλαντευόμενο φορτίο
- Οδήγηση πάνω από άκρα ραμπών ή σκαλοπάτια

Σε περίπτωση ανατροπής



d3921101

- Σε καμία περίπτωση μη λύσετε τη ζώνη
- Μην πηδήξετε κάτω
- Κρατηθείτε γερά
- Στηρίξτε τα πόδια σας
- Στηρίξτε το σώμα προς την αντίθετη πλευρά

Η ευστάθεια του βιομηχανικού οχήματος διασφαλίζεται αν χρησιμοποιείτε το όχημά σας

σωστά και σύμφωνα με τον προβλεπόμενο σκοπό. Αν ανατραπεί το βιομηχανικό όχημα κατά τη διάρκεια μη εγκεκριμένης χρήσης ή εξαιτίας εσφαλμένης χρήσης, να ακολουθείτε πάντα τις οδηγίες που απεικονίζονται πιο πάνω.

Ορισμοί όρων για τα αρμόδια άτομα

Ορισμοί όρων για τα αρμόδια άτομα

Ειδικός

Ένα εκπαιδευμένο άτομο ορίζεται ως τεχνικός συντήρησης ή άτομο που πληροί τις εξής απαιτήσεις:

- Πλήρης τεχνική εκπαίδευση που αποδεικνύει φανερά την επαγγελματική ειδικευση. Αυτή η απόδειξη θα πρέπει να αποτελείται από επαγγελματικό πτυχίο ή παρόμοιο έγγραφο.
- Επαγγελματική εμπειρία που αποδεικνύει ότι ο ειδικός έχει πρακτική εμπειρία στα βιομηχανικά οχήματα για αποδεδειγμένο χρονικό διάστημα στο πλαίσιο της επαγγελματικής του δραστηριότητας. Κατά τη διάρκεια αυτού του χρονικού διαστήματος, αυτό το άτομο έχει εξοικειωθεί με το σύνολο των συμπτωμάτων που απαιτούν ελέγχους, όπως σε συνάρτηση με τα αποτελέσματα της αξιολόγησης κινδύνου ή τους καθημερινούς ελέγχους.
- Πρόσφατη επαγγελματική δραστηριότητα στον τομέα ελέγχων των εν λόγω βιομηχανικών οχημάτων και κατάλληλη περαιτέρω κατάρτιση είναι καθοριστικής σημασίας. Ο ειδικός πρέπει να έχει εμπειρία στην εκτέλεση των εν λόγω ελέγχων ή στην εκτέλεση παρόμοιων ελέγχων. Επιπλέον, το άτομο αυτό θα πρέπει να ενημερώνεται σχετικά με τις πρόσφατες τεχνολογικές εξελίξεις όσον αφορά το βιομηχανικό όχημα προς έλεγχο και τον κίνδυνο που αξιολογείται.

Η ιδιοκτήτρια εταιρεία που χρησιμοποιεί τα οχήματα

Η ιδιοκτήτρια εταιρεία είναι το φυσικό ή νομικό πρόσωπο ή ο όμιλος που χρησιμοποιεί το όχημα ή στο όνομα του οποίου χρησιμοποιείται το όχημα.

Η ιδιοκτήτρια εταιρεία πρέπει να εξασφαλίσει ότι το όχημα χρησιμοποιείται αποκλειστικά για τον προβλεπόμενο σκοπό και σε συμμόρφωση με τις οδηγίες ασφαλείας που αναφέρονται στο παρόν εγχειρίδιο οδηγιών χρήσης.

Η ιδιοκτήτρια εταιρεία πρέπει να εξασφαλίσει ότι όλοι όσοι χρησιμοποιούν το όχημα έχουν διαβάσει και κατανοήσει τις πληροφορίες ασφαλείας.

Η ιδιοκτήτρια εταιρεία είναι υπεύθυνη για τον προγραμματισμό και τη σωστή εκτέλεση των τακτικών ελέγχων ασφαλείας.

Συνιστούμε να τηρούνται οι εθνικές προδιαγραφές λειτουργίας και επιδόσεων.

Οδηγοί

Η οδήγηση αυτού του οχήματος επιτρέπεται μόνο από κατάλληλα άτομα τα οποία είναι τουλάχιστον 18 ετών, έχουν εκπαιδευτεί στην οδήγηση, έχουν αποδείξει τις ικανότητές τους στην οδήγηση και στο χειρισμό φορτίων στην ιδιοκτήτρια εταιρεία ή σε εξουσιοδοτημένο αντιπρόσωπο και έχουν εκπαιδευτεί ειδικά στην οδήγηση του οχήματος. Επίσης απαιτούνται ειδικές γνώσεις του εκάστοτε οχήματος.

Οι απαιτήσεις εκπαίδευσης βάσει της παραγράφου §3 σχετικά με την Υγεία και την Ασφάλεια στην Εργασία και της παραγράφου §9 των κανονισμών ασφαλείας σε χώρους εργασίας καλύπτονται αν ο οδηγός έχει εκπαιδευτεί σύμφωνα με το άρθρο 925 του BGG (Επαγγελματική ασφαλιστική εταιρεία του εργοδότη). Τηρείτε τους εθνικούς κανονισμούς της χώρας σας.

Δικαιώματα, καθήκοντα και κανόνες συμπεριφοράς για τον οδηγό

Ο οδηγός πρέπει να είναι εκπαιδευμένος σχετικά με τα δικαιώματα και τα καθήκοντά του.

Στον οδηγό πρέπει να παρέχονται όλα τα απαιτούμενα δικαιώματα.

Ο οδηγός πρέπει να φορά κατάλληλο προστατευτικό εξοπλισμό (προστατευτική ενδυμασία, προστατευτικά παπούτσια, προστατευτικό κράνος, προστατευτικά γυαλιά, γάντια) για τις συνθήκες, την εργασία και το φορτίο ανύψωσης. Πρέπει να φορά ανθεκτικά παπούτσια για τη διασφάλιση της ασφαλούς οδήγησης και πέδησης.

Ο οδηγός πρέπει να είναι εξοικειωμένος με τις οδηγίες χρήσης και πρέπει να έχει πάντα πρόσβαση σε αυτές.

Ορισμοί όρων για τα αρμόδια άτομα

Ο οδηγός πρέπει:

- να έχει διαβάσει και κατανοήσει το εγχειρίδιο οδηγιών χρήσης
- να έχει εξοικειωθεί με την ασφαλή λειτουργία του οχήματος,
- να είναι σωματικά και ψυχικά ικανός να οδηγήσει με ασφάλεια το όχημα.

ΚΙΝΔΥΝΟΣ

Η χρήση ναρκωτικών ουσιών, αλκοόλ ή φαρμάκων που επηρεάζουν τις αντιδράσεις του ατόμου περιορίζουν την ικανότητα οδήγησης του οχήματος!

Τα άτομα υπό την επήρεια των ουσιών που αναφέρονται πιο πάνω δεν επιτρέπεται να εκτελούν καμία εργασία επάνω στο όχημα ή με αυτό.

Απαγόρευση χρήσης από μη εξουσιοδοτημένα άτομα

Ο οδηγός είναι υπεύθυνος για το όχημα στη διάρκεια των εργασιμων ωρών. Δεν επιτρέπεται να αφήνει το χειρισμό του οχήματος σε μη εξουσιοδοτημένα άτομα.

Όταν ο οδηγός εγκαταλείπει το όχημα, πρέπει να το ασφαλίζει από μη εξουσιοδοτημένη χρήση, π.χ. αφαιρώντας το κλειδί.

Βασικές αρχές ασφαλούς λειτουργίας

Ασφαλιστική κάλυψη στις εγκαταστάσεις της εταιρείας

Οι εγκαταστάσεις της εταιρείας είναι συχνά περιοχές όπου απαγορεύεται η δημόσια κυκλοφορία.



ΥΠΟΔΕΙΞΗ

Συνιστάται να ελέγχετε την ασφάλεια επιχειρησιακής ευθύνης ώστε να διαπιστώσετε αν καλύπτει το όχημα αναφορικά με τρίτα μέρη σε περίπτωση ζημιάς που προκλήθηκε σε περιοχές όπου απαγορεύεται η δημόσια κυκλοφορία.

Τροποποιήσεις και προσθήκες σε μεταγενέστερο στάδιο

Εάν το βιομηχανικό όχημα πρόκειται να χρησιμοποιηθεί για εργασίες που δεν παρατίθενται στις γενικές οδηγίες ή στις παρούσες οδηγίες, πρέπει να γίνει μετατροπή ή μετασκευή του γι' αυτόν το σκοπό, αναλόγως των αναγκών. Οποιαδήποτε κατασκευαστική αλλαγή μπορεί να επηρεάσει τον χειρισμό και την ευστάθεια του βιομηχανικού οχήματος και μπορεί να οδηγήσει σε ατυχήματα.

Για τυχόν τροποποιήσεις που επηρεάζουν δυσμενώς την ευστάθεια, τη χωρητικότητα φορτίου και την περιμετρική ορατότητα του βιομηχανικού οχήματος, απαιτείται γραπτή έγκριση από τον κατασκευαστή.

Τα παρακάτω εξαρτήματα επιτρέπεται να τροποποιηθούν μόνο με την προηγούμενη γραπτή έγκριση του κατασκευαστή:

- Φρένα
- Σύστημα διεύθυνσης
- Διατάξεις λειτουργίας
- Συστήματα ασφαλείας
- Παραλλαγές εξοπλισμού
- Προσαρτώμενα εξαρτήματα

Το βιομηχανικό όχημα μπορεί να μετατραπεί μόνο με τη γραπτή έγκριση του κατασκευαστή.

Βασικές αρχές ασφαλούς λειτουργίας

Εάν είναι απαραίτητο, λάβετε έγκριση από τις αρμόδιες αρχές.

- Μόνο το εξουσιοδοτημένο κέντρο σέρβις επιτρέπεται να εκτελεί εργασίες συγκόλλησης στο βιομηχανικό όχημα.

Σας προειδοποιούμε ότι δεν πρέπει να εγκαταστήσετε και να χρησιμοποιήσετε συστήματα συγκράτησης που δεν έχουν εγκριθεί από τον κατασκευαστή.

- Επικοινωνήστε με το εξουσιοδοτημένο κέντρο σέρβις πριν τη μετατροπή του οχήματος ή την εκ των υστέρων τοποθέτηση.

Μόνο το εξουσιοδοτημένο κέντρο σέρβις επιτρέπεται να εκτελεί εργασίες ηλεκτροσυγκόλλησης στο βιομηχανικό όχημα.



▲ ΚΙΝΔΥΝΟΣ

Κίνδυνος έκρηξης από πρόσθετες οπές στην περιοχή γύρω από την μπαταρία!

Μπορεί να διαφύγουν εκρηκτικά αέρια και να προκληθούν θανάσιμοι τραυματισμοί, εάν αυτά εκραγούν. Η στεγανοποίηση των οπών με τάπες δεν επαρκεί για την παρεμπόδιση της διαφυγής αερίου.

- Μην ανοίγετε οπές στην περιοχή γύρω από την μπαταρία.

Η ιδιοκτήτρια εταιρεία επιτρέπεται να πραγματοποιεί τροποποιήσεις στο βιομηχανικό όχημα ανεξάρτητα, μόνο εφόσον ο κατασκευαστής βρίσκεται σε εκκαθάριση και δεν περάσει στα χέρια άλλου νομικού προσώπου.

Η ιδιοκτήτρια εταιρεία θα πρέπει επίσης να τηρεί τις παρακάτω προϋποθέσεις:

- Τα έγγραφα σχεδίασης, τα έγγραφα δοκιμών και οι οδηγίες συναρμολόγησης που σχετίζονται με την τροποποίηση πρέπει να αρχαιοθετηθούν μόνιμα και να είναι διαθέσιμα ανά πάσα στιγμή.
- Η πινακίδα ονομαστικής χωρητικότητας φορτίου, οι πληροφορίες στις επικέτες, οι προειδοποιήσεις κινδύνων και οι οδηγίες χρήσης πρέπει να ελέγχονται, ώστε να διασφαλίζεται ότι συμφωνούν με τις αλλαγές και πρέπει να τροποποιούνται, εάν απαιτείται.
- Οι τροποποιήσεις πρέπει να σχεδιάζονται, να ελέγχονται και να υλοποιούνται από ένα γραφείο μελετών που ειδικεύεται σε

βιομηχανικά οχήματα. Το γραφείο μελετών πρέπει να συμμορφώνεται με τα πρότυπα και τις οδηγίες που ισχύουν κατά τη στιγμή που πραγματοποιούνται οι τροποποιήσεις.

Πληροφορίες ετικέτας με τα ακόλουθα στοιχεία πρέπει να προσαρτώνται μόνιμα στο βιομηχανικό όχημα ώστε να είναι ορατές:

- Τύπος τροποποίησης
- Ημερομηνία τροποποίησης
- Επωνυμία και διεύθυνση της εταιρείας που εκτέλεσε την τροποποίηση

Τροποποιήσεις στην προστατευτική οροφή και τα φορτία οροφής

⚠ ΚΙΝΔΥΝΟΣ

Σε περίπτωση βλάβης της προστατευτικής οροφής λόγω ενός φορτίου που πέφτει ή λόγω ανατροπής του οχήματος, ο οδηγός ενδέχεται να τραυματιστεί θανάσιμα. Κίνδυνος θανάτου!

Η διάτρηση ή η συγκόλληση της προστατευτικής οροφής αλλάζει τα χαρακτηριστικά του υλικού και τη δομή της προστατευτικής οροφής. Σε περίπτωση που ασκηθούν υπερβολικές δυνάμεις από φορτία που πέφτουν ή από ανατροπή του οχήματος, ενδέχεται να παραμορφωθεί η τροποποιημένη προστατευτική οροφή και να μην προστατεύει πλέον τον οδηγό.

- Μην εκτελείτε εργασίες συγκόλλησης στην προστατευτική οροφή.
- Μην εκτελείτε εργασίες διάτρησης στην προστατευτική οροφή.

⚠ ΠΡΟΣΟΧΗ

Τα φορτία οροφής μεγάλου βάρους ενδέχεται να προκαλέσουν ζημιές στην προστατευτική οροφή!

Για να εξασφαλίζεται η ευστάθεια της προστατευτικής οροφής ανά πάσα στιγμή, τα φορτία οροφής επιτρέπονται στην προστατευτική οροφή μόνο εάν η δομή έχει ελεγχθεί και σε περίπτωση που έχει δοθεί έγκριση από τον κατασκευαστή.

- Για πληροφορίες σχετικά με τα φορτία οροφής, συμβουλευθείτε το εξουσιοδοτημένο κέντρο εξυπηρέτησης.

Προειδοποίηση σχετικά με μη γνήσια ανταλλακτικά

Τα γνήσια ανταλλακτικά, τα προσαρτώμενα εξαρτήματα και ο προαιρετικός εξοπλισμός

έχουν σχεδιαστεί ειδικά για αυτό το όχημα. Σας εφιστούμε την προσοχή στο γεγονός ότι

Βασικές αρχές ασφαλούς λειτουργίας

ανταλλακτικά, προσαρτώμενα εξαρτήματα και ο προαιρετικός εξοπλισμός που παρέχονται από άλλες εταιρείες δεν έχουν ελεγχθεί και εγκριθεί από τη STILL.

ΠΡΟΣΟΧΗ

Η εγκατάσταση ή χρήση τέτοιων προϊόντων ενδέχεται να έχει αρνητική επίδραση στα σχεδιαστικά χαρακτηριστικά του οχήματος και, επομένως, να περιορίσει την ενεργητική ή/και παθητική οδηγική ασφάλεια του οχήματος.

Συνιστούμε να λαμβάνετε την έγκριση του κατασκευαστή και, αν είναι απαραίτητο, την έγκριση των αρμόδιων ρυθμιστικών αρχών, πριν εγκαταστήσετε τέτοια εξαρτήματα. Ο κατασκευαστής δεν αποδέχεται καμία ευθύνη για οποιαδήποτε ζημιά προκληθεί από τη χρήση μη γνήσιων ανταλλακτικών και αξεσουάρ.

Ζημιές, βλάβες

Τυχόν ζημιές ή βλάβες στο όχημα ή στον προαιρετικό εξοπλισμό θα πρέπει να αναφέρονται άμεσα στο αρμόδιο προσωπικό. Το όχημα και ο προαιρετικός εξοπλισμός δεν πρέπει να χρησιμοποιούνται ποτέ πριν από τη σωστή αποκατάστασή τους, προκειμένου να είναι εγγυημένη η ασφαλής λειτουργία και οδήγηση.

Οι μηχανισμοί και διακόπτες ασφαλείας δεν πρέπει ποτέ να αφαιρούνται ή να απενεργο-

ποιούνται. Δεν επιτρέπεται η τροποποίηση των προδιαγραφόμενων τιμών ρύθμισης.

Οι εργασίες στην ηλεκτρική εγκατάσταση (π.χ. σύνδεση ραδιοφώνου, πρόσθετα φώτα ή άλλος εξοπλισμός) επιτρέπονται μόνο μετά από έγκριση του κατασκευαστή.

Ζημιά, βλάβες και κακή χρήση των συστημάτων ασφαλείας

Ζημιά ή άλλες βλάβες στο όχημα ή στα προσαρτώμενα εξαρτήματα θα πρέπει να αναφέρονται άμεσα στον προϊστάμενο ή στον υπεύθυνο διαχειριστή στόλου ώστε να επισκευάζεται η βλάβη.

Τα οχήματα και τα προσαρτούμενα εξαρτήματα που δεν είναι λειτουργικά ή ασφαλή για οδήγηση δεν πρέπει να χρησιμοποιούνται έως ότου επισκευαστούν κατάλληλα.

Μην αφαιρείτε ή απενεργοποιείτε διατάξεις ασφαλείας και διακόπτες.

Οι καθορισμένες τιμές ρύθμισης μπορούν να μεταβληθούν μόνο κατόπιν έγκρισης του κατασκευαστή.

Οι εργασίες στο ηλεκτρικό σύστημα (π.χ. σύνδεση ραδιοφώνου, πρόσθετοι προβολείς κ.λπ.) επιτρέπονται μόνο μετά από την έγγραφη έγκριση του κατασκευαστή. Κάθε παρέμβα-

ση στο ηλεκτρικό σύστημα πρέπει να τεκμηριώνεται.

Ακόμη και αν έχουν δυνατότητα αφαίρεσης, τα καλύμματα οροφής δεν πρέπει να αφαιρούνται, επειδή έχουν σχεδιαστεί για να προστατεύουν από την πτώση μικρών αντικειμένων.

Ιατρικά μηχανήματα

Όταν οδηγάτε με ιατρικά μηχανήματα, π.χ. βοηθητικά ακούσης ή δονητή καρδιάς μπορεί να επηρεαστεί η λειτουργία τους. Θα πρέπει να ρωτήσετε τον ιατρό σας ή τον κατασκευαστή του μηχανήματος εάν αυτά τα μηχανήματα έχουν επαρκής προστασία από ηλεκτρομαγνητικά κύματα.

Ελαστικά

ΚΙΝΔΥΝΟΣ

Κίνδυνος για τη σταθερότητα!

Μη τήρηση των παρακάτω πληροφοριών και οδηγιών μπορεί να οδηγήσει σε απώλεια ευστάθειας. Το όχημα ενδέχεται να ανατραπεί, κίνδυνος ατυχήματος!

Οι ακόλουθοι παράγοντες μπορεί να οδηγήσουν σε απώλεια ευστάθειας και, για αυτόν τον λόγο, **απαγορεύονται**:

- Διαφορετικά ελαστικά στον ίδιο άξονα, π.χ. ελαστικά με αεροθάλαμο και ημισυμπαγή ελαστικά τύπου Superelastic (SE)
- Ελαστικά μη εγκεκριμένα από τον κατασκευαστή
- Υπερβολική φθορά ελαστικών
- Ελαστικά κατώτερης ποιότητας
- Αντικατάσταση εξαρτημάτων της ζάντας
- Συνδυασμός εξαρτημάτων ζάντας από διαφορετικούς κατασκευαστές

Οι ακόλουθοι κανόνες πρέπει να τηρούνται για τη διασφάλιση της ευστάθειας.

- Χρησιμοποιείτε μόνο ελαστικά με ίσα και επιτρεπτά όρια φθοράς του ίδιου άξονα
- Χρησιμοποιείτε μόνο τροχούς και ελαστικά ίδιου τύπου του ίδιου άξονα, π. χ. μόνο ημισυμπαγή ελαστικά τύπου Superelastic (SE)

Βασικές αρχές ασφαλούς λειτουργίας

- Χρησιμοποιείτε μόνο τροχούς και ελαστικά εγκεκριμένα από τον κατασκευαστή
- Χρησιμοποιείτε μόνο προϊόντα υψηλής ποιότητας

Μπορείτε να βρείτε τις εγκεκριμένες από τον κατασκευαστή ζάντες και τους τροχούς στον κατάλογο ανταλλακτικών. Σε περίπτωση που πρέπει να χρησιμοποιηθούν άλλες ζάντες ή τροχοί, πρέπει να ληφθεί εκ των προτέρων έγκριση από τον κατασκευαστή.

- Επικοινωνήστε με το εξουσιοδοτημένο κέντρο εξυπηρέτησης σχετικά με το συγκεκριμένο θέμα.

Κατά την αντικατάσταση τροχών ή ελαστικών, πρέπει να διασφαλίσετε πάντοτε ότι δεν προκαλείται μονόπλευρη κλίση του οχήματος (π.χ. να αντικαθιστάτε πάντα τους δεξιούς και τους αριστερούς τροχούς ταυτόχρονα). Τροποποιήσεις επιτρέπονται μόνο κατόπιν συνεννόησης με τον κατασκευαστή.

Αν ο τύπος των ελαστικών που χρησιμοποιείτε σε έναν άξονα έχει αλλάξει, για παράδειγμα από ημισυμπαγή ελαστικά τύπου Superelastic (SE) σε ελαστικά με αεροθάλαμο, τότε το διάγραμμα φορτίου θα πρέπει να τροποποιηθεί αντίστοιχα.

- Επικοινωνήστε με το εξουσιοδοτημένο κέντρο εξυπηρέτησης σχετικά με το συγκεκριμένο θέμα.

Μήκος των βραχιόνων περόνης

ΚΙΝΔΥΝΟΣ

Κίνδυνος ατυχήματος λόγω λανθασμένης επιλογής των βραχιόνων της περόνης!

- Οι βραχιόνες της περόνης πρέπει να είναι αντίστοιχοι του βάθους του φορτίου.

Εάν το μήκος των βραχιόνων περόνης είναι πολύ μικρό, το φορτίο μπορεί να πέσει από τους βραχιόνες μετά την παραλαβή του. Επιπλέον, πρέπει να γνωρίζετε ότι το κέντρο βάρους του φορτίου μπορεί να μετατοπίζεται ως αποτέλεσμα δυναμικά μεταβαλλόμενων δυνάμεων όπως η πέδηση. Ένα φορτίο που κανονικά στηρίζεται με ασφάλεια στους βραχιόνες της περόνης μπορεί να κινηθεί προς τα εμπρός και να πέσει.

Αν οι βραχιόνες της περόνης έχουν πολύ μεγάλο μήκος, μπορεί να πιάσουν μονάδες φόρτωσης που βρίσκονται πίσω από το φορτίο που πρέπει να παραληφθεί. Στη συνέχεια, αυτές οι άλλες μονάδες φόρτωσης θα πέσουν όταν ανυψωθεί το φορτίο.

- Για βοήθεια σχετικά με την επιλογή των σωστών βραχιόνων περόνης, επικοινωνήστε με το εξουσιοδοτημένο κέντρο σέρβις.

Σε περίπτωση χειρισμού αερόσυστων και συσσωρευτών θα πρέπει να είστε ιδιαίτερα προσεχτικοί

ΠΡΟΣΟΧΗ

Οι αερόσυστες βρίσκονται υπό υψηλή πίεση. Η αφαίρεση με λάθος τρόπο αυξάνει τον κίνδυνο τραυματισμού.

Για την άνεση λειτουργίας, διάφορες λειτουργίες του οχήματος υποστηρίζονται από αερόσυστες. Οι αερόσυστες είναι σύνθετα εξαρτήματα που υπόκεινται σε μεγάλες εσωτερικές πιέσεις (έως 300 bar). Το άνοιγμά τους δεν επιτρέπεται σε καμία περίπτωση, εκτός αν υπάρχει σχετική οδηγία και η τοποθέτησή τους επιτρέπεται μόνο όταν δεν βρίσκονται υπό πίεση. Εάν χρειαστεί, το εξουσιοδοτημένο κέντρο εξυπηρέτησης θα αποσυμπιέσει την αερόσυστα σύμφωνα με τους κανονισμούς πριν από την αφαίρεση. Οι αερόσυστες πρέπει να αποσυμπιέζονται πριν από την ανακύκλωση.

- Αποφύγετε ζημιές, πλευρικές δυνάμεις, ζάρες, θερμοκρασίες άνω των 80°C και έντονους ρύπους.
- Οι χαλασμένες ή ελαττωματικές αερόσυστες πρέπει να αντικαθίστανται αμέσως.
- Επικοινωνήστε με το εξουσιοδοτημένο κέντρο εξυπηρέτησης.

ΠΡΟΣΟΧΗ

Οι συσσωρευτές βρίσκονται υπό υψηλή πίεση. Η τοποθέτηση των συσσωρευτών με λάθος τρόπο αυξάνει τον κίνδυνο τραυματισμού.

Οι συσσωρευτές θα πρέπει να αποσυμπιέζονται πριν από την έναρξη των εργασιών.

- Επικοινωνήστε με το εξουσιοδοτημένο κέντρο εξυπηρέτησης.

Λοιποί κίνδυνοι

Λοιποί κίνδυνοι**Λοιποί παράγοντες κινδύνου,
λοιποί κίνδυνοι**

Παρά την προσεκτική εργασία και τη συμμόρφωση με τα πρότυπα και τους κανονισμούς, η πιθανότητα εμφάνισης άλλων κινδύνων που προκύπτουν κατά τη χρήση του οχήματος δεν είναι δυνατό να αποκλειστεί.

Το όχημα και όλα τα υπόλοιπα εξαρτήματα του συστήματος συμμορφώνονται στις τρέχουσες απαιτήσεις ασφαλείας. Ακόμη και όταν το βιομηχανικό όχημα χρησιμοποιείται σύμφωνα με την προβλεπόμενη χρήση του και τηρούνται όλες οι παρεχόμενες οδηγίες, δεν είναι δυνατό να αποκλειστούν ορισμένοι λοιποί κίνδυνοι.

Δεν είναι δυνατός ο αποκλεισμός των λοιπών κινδύνων ακόμη και πέρα από τη στενή περιοχή κινδύνου του οχήματος. Για να μπορέσετε να αντιδράσετε άμεσα σε περίπτωση δυσλειτουργίας, συμβάντος, μηχανικής βλάβης κ.λπ., τα άτομα στην περιοχή κινδύνου πρέπει να δίνουν ιδιαίτερη προσοχή στο όχημα.

⚠ ΠΡΟΣΟΧΗ

Όλα τα άτομα στην περιοχή κινδύνου του οχήματος πρέπει να γνωρίζουν τους κινδύνους που ενέχει το όχημα.

Επιπλέον, πρέπει να εφιστάται η προσοχή στους κανονισμούς ασφαλείας που περιλαμβάνονται σε αυτές τις οδηγίες χρήσης.

Στους κινδύνους περιλαμβάνονται ενδεικτικά:

- Διαφυγή αναλώσιμων υλικών λόγω διαρροών, ρήξης αγωγών και δοχείων, κ.λπ.
- Κίνδυνος ατυχήματος κατά την οδήγηση υπό αντίξοες συνθήκες όπως σε έδαφος με κλίσεις, πολύ λείες ή ανώμαλες επιφάνειες ή με κακή ορατότητα κ.λπ.
- Πτώση, ανατροπή κ.λπ. του οχήματος, ειδικά σε υγρά δάπεδα, με διαρροή υγρών λειτουργίας ή σε επιφάνειες με πάγο
- Κίνδυνος πυρκαγιάς και έκρηξης από τις μπαταρίες και τις ηλεκτρικές τάσεις
- Ανθρώπινο σφάλμα που προκλήθηκε από μη τήρηση των κανονισμών ασφαλείας
- Μη επισκευασμένες βλάβες ή ελαττωματικά και φθαρμένα εξαρτήματα
- Μη επαρκής συντήρηση και έλεγχος

- Χρήση λανθασμένων αναλώσιμων
- Υπέρβαση διαστημάτων ελέγχου

Σε περίπτωση που η ιδιοκτήτρια εταιρεία αμελώς ή εκ προθέσεως δεν συμμορφώνεται με αυτές τις απαιτήσεις, αυτό μπορεί να οδηγήσει σε ατύχημα. Σε αυτήν την περίπτωση, ο κατασκευαστής απαλλάσσεται από την ευθύνη.

Ευστάθεια

Η ευστάθεια του οχήματος έχει ελεγχθεί με βάση τα πιο πρόσφατα τεχνολογικά πρότυπα. Αν το όχημα χρησιμοποιείται με το σωστό τρόπο και σύμφωνα με την προβλεπόμενη χρήση του, η ευστάθεια του οχήματος είναι εγγυημένη. Σε αυτά τα πρότυπα λαμβάνονται υπόψη μόνο οι στατικές και μεταβαλλόμενες δυνάμεις ανατροπής που μπορούν να προκύψουν κατά τη χρήση σύμφωνα με τους καθορισμένους κανόνες λειτουργίας και την προβλεπόμενη χρήση. Ο κίνδυνος υπέρβασης της ροπής κλίσης και απώλειας ευστάθειας λόγω ακατάλληλης ή λανθασμένης λειτουργίας δεν μπορεί ποτέ να αποκλειστεί.

Η απώλεια ευστάθειας μπορεί να αποφευχθεί ή να ελαχιστοποιηθεί με συμμόρφωση με τις ακόλουθες αρχές:

- Ασφαλιζετε πάντα το φορτίο για να μην γλιστρήσει, π.χ. με πρόσδεση.
- Μεταφέρετε πάντα τα ασταθή φορτία μέσα σε κατάλληλα κοντέινερ.
- Οδηγείτε πάντα αργά όταν κινείστε σε στροφές.
- Οδηγείτε με το φορτίο κατεβασμένο.
- Στα οχήματα που διαθέτουν μηχανισμό πλευρικής μετατόπισης, ευθυγραμμίστε και μεταφέρετε φορτία έτσι ώστε το κέντρο βάρους του φορτίου να βρίσκεται στο κέντρο του οχήματος.
- Αποφύγετε τις στροφές και την πορεία διαγώνια σε πρηνή ή σημεία με κλίση.
- Όταν κινείστε σε πρηνή ή σημεία με κλίση, μην αφήνετε ποτέ το φορτίο στραμμένο προς τη βάση της κατωφέρειας.
- Πρέπει πάντα να είστε ιδιαίτερα προσεκτικοί κατά τη μεταφορά αναρτημένων φορτίων.

Λοιποί κίνδυνοι

- Μην οδηγείτε πάνω από άκρα ραμπών ή σκαλοπάτια.

Ειδικοί κίνδυνοι σχετικά με τη χρήση του οχήματος και των προσαρτώμενων εξαρτημάτων

Πρέπει να λαμβάνεται έγκριση από τον κατασκευαστή και από τον κατασκευαστή του προσαρτώμενου εξαρτήματος κάθε φορά που το όχημα χρησιμοποιείται με τρόπο που διαφέρει από την κανονική χρήση, καθώς και σε περιπτώσεις στις οποίες ο οδηγός δεν είναι σίγουρος ότι μπορεί να χρησιμοποιήσει το όχημα σωστά και χωρίς να υπάρχει κίνδυνος πρόκλησης ατυχημάτων.

Λοιποί κίνδυνοι

Γενική επισκόπηση κινδύνων και μέτρων αντιμετώπισης

 ΥΠΟΔΕΙΞΗ

Αυτός ο πίνακας διευκολύνει την αξιολόγηση των κινδύνων στις εγκαταστάσεις σας και ισχύει για όλους τους τύπους συστημάτων μετάδοσης. Δεν ισχυρίζεται ότι είναι πλήρης.

- Τηρείτε τους εθνικούς κανονισμούς της χώρας στην οποία χρησιμοποιείται το όχημα.

Κίνδυνος	Μέτρα	Σημείωση ✓ ολοκληρωμένη ενέργεια - Δεν ισχύει	Σημειώσεις
Ο εξοπλισμός του οχήματος δεν πληροί τις απαιτήσεις των τοπικών κανονισμών	Έλεγχος	○	Σε περίπτωση αμφιβολιών, συμβουλευθείτε την αρμόδια αρχή βιομηχανικής επιθεώρησης ή τον ασφαλιστικό φορέα του εργοδότη
Ανεπάρκεια δεξιοτήτων ή προσόντων του οδηγού	Εκπαίδευση του οδηγού (σε καθιστή ή όρθια θέση)	○	Αρχή DGUV 308-001 Άδεια οδηγού VDI 3313
Χρήση από αναρμόδια άτομα	Πρόσβαση με κλειδί μόνο από εξουσιοδοτημένο προσωπικό	○	
Όχημα σε μη ασφαλή κατάσταση	Περιοδικός έλεγχος και αποκατάσταση βλαβών	○	Γερμανικός κανονισμός ασφάλειας και ατομικής προστασίας σε βιομηχανικούς χώρους (BetrSichV)
Κίνδυνος πτώσης όταν γίνεται χρήση πλατφορμών εργασίας	Τήρηση των εθνικών κανονισμών της χώρας σας (αποκλίνουσες εθνικές νομοθεσίες)	○	Γερμανικός κανονισμός ασφάλειας και ατομικής προστασίας σε βιομηχανικούς χώρους (BetrSichV) και ασφαλιστικοί φορείς εργοδοτών
Περιορισμός της ορατότητας από το φορτίο	Προγραμματισμός χρήσης	○	Γερμανικός κανονισμός ασφάλειας και ατομικής προστασίας σε βιομηχανικούς χώρους (BetrSichV)
Ρύπανση του αέρα	Αξιολόγηση καυσαερίων πετρελαιοκινητήρων	○	Τεχνικοί κανονισμοί για επικίνδυνες ουσίες (TRGS 654) και (TRGS 654) και (TRGS 654)

Κίνδυνος	Μέτρα	Σημείωση ✓ ολοκληρωμένη ενέργεια - Δεν ισχύει	Σημειώσεις
			Γερμανικός κανονισμός ασφάλειας και ατομικής προστασίας σε βιομηχανικούς χώρους (BetrSichV)
	Αξιολόγηση καυσαερίων κινητήρων υγραερίου	○	Γερμανικός κατάλογος οριακών τιμών (Κατάλογος MAK) και Γερμανικός κανονισμός ασφάλειας και ατομικής προστασίας σε βιομηχανικούς χώρους (BetrSichV)
Ανεπίτρεπτη χρήση (μη αρμόζουσα χρήση)	Παροχή οδηγιών χρήσης	○	Γερμανικός κανονισμός ασφάλειας και ατομικής προστασίας σε βιομηχανικούς χώρους (BetrSichV) και Γερμανικός νόμος περί υγείας και ασφάλειας στην εργασία (ArbSchG)
	Έγγραφο γνωστοποίηση των οδηγιών προς τον οδηγό	○	Γερμανικός κανονισμός ασφάλειας και ατομικής προστασίας σε βιομηχανικούς χώρους (BetrSichV) και Γερμανικός νόμος περί υγείας και ασφάλειας στην εργασία (ArbSchG)
	Γερμανικός κανονισμός ασφάλειας και ατομικής προστασίας σε βιομηχανικούς χώρους (BetrSichV), τηρείτε τις οδηγίες χρήσης	○	
Κατά τον ανεφοδιασμό καυσίμου			
α) Ντιζέλ	Γερμανικός κανονισμός ασφάλειας και ατομικής προστασίας σε βιομηχανικούς χώρους (BetrSichV), τηρείτε τις οδηγίες χρήσης	○	

Λοιποί κίνδυνοι

Κίνδυνος	Μέτρα	Σημείωση ✓ ολοκληρωμένη ενέργεια - Δεν ισχύει	Σημειώσεις
β) Υγραέριο	Ρύθμιση DGUV 79, τηρείτε τις οδηγίες χρήσης	○	
Κατά τη φόρτιση των μπαταριών κίνησης	Γερμανικός κανονισμός ασφάλειας και ατομικής προστασίας σε βιομηχανικούς χώρους (BetrSichV), τηρείτε τις οδηγίες χρήσης	○	VDE 0510-47 (= DIN EN 62485-3): συγκεκριμένα - Εξασφάλιση επαρκούς αερισμού - Συντελεστής μόνωσης εντός του επιτρεπτού εύρους τιμών
Κατά τη χρήση φορτιστών μπαταριών	Γερμανικός κανονισμός ασφάλειας και ατομικής προστασίας σε βιομηχανικούς χώρους (BetrSichV), κανόνας DGUV 113-001 και τηρείτε τις οδηγίες χρήσης	○	Γερμανικός κανονισμός ασφάλειας και ατομικής προστασίας σε βιομηχανικούς χώρους (BetrSichV) και κανόνας DGUV 113-001
Κατά τη στάθμευση οχημάτων υγραερίου	Γερμανικός κανονισμός ασφάλειας και ατομικής προστασίας σε βιομηχανικούς χώρους (BetrSichV), κανόνας DGUV 113-001 και τηρείτε τις οδηγίες χρήσης	○	Γερμανικός κανονισμός ασφάλειας και ατομικής προστασίας σε βιομηχανικούς χώρους (BetrSichV) και κανόνας DGUV 113-001
Κατά τη λειτουργία συστήματα μεταφοράς χωρίς οδηγό			
Ανεπαρκής ποιότητα δρόμου	Καθαροί/ελεύθεροι δρόμοι κυκλοφορίας	○	Γερμανικός κανονισμός ασφάλειας και ατομικής προστασίας σε βιομηχανικούς χώρους (BetrSichV)
Λανθασμένος/ολισθημένος εξοπλισμός φόρτισης	Επανατοποθέτηση φορτίου σε παλέτα	○	Γερμανικός κανονισμός ασφάλειας και ατομικής προστασίας σε βιομηχανικούς χώρους (BetrSichV)
Απρόβλεπτη συμπεριφορά οδήγησης	Εκπαίδευση υπαλλήλων	○	Γερμανικός κανονισμός ασφάλειας και ατομικής προστασίας σε βιομηχανικούς χώρους (BetrSichV)

Κίνδυνος	Μέτρα	Σημείωση ✓ ολοκληρωμένη ενέργεια - Δεν ισχύει	Σημειώσεις
Μπλοκαρισμένοι δρόμοι	Δρόμοι με επισήμανση Διατηρείτε τους δρόμους κυκλοφορίας ελεύθερους	○	Γερμανικός κανονισμός ασφάλειας και ατομικής προστασίας σε βιομηχανικούς χώρους (BetrSichV)
Οι δρόμοι τέμνονται	Ανακοίνωση κανόνα προτεραιότητας	○	Γερμανικός κανονισμός ασφάλειας και ατομικής προστασίας σε βιομηχανικούς χώρους (BetrSichV)
Δεν ανιχνεύονται άτομα κατά την τοποθέτηση εμπορευμάτων σε αποθηκευτικό χώρο και κατά την αφαίρεσή τους από αποθηκευτικό χώρο	Εκπαίδευση υπαλλήλων	○	Γερμανικός κανονισμός ασφάλειας και ατομικής προστασίας σε βιομηχανικούς χώρους (BetrSichV)

Κίνδυνοι για τους εργαζόμενους

Σύμφωνα με τον Γερμανικό κανονισμό ασφάλειας και ατομικής προστασίας σε βιομηχανικούς χώρους (BetrSichV) και τον Γερμανικό νόμο περί υγείας και ασφάλειας στην εργασία (ArbSchG), η εταιρεία που χρησιμοποιεί τα οχήματα πρέπει να προσδιορίσει και να αξιολογήσει τους κινδύνους κατά τη διάρκεια της λειτουργίας, και να λάβει τα απαραίτητα μέτρα προστασίας για τους εργαζόμενους (BetrSichVO). Για το σκοπό αυτό, η ιδιοκτήτρια εταιρεία πρέπει να συντάξει κατάλληλες οδηγίες χρήσης (§ 6 ArbSchG) και να ορίσει ένα άτομο ως υπεύθυνο για τις παρούσες οδηγίες χρήσης. Οι οδηγοί πρέπει να ενημερώνονται για τις οδηγίες χρήσης που ισχύουν για αυτούς.



ΥΠΟΔΕΙΞΗ

Λάβετε υπόψη τον ορισμό των παρακάτω αρμοδίων ατόμων: "ιδιοκτήτρια εταιρεία" και "οδηγός".

Η σχεδίαση και ο εξοπλισμός του οχήματος συμμορφώνονται με τα πρότυπα και τις

Λοιποί κίνδυνοι

οδηγίες που απαιτούνται για τη συμμόρφωση με την οδηγία ΕΚ. Η σχεδίαση και ο εξοπλισμός συμμορφώνονται επίσης με τα πρότυπα και τις οδηγίες που χρειάζονται για τη συμμόρφωση με το UKCA, η οποία απαιτείται στο Ηνωμένο Βασίλειο. Συνεπώς, η σχεδίαση και ο εξοπλισμός δεν αποτελούν τμήμα του απαιτούμενου πεδίου εφαρμογής της αξιολόγησης κινδύνων. Το ίδιο ισχύει και για τα προσαρτώμενα εξαρτήματα που έχουν δική τους σήμανση CE και σήμανση UKCA. Ωστόσο, η ιδιοκτήτρια εταιρεία οφείλει να επιλέγει τον τύπο και τον εξοπλισμό των οχημάτων, έτσι ώστε να συμμορφώνεται με τους τοπικούς κανονισμούς χρήσης.

Το αποτέλεσμα της αξιολόγησης κινδύνων πρέπει να τεκμηριώνεται (§ 6 ArbSchG). Στην περίπτωση χρήσης οχημάτων υπό συναφείς συνθήκες κινδύνου, τα αποτελέσματα μπορούν να συνοψιστούν. Ανατρέξτε στο κεφάλαιο "Επισκόπηση κινδύνων και μέτρων αντιμετώπισης", το οποίο παρέχει συμβουλές σχετικά με τη συμμόρφωση με αυτόν τον κανονισμό. Στη συνοπτική περιγραφή καθορίζονται οι σημαντικότεροι κίνδυνοι που, σε περίπτωση μη συμμόρφωσης, αποτελούν τις πιο συχνές αιτίες ατυχημάτων. Αν υπάρχουν άλλοι σημαντικοί κίνδυνοι ως αποτέλεσμα των συγκεκριμένων συνθηκών λειτουργίας, αυτοί πρέπει επίσης να λαμβάνονται υπόψη.

Οι συνθήκες χρήσης οχημάτων σε πολλές μονάδες είναι σε μεγάλο βαθμό παρόμοιες, με αποτέλεσμα οι κίνδυνοι να συνοψίζονται σε μια επισκόπηση. Λαμβάνετε υπόψη τις πληροφορίες που παρέχονται από την αντίστοιχη επαγγελματική ασφαλιστική εταιρεία του εργοδότη για το συγκεκριμένο αντικείμενο.

Έλεγχος ασφαλείας

Εκτέλεση περιοδικών ελέγχων στο όχημα

Η ιδιοκτήτρια εταιρεία πρέπει να διασφαλίσει ότι το όχημα ελέγχεται από ειδικό τουλάχιστον μία φορά το χρόνο ή μετά από συγκεκριμένα συμβάντα.

Μέρος αυτού του ελέγχου αποτελεί η εκτέλεση πλήρους ελέγχου της τεχνικής κατάστασης του οχήματος όσον αφορά στην ασφάλεια ατυχημάτων. Παράλληλα, το όχημα πρέπει να υποβάλλεται επίσης σε λεπτομερή έλεγχο για τον εντοπισμό ζημιών που θα μπορούσαν να είχαν προκληθεί από ακατάλληλη χρήση. Θα πρέπει να τηρείται μητρώο εργασιών ελέγχου. Τα αποτελέσματα του ελέγχου θα πρέπει να διατηρούνται τουλάχιστον μέχρι τη διεξαγωγή των επόμενων δύο ελέγχων.

Η ημερομηνία επιθεώρησης αναφέρεται σε αυτοκόλλητη ετικέτα επάνω στο όχημα.

- Αναθέστε στο εξουσιοδοτημένο κέντρο σέρβις την εκτέλεση περιοδικών ελέγχων στο όχημα.
- Τηρείτε τις οδηγίες για ελέγχους που εκτελούνται στο όχημα σύμφωνα με τη σύσταση FEM 4.004.

Η ιδιοκτήτρια εταιρεία πρέπει να διασφαλίζει ότι κάθε βλάβη θα αντιμετωπίζεται χωρίς καθυστέρηση.

- Ενημερώστε το εξουσιοδοτημένο κέντρο σέρβις.

ΥΠΟΔΕΙΞΗ

Επιπλέον, τηρείτε τους εθνικούς κανονισμούς της χώρας όπου χρησιμοποιείται το όχημα.

Έλεγχος μόνωσης

Η μόνωση των οχημάτων πρέπει να διαθέτει επαρκή αντίσταση. Για αυτόν το λόγο πρέπει να εκτελείται έλεγχος μόνωσης σύμφωνα με το DIN EN 1175 και DIN 43539, VDE 0117 και VDE 0510 τουλάχιστον μία φορά το χρόνο.

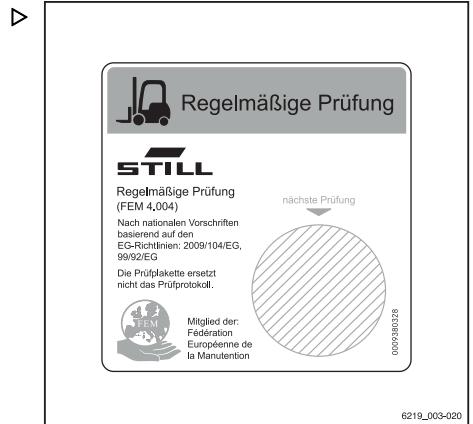

Έλεγχοι ασφαλείας



ΥΠΟΔΕΙΞΗ

Επικοινωνήστε με το κέντρο εξυπηρέτησης με το οποίο συνεργάζεστε για να κανονίσετε έναν έλεγχο μόνωσης.

Μέτρηση της αντίστασης μόνωσης του ηλεκτρικού συστήματος



ΥΠΟΔΕΙΞΗ

Ονομαστική τάση μπαταρίας < τάση ελέγχου < 500 V.

- Διασφαλίστε ότι έχουν αποσυνδεθεί από το κύκλωμα όλες οι πηγές τάσης που θα ελεγχθούν.
- Μετρήστε την αντοχή της μόνωσης με κατάλληλο όργανο μέτρησης.

Η αντίσταση μόνωσης μπορεί να θεωρηθεί επαρκής αν είναι τουλάχιστον 1000 Ω/V για ονομαστική τάση μπαταρίας ως προς τη γείωση.

- Επικοινωνήστε με το εξουσιοδοτημένο κέντρο εξυπηρέτησης.

Έλεγχος των εκπομπών του πετρελαιοκινητήρα

- Ελέγχετε τις εκπομπές του πετρελαιοκινητήρα ετησίως σύμφωνα με το TRGS 554.

Ο έλεγχος καυσαερίων πρέπει να εκτελεστεί από ένα "αρμόδιο πρόσωπο" και να καταγραφεί εγγράφως.

- Ενημερώστε το εξουσιοδοτημένο κέντρο σέρβις.



ΥΠΟΔΕΙΞΗ

Τηρείτε τους εθνικούς κανονισμούς της χώρας στην οποία χρησιμοποιείται το όχημα.

Κανονισμοί ασφαλείας για τον χειρισμό αναλώσιμων υλικών

Επιτρεπτά αναλώσιμα

ΠΡΟΣΟΧΗ

Τα αναλώσιμα υλικά μπορεί να είναι επικίνδυνα.

Είναι απαραίτητο να τηρούνται οι κανονισμοί ασφαλείας κατά το χειρισμό αυτών των ουσιών.

Ανατρέξτε στον πίνακα δεδομένων συντήρησης για τις επιτρεπόμενες ουσίες που είναι απαραίτητες για τη λειτουργία.

Υδραυλικό υγρό



ΠΡΟΣΟΧΗ

Κατά τη λειτουργία του περνοφόρου ανυψωτικού οχήματος, τα υδραυλικά υγρά βρίσκονται υπό πίεση και είναι επικίνδυνα για την υγεία σας.

- Μην χύνετε τα υδραυλικά υγρά!
- Τηρήστε τους κανονισμούς που προβλέπονται από το νόμο
- Μην επιτρέπετε στα υγρά να έρχονται σε επαφή με θερμά τμήματα του μοτέρ.
- Μην επιτρέπετε την επαφή με το δέρμα.
- Αποφύγετε την εισπνοή σε περίπτωση ψεκασμού
- Η διείσδυση των υγρών υπό πίεση στο δέρμα είναι ιδιαίτερα επικίνδυνη εάν τα υγρά αυτά διαφύγουν υπό υψηλή πίεση λόγω διαρροών στο υδραυλικό σύστημα. Σε περίπτωση τραυματισμού τέτοιου είδους, ζητήστε άμεσα ιατρική βοήθεια.
- Για να αποφύγετε τον τραυματισμό, χρησιμοποιείτε κατάλληλο ατομικό εξοπλισμό προστασίας (π.χ. προστατευτικά γάντια, βιομηχανικά γυαλιά, προϊόντα προστασίας και φροντίδας δέρματος).



Υπόδειξη περιβάλλοντος

Το υδραυλικό υγρό είναι ουσία που μολύνει το νερό!

Αποθηκεύετε πάντοτε το υδραυλικό υγρό σε δοχεία που πληρούν τους κανονισμούς.

Μην επιτρέπετε διαρροές.

Το υδραυλικό υγρό που έχει διαρρεύσει πρέπει να αφαιρείται αμέσως με μέσο απορρόφησης λαδιού και να απορρίπτεται σύμφωνα με τους κανονισμούς.

Απορρίψτε το χρησιμοποιημένο υδραυλικό υγρό σύμφωνα με τους κανονισμούς.

Κανονισμοί ασφαλείας για τον χειρισμό αναλώσιμων υλικών

Οξύ μπαταρίας

**⚠ ΠΡΟΣΟΧΗ**

Το οξύ της μπαταρίας περιέχει διαλυμένο θειικό οξύ. Η ουσία αυτή είναι τοξική.

- Αποφύγετε οπωσδήποτε την επαφή ή την κατάποση του οξέος μπαταρίας.
- Σε περίπτωση τραυματισμού, ζητήστε αμέσως ιατρική βοήθεια.

**⚠ ΠΡΟΣΟΧΗ**

Το οξύ της μπαταρίας περιέχει διαλυμένο θειικό οξύ. Η ουσία αυτή είναι διαβρωτική.

- Όταν εργάζεστε με οξύ μπαταρίας, χρησιμοποιείτε το κατάλληλο PSA (γάντια από καουτσούκ, ποδιά, βιομηχανικά γυαλιά).
- Όταν εργάζεστε με οξύ μπαταρίας, μην φοράτε ποτέ ρολόι ή κοσμήματα.
- Μην αφήνετε να πέσει οξύ στα ρούχα, στο δέρμα ή στα μάτια. Εάν συμβεί αυτό, ξεπλύνετε αμέσως με άφθονο καθαρό νερό.
- Σε περίπτωση τραυματισμού, ζητήστε αμέσως ιατρική βοήθεια.
- Ξεπλύνετε αμέσως με άφθονη ποσότητα νερού το οξύ μπαταρίας που έχει διαρρέυσει.
- Τηρήστε τους κανονισμούς που προβλέπονται από το νόμο.

**Υπόδειξη περιβάλλοντος**

- Απορρίψτε τις χρησιμοποιημένες μπαταρίες σύμφωνα με τους ισχύοντες κανονισμούς.

Λάδια

**⚠ ΚΙΝΔΥΝΟΣ**

Τα λάδια είναι εύφλεκτα!

- Τηρήστε τους κανονισμούς που προβλέπονται από το νόμο.
- Μην επιτρέπετε τα λάδια να έρχονται σε επαφή με θερμά τμήματα του κινητήρα.
- Μην καπνίζετε και μην χρησιμοποιείτε φωτιά ή ακάλυπτες φλόγες!



⚠ ΚΙΝΔΥΝΟΣ

Τα λάδια είναι τοξικά!

- Αποφύγετε την επαφή και την κατανάλωση.
- Σε περίπτωση εισπνοής ατμών ή αναθυμιάσεων, μετακινηθείτε αμέσως σε χώρο με καθαρό αέρα.
- Σε περίπτωση επαφής με τα μάτια, ξεπλύνετε καλά (για τουλάχιστον 10 λεπτά) με νερό και, στη συνέχεια, συμβουλευτείτε αμέσως έναν οφθαλμίατρο.
- Σε περίπτωση κατάποσης, μην προκαλείτε εμετό. Ζητήστε αμέσως ιατρική βοήθεια.



⚠ ΠΡΟΣΟΧΗ

Η μακρόχρονη εντατική επαφή με το δέρμα μπορεί να προκαλέσει επιδερμική ξηρότητα και ερεθισμούς!

- Αποφύγετε την επαφή και την κατανάλωση.
- Φοράτε προστατευτικά γάντια.
- Μετά την επαφή, πλύνετε το δέρμα με σαπούνι και νερό και μετά επαλείψτε ένα προϊόν φροντίδας του δέρματος.
- Αλλάξτε αμέσως ενδύματα και παπούτσια που έχουν εμποτιστεί.

⚠ ΠΡΟΣΟΧΗ

Κίνδυνος ολίσησης σε λάδια που έχουν χυθεί, ιδιαίτερα σε συνδυασμό με νερό!

- Το λάδι που έχει διαρρεύσει πρέπει να αφαιρείται αμέσως με μέσο απορρόφησης λαδιού και να απορρίπτεται σύμφωνα με τους κανονισμούς.



Υπόδειξη περιβάλλοντος

Το λάδι είναι ουσία που μολύνει το νερό!

- *Να αποθηκεύετε πάντοτε το λάδι σε δοχεία που συμμορφώνονται με τους ισχύοντες κανονισμούς.*
- *Μην το αφήσετε να διαρρεύσει.*
- *Το λάδι που έχει διαρρεύσει πρέπει να αφαιρείται αμέσως με μέσο απορρόφησης λαδιού και να απορρίπτεται σύμφωνα με τους κανονισμούς.*
- *Απορρίψτε τα χρησιμοποιημένα λάδια σύμφωνα με τους κανονισμούς.*

Κανονισμοί ασφαλείας για τον χειρισμό αναλώσιμων υλικών

Καύσιμο ντίζελ

**⚠ ΠΡΟΣΟΧΗ**

Το καύσιμο ντίζελ είναι εύφλεκτο.

- Τηρείτε τους κανονισμούς που προβλέπονται από το νόμο.
- Μην επιτρέπεται να έρχεται σε επαφή το καύσιμο ντίζελ με θερμά τμήματα του κινητήρα.

Μην καπνίζετε!

**⚠ ΠΡΟΣΟΧΗ**

Το καύσιμο ντίζελ είναι τοξικό!

- Αποφύγετε την επαφή και την κατάποση.
- Εάν συμβεί εισπνοή ατμών ή αναθυμιάσεων, χορηγήστε αμέσως καθαρό αέρα.
- Μετά από επαφή με τα μάτια, ξεπλύνετε προσεκτικά (για τουλάχιστον 10 λεπτά) με νερό και στη συνέχεια συμβουλευτείτε αμέσως έναν οφθαλμίατρο.
- Σε περίπτωση κατάποσης, μην προκαλείτε εμετό. Ζητήστε αμέσως ιατρική βοήθεια.

**⚠ ΠΡΟΣΟΧΗ**

Η μακρόχρονη εντατική επαφή με το δέρμα μπορεί να προκαλέσει επιδερμική ξηρότητα και ερεθισμούς!

- Αποφύγετε την επαφή και την κατάποση.
- Να φοράτε προστατευτικά γάντια.
- Μετά την επαφή, πλύντε το δέρμα με σαπούνι και νερό και μετά επαλείψτε ένα προϊόν φροντίδας του δέρματος.
- Αλλάξτε αμέσως ενδύματα και παπούτσια που έχουν εμποτιστεί.

⚠ ΠΡΟΣΟΧΗ

Κίνδυνος ολίσθησης λόγω καυσίμου ντίζελ που έχει διαρρεύσει, ιδιαίτερα σε συνδυασμό με νερό.

- Αφαιρέστε αμέσως την ποσότητα καυσίμου ντίζελ που έχει διαρρεύσει με συνδετικό μέσο λαδιού και απορρίψτε σύμφωνα με τους κανονισμούς.

**Υπόδειξη περιβάλλοντος**

Αυτό το καύσιμο μολύνει το νερό!

- Να το αποθηκεύετε πάντοτε σε ρυθμιστικά δοχεία.
- Να αποφεύγετε τις διαρροές καυσίμων ντίζελ.
- Αφαιρέστε αμέσως την ποσότητα καυσίμου ντίζελ που έχει διαρρεύσει με συνδετικό μέσο λαδιού και απορρίψτε σύμφωνα με τους κανονισμούς.

Ψυκτικό υγρό και υγρό ψύξης**ΠΡΟΣΟΧΗ**

Το ψυκτικό υγρό και το υγρό ψύξης μπορεί να είναι επικίνδυνα για την υγεία και το περιβάλλον!

Τα ψυκτικά υγρά είναι χημικά αντιδιαβρωτικά και μέσα προστασίας του συστήματος ψύξης όπως το Glysantip. Το υγρό ψύξης είναι ένα κατάλληλο μείγμα νερού και ψυκτικού υγρού. Το ψυκτικό υγρό, τόσο σε συμπυκνωμένη όσο και σε αραιωμένη μορφή, μπορεί να είναι επικίνδυνο για την υγεία εάν καταποθεί ή επικίνδυνο για το περιβάλλον εάν χυθεί.

- Αποθηκεύετε το ψυκτικό υγρό και το υγρό ψύξης μόνο στα αρχικά τους δοχεία και μην τα χύνετε.
- Ποτέ μην αποθηκεύετε ψυκτικό υγρό ή υγρό ψύξης σε άδεια δοχεία τροφίμων, μπουκάλια ή άλλα δοχεία.
- Τηρείτε τους εθνικούς κανονισμούς της χώρας όπου χρησιμοποιούνται.

**Υπόδειξη περιβάλλοντος**

- Σκουπίστε τυχόν ψυκτικά υγρά ή υγρά ψύξης που έχουν διαρρεύσει αμέσως με μέσο απορρόφησης λαδιού και απορρίψτε τα σύμφωνα με τους εθνικούς κανονισμούς της χώρας χρήσης.
- Απορρίψτε το παλαιό ψυκτικό υγρό ή υγρό ψύξης σύμφωνα με τους εθνικούς κανονισμούς της χώρας χρήσης.

Κανονισμοί ασφαλείας για τον χειρισμό αναλώσιμων υλικών

Υγρό φρένων



⚠ ΠΡΟΣΟΧΗ

Το υγρό φρένων είναι δηλητηριώδες!

- Αποφεύγετε την κατάποση. Σε περίπτωση κατάποσης, μην προκαλέσετε εμετό. Ξεπλύνετε καλά το στόμα σας με νερό και ζητήστε τη συμβουλή ιατρού.
- Αποφεύγετε τη μετατροπή σε αερόλυμα και την εισπνοή. Σε περίπτωση εισπνοής, αναζητήστε καθαρό αέρα. Ζητήστε τη συμβουλή ιατρού, εάν χρειαστεί.



⚠ ΠΡΟΣΟΧΗ

Το υγρό φρένων είναι επικίνδυνο για την υγεία σας!

Το υγρό φρένων ερεθίζει τα μάτια και μπορεί να ξηράνει το δέρμα σε περίπτωση παρατεταμένης επαφής.

- Επαλείψτε στα χέρια σας κρέμα προστασίας του δέρματος πριν ξεκινήσετε την εργασία.
- Αποφεύγετε την παρατεταμένη ή έντονη επαφή με το δέρμα. Σε περίπτωση επαφής με το δέρμα, καθαρίστε τη μουσκεμένη περιοχή του δέρματος με νερό και σαπούνι και μετά επαλείψτε κάποιο προϊόν φροντίδας του δέρματος.
- Αποτρέψτε την επαφή με τα μάτια. Σε περίπτωση επαφής με τα μάτια, ξεπλύνετε το μάτι (ή τα μάτια) που έχουν έρθει σε επαφή, με καθαρό νερό επί δέκα λεπτά και μετά ζητήστε τη συμβουλή ιατρού.
- Αλλάξτε τα ενδύματα που έχουν ρυπανθεί με υγρό φρένων όσο πιο γρήγορα γίνεται.

⚠ ΠΡΟΣΟΧΗ

Το υγρό φρένων είναι εύφλεκτο!

- Μην επιτρέπετε στο υγρό φρένων να έρχεται σε επαφή με θερμά τμήματα του κινητήρα.
- Απαγορεύεται το κάπνισμα και η χρήση φωτιάς και ακάλυπτων φλογών.

▲ ΠΡΟΣΟΧΗ

Το υγρό φρένων είναι ισχυρός διαλύτης και αλλοιώνει τα χρώματα.

- Ξεπλύνετε αμέσως με άφθονο νερό το υγρό φρένων που τυχόν έχει πιπιλίσει τη βαφή, τα ρούχα και τα παπούτσια

**Υπόδειξη περιβάλλοντος**

Το υγρό φρένων μολύνει τα νερά!

- Αποθηκεύετε πάντοτε το υγρό φρένων σε δοχεία που πληρούν τους κανονισμούς.
- Μην χύνετε το υγρό φρένων.
- Το υγρό φρένων που έχει χυθεί θα πρέπει να αφαιρείται αμέσως με χρήση πηκτικού παράγοντα του πετρελαίου και να απορρίπτεται σύμφωνα με τους κανονισμούς
- Απορρίψτε το χρησιμοποιημένο υγρό φρένων σύμφωνα με τους κανονισμούς.
- Τηρείτε τους εθνικούς κανονισμούς της χώρας στην οποία χρησιμοποιείται το όχημα.

Απορριψη αναλώσιμων**Υπόδειξη περιβάλλοντος**

Τα υλικά που πρέπει να απορριφθούν μετά από συντήρηση, επισκευή και καθαρισμό πρέπει να συλλέγονται συστηματικά και να απορρίπτονται σύμφωνα με τους κανονισμούς. Τηρείτε τους εθνικούς κανονισμούς της χώρας σας. Οι εργασίες πρέπει να εκτελούνται αποκλειστικά στους προβλεπόμενους για το σκοπό αυτό χώρους. Φροντίστε ώστε να ελαχιστοποιούνται κατά το δυνατόν οι επιπτώσεις στο περιβάλλον.

- Κάθε διαρροή υγρών όπως υδραυλικού λαδιού, υγρού φρένων ή λαδιού του κιβωτίου ταχυτήτων πρέπει να διαπιστωθεί αμέσως με απορροφητικούς κόκκους.
- Ισχύουν οι κανονισμοί για τη διάθεση του χρησιμοποιημένου λαδιού.
- Κάθε διαρροή οξέος της μπαταρίας πρέπει να εξουδετερώνεται αμέσως.

Στάθμη θορύβου

Αυτή η τιμή έχει καθορισθεί με βάση τις μεθόδους δοκιμής οδήγησης, ανύψωσης και λειτουργίας στο ρελαντί του προτύπου EN12053.

Στάθμη θορύβου στο αυτί του οδηγού:

Μοντέλο 2,0–3,5 τόνων (χωρίς καμπίνα οδηγού)

Όχημα με Weichai WP3.2 : $L_{pAZ} = 84,0 \pm 4dB(A)$
 Όχημα με Doosan D24 : $L_{pAZ} = 85,0 \pm 3 dB(A)$

Χαρακτηριστικά συχνότητας για κραδασμούς που μεταδίδονται στο ανθρώπινο σώμα

ΥΠΟΔΕΙΞΗ

Η στάθμη θορύβου μπορεί να είναι υψηλότερη ή χαμηλότερη από αυτήν την τιμή κατά τον χειρισμό του περικοφώρου ανυψωτικού οχήματος. Οι διαφορετικές εργασίες και οι εξωτερικοί παράγοντες μπορεί να οδηγήσουν σε αύξηση της στάθμης θορύβου.

Χαρακτηριστικά συχνότητας για κραδασμούς που μεταδίδονται στο ανθρώπινο σώμα

Αυτή η τιμή έχει καθοριστεί από πειράματα με χρήση τυπικού εξοπλισμού βάσει των τεχνικών δεδομένων των προτύπων EN13059 και EN12096 (οδήγηση σε δοκιμαστική περιοχή με σαμαράκια).

Δονήσεις σε ολόκληρο το σώμα που μεταδίδονται στον οδηγό με τυπικό κάθισμα:

$a_{w,zs}(m/s^2)$	0.9
Αβεβαιότητα K (m/s^2)	0.3

ΥΠΟΔΕΙΞΗ

Η ενδεικνυόμενη συχνότητα δόνησης που μεταδίδεται στο ανθρώπινο σώμα δεν μπορεί να χρησιμοποιηθεί για τον προσδιορισμό του πραγματικού φορτίου συχνότητας κατά τη λειτουργία του οχήματος. Αυτό το φορτίο συχνότητας εξαρτάται από τις συνθήκες λειτουργίας (συνθήκες οδοστρώματος, τρόποι λειτουργίας κ.λπ.) και, συνεπώς, πρέπει να προσδιορίζεται ανάλογα με τις συνθήκες της εγκατάστασης, εάν είναι απαραίτητο.

Καυσαέρια

⚠ ΠΡΟΣΟΧΗ

Κίνδυνος για την υγεία από τα καυσαέρια! Τα καυσαέρια των κινητήρων εσωτερικής καύσης είναι επιβλαβή για την υγεία. Ειδικότερα, τα σωματίδια αιθάλης που περιέχονται στα καυσαέρια από το πετρέλαιο μπορούν να προκαλέσουν καρκίνο. Αν αφήσετε στο ρελαντί τον κινητήρα εσωτερικής καύσης, υπάρχει κίνδυνος δηλητηρίασης από τα συστατικά CO, CH και NO_x που περιέχονται στα καυσαέρια

Τα σύγχρονα συστήματα επεξεργασίας καυσαερίων (π. χ. καταλύτες, φίλτρα συλλογής σωματιδίων ή παρόμοια συστήματα) μπορούν να καθαρίζουν τα καυσαέρια, μειώνοντας τον κίνδυνο για την υγεία, καθώς και τον κίνδυνο δηλητηρίασης κατά τη λειτουργία του οχήματος.

- Τηρείτε τους εθνικούς νόμους και κανονισμούς κατά τη χρήση οχημάτων με κινητήρα εσωτερικής καύσης σε πλήρως ή μερικώς κλειστούς χώρους εργασίας.
- Να διασφαλίσετε πάντοτε επαρκή εξαερισμό.

Θερμότητα



⚠ ΚΙΝΔΥΝΟΣ

Κίνδυνος εγκαυμάτων εξαπίας καυσαερίων με υψηλή θερμοκρασία!

Καυσαέρια ή εξαρτήματα που εκλύουν καυσαέρια (π.χ. σωλήνες εξάτμισης) είναι δυνατό να αναπτύξουν υψηλές θερμοκρασίες και έτσι είναι δυνατή η πρόκληση εγκαυμάτων στο δέρμα σε περίπτωση επαφής. Επίσης είναι δυνατό υλικά που βρίσκονται πολύ κοντά να καούν ή να καψαλιστούν.

- Μην πιάνετε και μην αγγίζετε θερμούς σωλήνες εξάτμισης.
- Κρατάτε τα εύflexτα υλικά μακριά από το σωλήνα εξάτμισης.
- Σε περίπτωση πρόκλησης εγκαυμάτων, αναζητήστε αμέσως πρώτες βοήθειες.
- Σε περίπτωση καύσης υλικών, πρέπει να ληφθούν αμέσως κατάλληλα μέτρα πυροπροστασίας.

Ακτινοβολία

Ακτινοβολία

Σύμφωνα με τις οδηγίες DIN EN 62471:2009-03 (VDE 0837-471:2009-03), το SafetyLight (παραλλαγή) κατατάσσεται στην ομάδα κινδύνου 2 (μέτριος κίνδυνος) λόγω πιθανού φωτοβιολογικού κινδύνου.

Έξοδος κινδύνου για μοντέλα με πίσω παράθυρο

Εάν ένα όχημα με μπροστινό και πίσω παράθυρο υποστεί βλάβη σε ένα στενό διάδρομο, ο οδηγός ενδέχεται να μην είναι σε θέση να εγκαταλείψει το όχημα από τα πλάγια. Σε περίπτωση σοβαρού κινδύνου, ο οδηγός μπορεί να εγκαταλείψει το όχημα μέσω του πίσω παραθύρου. Για το σκοπό αυτό, πρέπει να σπάσει το πίσω παράθυρο χρησιμοποιώντας ένα σφυρί ανάγκης.

- Το σφυρί ανάγκης (1) βρίσκεται πίσω από το κάθισμα του οδηγού στην αριστερή κολόνα της καμπίνας.

⚠ ΠΡΟΣΟΧΗ

Τα θραύσματα γυαλιού μπορούν να προκαλέσουν τραυματισμούς.

Αφαιρέστε τα θραύσματα γυαλιού με προσοχή.

- Σπάστε προσεκτικά το πίσω παράθυρο με το σφυρί ανάγκης (1).
- Αποβιβαστείτε με προσοχή προς τα πίσω.

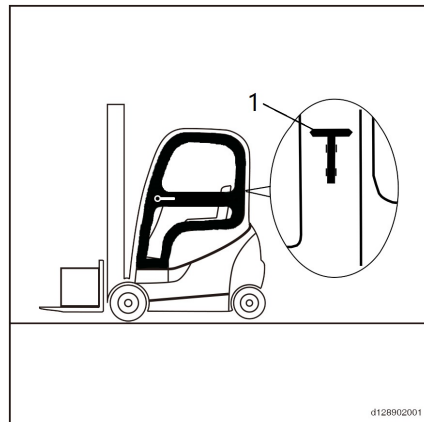

Χειροκίνητο κατέβασμα των βραχιόνων περόνης με ISO

Η βαλβίδα ελέγχου διαθέτει μια βίδα κατεβάσματος ανάγκης (1) για χειροκίνητο κατέβασμα του φορέα περονών. Αυτό μπορεί να είναι απαραίτητο σε περίπτωση δυσλειτουργίας στο υδραυλικό σύστημα. Η βαλβίδα ελέγχου βρίσκεται κάτω από τον μοχλό ελέγχου στη δεξιά πλευρά του οχήματος και διαθέτει μία βίδα κατεβάσματος ανάγκης .

⚠ ΚΙΝΔΥΝΟΣ

Μην στέκεστε στην περιοχή περονών όταν βυθίζονται οι βραχιόνες περόνης.

Κατά τη βύθιση, αφήστε το σωληνωτό κλειδί στη βίδα στο συγκρότημα βαλβίδων, για να είναι δυνατή η διακοπή του κατεβάσματος ανά πάσα στιγμή.

- Αφαιρέστε την αντιολισθητική πλάκα και το κάλυμμα βάσης του μοχλού joystick.
- Περιστρέψτε αργά τη βίδα κατεβάσματος ανάγκης περίπου 1,5 στροφές αριστερόστροφα χρησιμοποιώντας ένα εξαγωνικό κλειδί.
- Πιέστε απαλά τον μοχλό joystick μέχρι οι περόνες να κατέβουν πλήρως.
- Αφού κατέβει, περιστρέψτε προς τα πίσω τη βίδα κατεβάσματος ανάγκης δεξιόστροφα με ροπή σύσφιξης 40 Nm. Διαφορετικά, δεν μπορείτε να χρησιμοποιήσετε τον μοχλό joystick για τον χειρισμό του φορέα περόνης.
- Επανατοποθετήστε την αντιολισθητική πλάκα και το κάλυμμα βάσης του μοχλού joystick.

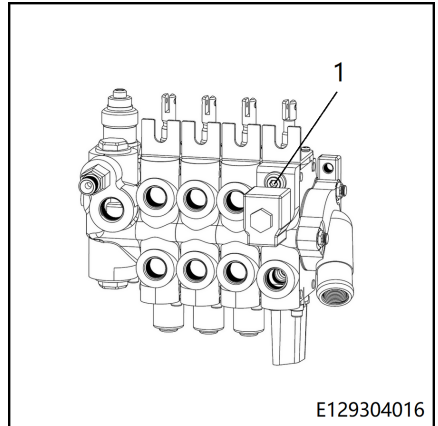

Κανονισμοί ασφαλείας σχετικοί με τη χρήση του περονοφόρου ανυψωτικού οχήματος

Κανονισμοί ασφαλείας σχετικοί με τη χρήση του περονοφόρου ανυψωτικού οχήματος

- Ο χειριστής πρέπει να εξοικειωθεί με το περονοφόρο ανυψωτικό όχημα ώστε να είναι σε θέση να περιγράψει αποτελεσματικά τυχόν ελαττώματα και να συνδράμει τους συντηρητές. Ο χειριστής, εκπαιδευμένος και εντεταλμένος να χρησιμοποιεί το περονοφόρο ανυψωτικό όχημα, πρέπει να είναι εξοικειωμένος με τα χειριστήρια και τις λειτουργίες του περονοφόρου ανυψωτικού οχήματος.
- Κάθε ελάττωμα (τριγμοί, διαρροές κλπ.) πρέπει να αναφέρεται άμεσα διότι, εάν παραβλεφθεί, θα μπορούσε να προκαλέσει σημαντικότερες δυσλειτουργίες/βλάβες.
- Διεξάγετε τους ελέγχους που αναφέρονται στο κεφάλαιο "Καθημερινοί έλεγχοι".



Υπόδειξη περιβάλλοντος

Αναφέρετε κάθε διαρροή λαδιού και/ή υγρού μπαταρίας: αυτές οι διαρροές είναι επικίνδυνες και εξαιρετικά ρυπογόνες.



ΠΡΟΣΟΧΗ

Εάν διαπιστώσετε οσμή πυρκαγιάς, ακινητοποιήστε το περονοφόρο ανυψωτικό όχημα, σβήστε τον κινητήρα και στη συνέχεια αποσυνδέστε τη μπαταρία.

Κανονισμοί ασφαλείας κατά την οδήγηση

Οδηγική συμπεριφορά

Ο οδηγός πρέπει να τηρεί τους κανόνες οδικής κυκλοφορίας σε δημόσιο δρόμο κατά την οδήγηση στο χώρο της εταιρείας.

Η ταχύτητα πρέπει να είναι προσαρμοσμένη στις τοπικές συνθήκες.

Για παράδειγμα, ο οδηγός πρέπει να οδηγεί αργά στις στροφές, σε στενά περάσματα πεζών, όταν οδηγεί μέσα από επαναφερόμενες πόρτες, σε τυφλά σημεία ή σε ανισόπεδες επιφάνειες.

Ο οδηγός θα πρέπει να διατηρεί πάντοτε μια απόσταση ασφαλείας πέδησης από τα προπορευόμενα οχήματα και τους ανθρώπους, ενώ πρέπει να έχει πάντοτε το όχημα υπό έλεγχο. Η ξαφνική ακινητοποίηση, οι γρήγορες στροφές και το προσπέρασμα σε επικίνδυνα ή τυφλά σημεία πρέπει να αποφεύγονται.

– Οι πρώτες προσπάθειες οδήγησης πρέπει να εκτελούνται σε ανοιχτούς χώρους ή δρόμους δίχως κίνηση.

Κατά τη διάρκεια της οδήγησης απαγορεύονται τα εξής:

- Η προεξοχή των χεριών και των ποδιών εκτός του οχήματος
- Το σκύψιμο με το σώμα προς το εξωτερικό περίγραμμα του οχήματος
- Το σκαρφάλωμα εκτός του οχήματος
- Η μετακίνηση του καθίσματος οδηγού
- Η ρύθμιση της κολόνας τιμονιού
- Η απελευθέρωση της ζώνης ασφαλείας
- Η απενεργοποίηση του συστήματος συγκράτησης
- Η ανύψωση του φορτίου πάνω από 300 mm πάνω από το έδαφος (με εξαίρεση τους ελιγμούς κατά τη διάρκεια τοποθέτησης φορτίων στον αποθηκευτικό χώρο/αφαίρεσής τους από τον αποθηκευτικό χώρο)
- Η χρήση ηλεκτρονικών συσκευών, όπως για παράδειγμα ραδιοφώνων, κινητών τηλεφώνων κτλ.

Κανονισμοί ασφαλείας κατά την οδήγηση

ΠΡΟΣΟΧΗ

Η χρήση πολυμέσων και εξοπλισμού επικοινωνίας, καθώς και η αναπαραγωγή από τα μέσα αυτά με υπερβολική ένταση κατά τη διάρκεια της οδήγησης ή κατά τη διάρκεια χειρισμού των φορτίων ενδέχεται να επηρεάσει την προσοχή του χειριστή. Κίνδυνος ατυχήματος!

- Μην χρησιμοποιείτε συσκευές κατά τη διάρκεια της οδήγησης ή κατά τη διάρκεια χειρισμού των φορτίων.
- Να ρυθμίζετε την ένταση ώστε να μπορείτε να ακούτε τα προειδοποιητικά σήματα.

ΠΡΟΣΟΧΗ

Στις περιοχές που απαγορεύεται η χρήση κινητών τηλεφώνων, δεν επιτρέπεται η χρήση κινητού τηλεφώνου ή ασύρματου.

- Απενεργοποιήστε τις συσκευές.

Ορατότητα κατά τη διάρκεια της οδήγησης

Ο οδηγός πρέπει να βλέπει προς την κατεύθυνση πορείας και να έχει ορατότητα της λωρίδας πορείας.

Ιδιαίτερα κατά την οπισθοπορεία, ο οδηγός πρέπει να είναι βέβαιος ότι ο δρόμος είναι κενός.

Κατά τη μεταφορά εμπορευμάτων που εμποδίζουν την ορατότητα, ο οδηγός πρέπει να οδηγεί το όχημα προς τα πίσω.

Εάν αυτό δεν είναι δυνατό, ένα δεύτερο άτομο που θα λειτουργήσει ως βοηθός πρέπει να περπατάει μπροστά από το όχημα.

Σε αυτή την περίπτωση, ο οδηγός πρέπει να κινεί το όχημα μόνο με ταχύτητα βάδισης και με πολύ μεγάλη προσοχή. Το όχημα πρέπει να ακινητοποιηθεί αμέσως σε περίπτωση που χαθεί η οπτική επαφή με το βοηθό.

Οι καθρέφτες οπισθοπαράτηρησης προορίζονται μόνο για παρατήρηση του δρόμου πίσω από το όχημα και όχι για την οπισθοπορεία. Εάν απαιτούνται οπτικά βοηθήματα (καθρέπτης, οθόνη) για την επίτευξη επαρκούς ορατότητας, πρέπει να γίνει εξάσκηση στον τρόπο χρήσης τους. Χρειάζεται ιδιαίτερη προσοχή κατά την οδήγηση προς τα πίσω με βοηθήματα ορατότητας.

Όταν χρησιμοποιούνται προσαρτώμενα εξαρτήματα, ισχύουν ειδικές συνθήκες, δείτε το κεφάλαιο με τίτλο "Τοποθέτηση προσαρτώμενων εξαρτημάτων".

Οποιοδήποτε τζάμι (παραλλαγή, π.χ. παρμπρίζ) και καθρέφτες θα πρέπει να είναι καθαρά και δίχως πάγο.

Κανονισμοί ασφαλείας σε περίπτωση πλευρικής ανατροπής

Σε περίπτωση που το όχημα κινδυνεύσει να ανατραπεί λόγω εσφαλμένων ελιγμών, ακολουθήστε με προσοχή τις οδηγίες που ακολουθούν:

- α) Μην εγκαταλείπετε το περονοφόρο ανυψωτικό όχημα.
- β) Κλίνετε το κεφάλι σας προς τα μπροστά και μετακινήστε το σώμα σας σε κατεύθυνση

αντίθετη με την κλίση ανατροπής του περονοφόρου ανυψωτικού οχήματος.

- γ) Παραμείνετε στη θέση σας, κρατηθείτε από το τιμόνι και στηριχθείτε στα πόδια σας. Περιμένετε μέχρι να σταθεροποιηθεί το όχημα προτού το εγκαταλείψετε.

Κανονισμοί ασφαλείας σε περίπτωση πλευρικής ανατροπής

3

Επισκόπηση

Γενική άποψη

Γενική άποψη

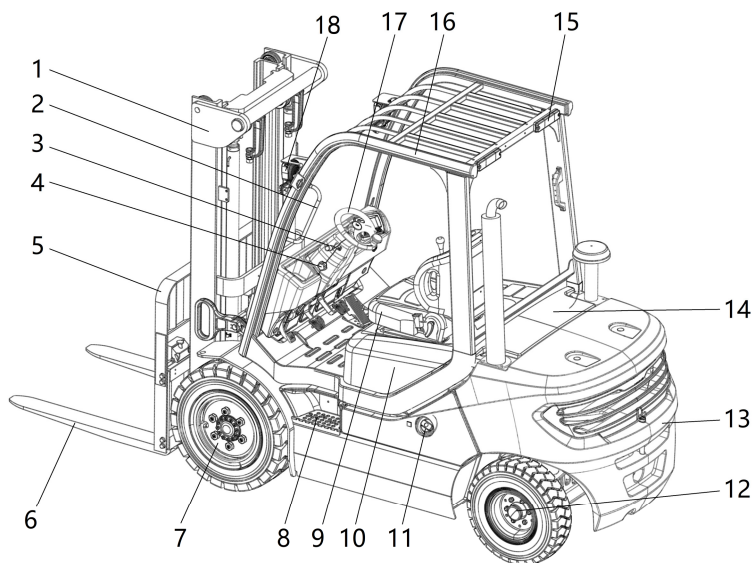

128903001

- | | | | |
|----|--------------------------------|----|---|
| 1 | Ιστός | 11 | Στόμιο πλήρωσης ντίζελ |
| 2 | Χειρολαβή | 12 | Άξονας διεύθυνσης |
| 3 | Μοχλός επιλογής κατεύθυνσης | 13 | Αντίβαρο |
| 4 | Βίδα ρύθμισης κολόνας τιμονιού | 14 | Πίσω κάλυμμα |
| 5 | Φορέας περόνης | 15 | Πίσω φώτα πολλαπλών λειτουργιών περονοφόρου |
| 6 | Περόνες | 16 | Προστατευτική οροφή |
| 7 | Κινητήριος άξονας | 17 | Τιμόνι |
| 8 | Αντιολισθητικό πέλμα | 18 | Προβολέας |
| 9 | Κάθισμα οδηγού | | |
| 10 | Καπό κινητήρα | | |

Ελεγκτής και μονάδα οθόνης

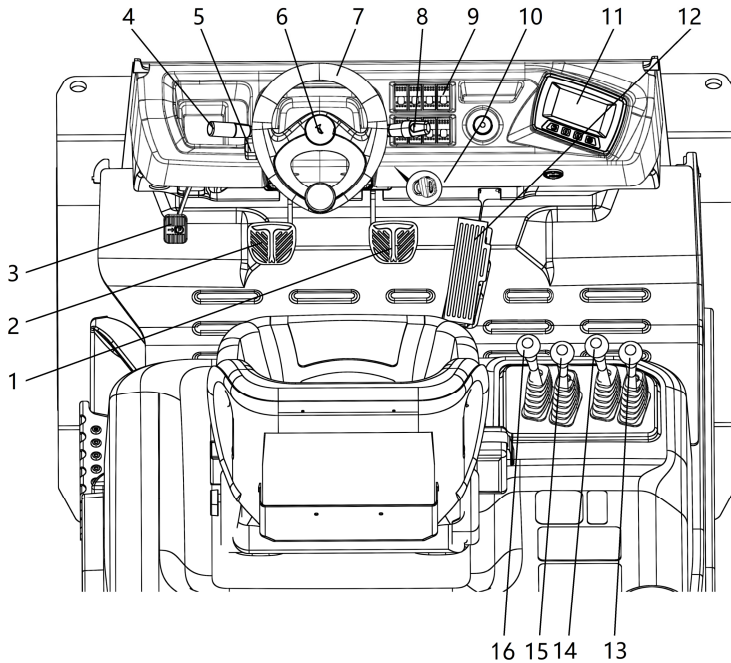

128903002b

- | | | | |
|---|---|----|--|
| 1 | Πεντάλ φρένου λειτουργίας | 10 | Διακόπτης κλειδιού |
| 2 | Πεντάλ ελέγχου βηματικής λειτουργίας | 11 | Μονάδα οθόνης |
| 3 | Πεντάλ φρένου στάθμευσης | 12 | Πεντάλ επιτάχυνσης/γκαζιού |
| 4 | Μοχλός επιλογής κατεύθυνσης | 13 | Μοχλός χειρισμού προσαρτώμενου εξαρτήματος (προαιρετικά) |
| 5 | Βίδα σύσφιξης για τη ρύθμιση της κολόνας τιμονιού | 14 | Μοχλός χειρισμού προσαρτώμενου εξαρτήματος (προαιρετικά) |
| 6 | Κουμπί κόρνας | 15 | Μοχλός χειρισμού ανύψωσης/βύθισης |
| 7 | Τιμόνι | 16 | Μοχλός χειρισμού με κλίση προς τα εμπρός/προς τα πίσω |
| 8 | Διακόπτης ενδεικτικής λυχνίας οπισθοπορίας | | |
| 9 | Πίνακας διακοπών | | |

Διάγραμμα ετικετών προειδοποίησης

Διάγραμμα ετικετών προειδοποίησης

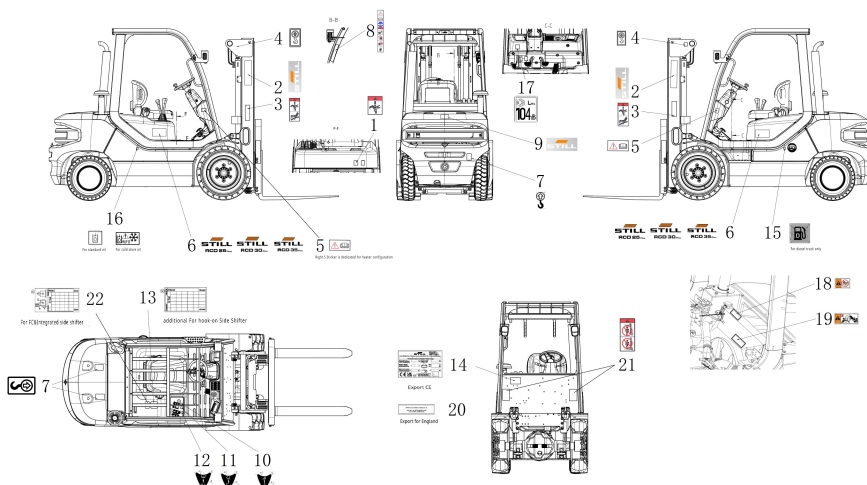

- | | | | |
|----|---|----|---|
| 1 | Ετικέτα, προστασία από μάγκωμα | 14 | Πινακίδα ονομασίας |
| 2 | Κείμενο ετικέτας, STILL | 15 | Ετικέτα, Ανεφοδιάστε με καύσιμο εδώ |
| 3 | Ετικέτα, προστασία από μάγκωμα, αποφυγή τραυματισμών από εκτίναξη λαδιού με υψηλή πίεση. | 16 | Ετικέτες σηματοδοσίας ένδειξης λαδιού |
| 4 | Ετικέτα, Σημεία ανύψωσης | 17 | Ετικέτα, επίπεδο θορύβου |
| 5 | Ετικέτα, Διαβάστε τις οδηγίες χρήσης | 18 | Ετικέτα, προειδοποίηση πρόληψης εγκαύματος |
| 6 | Κείμενο ετικέτας, Still + RCD 25/30/35 plus | 19 | Ετικέτα, προειδοποίηση κινδύνου τρυπήματος χεριών |
| 7 | Ετικέτα, Σημεία ανύψωσης | 20 | Ετικέτα, εισαγωγέας στο Ην. Βασίλειο (για χρήση μόνο στο Ην. Βασίλειο) |
| 8 | Ετικέτα, προειδοποίηση οδήγησης | 21 | Ετικέτα, μην στέκεστε πάνω ή κάτω από την περόνη. |
| 9 | Κείμενο ετικέτας, STILL | 22 | Επιπρόσθετη πινακίδα ονομαστικής χωρητικότητας φορτίου (για πλευρικό μηχανισμό αλλαγής με άγκιστρο) |
| 10 | Ετικέτα, ανύψωση/βύθιση | | |
| 11 | Ετικέτα, κλίση προς τα εμπρός/πίσω | | |
| 12 | Ετικέτα, Μηχανισμός πλευρικής μετατόπισης | | |
| 13 | Πινακίδα ονομαστικής χωρητικότητας φορτίου (για FC και ενσωματωμένο πλευρικό σύστημα αλλαγής ταχυτήτων) | | |

Μονάδα οθόνης

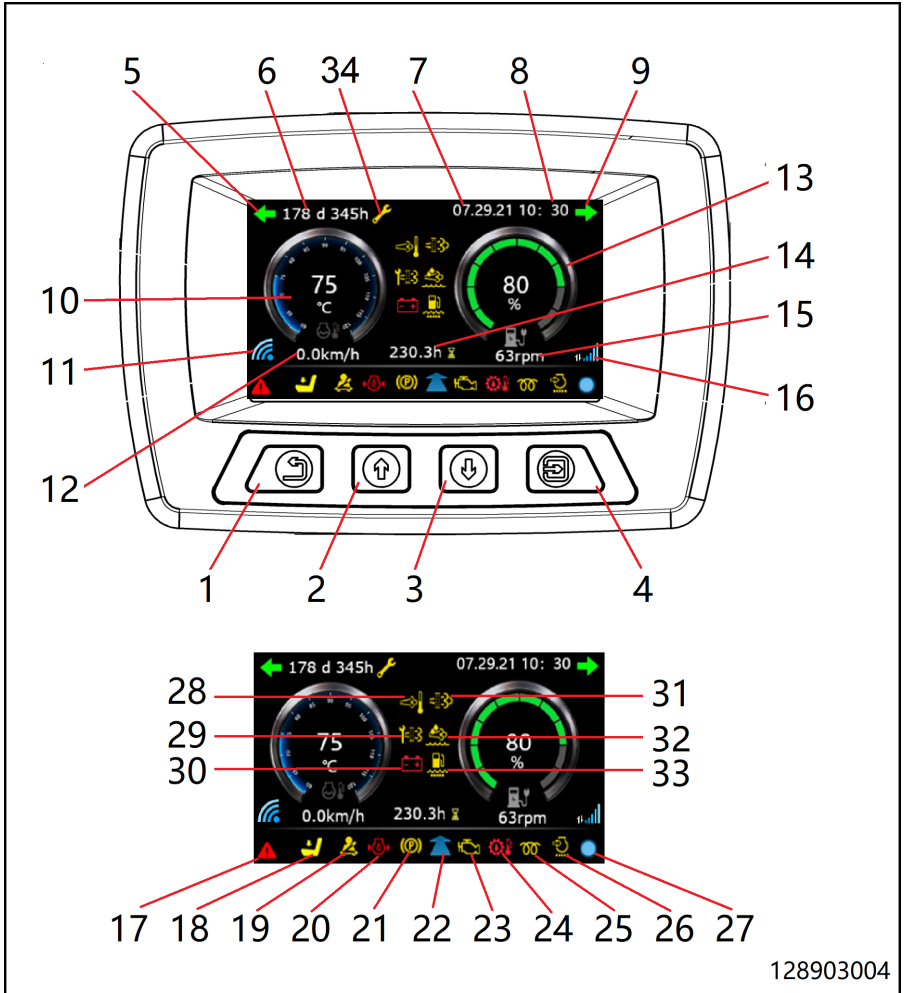

Πίνακας διακοπών

1	Πλήκτρο επιστροφής	20	Σύμβολο πίεσης λαδιού κινητήρα
2	Πλήκτρο πάνω βέλους	21	Σύμβολο φρένου στάθμευσης
3	Πλήκτρο κάτω βέλους	22	Κατεύθυνση
4	Κουμπί εισαγωγής/τροποποίησης	23	Προειδοποιητικό σύμβολο κινητήρα
5	Στροφή αριστερά	24	Υπερβολικά υψηλή θερμοκρασία υδραυλικού λαδιού
6	Χρόνος συντήρησης	25	Προθέρμανση αέρα εισαγωγής
7	Ημερομηνία	26	Συναγερμός φίλτρου αέρα
8	Ωρα	27	Σύμβολο επικοινωνίας CAN (Μπλε - η επικοινωνία CAN είναι κανονική. Κόκκινο - η επικοινωνία CAN δεν είναι φυσιολογική)
9	Στροφή δεξιά	28	Λυχνία υψηλής θερμοκρασίας συστήματος εξάτμισης (*όχημα με καύσιμο)
10	Θερμοκρασία ψυκτικού	29	Λυχνία DPF (*όχημα με καύσιμο)
11	Σύνδεση με την επικέτα KCDU (για διαγνωστικούς ελέγχους ΠΛΗΚΤΡΩΝ)	30	Χαμηλή φόρτιση
12	Ταχύτητα	31	Συναγερμός φορτίου αιθάλης DPF (*όχημα με καύσιμο)
13	Σύμβολο υπολειπόμενου λαδιού (*όχημα με καύσιμο)	32	Συναγερμός SCR
14	Μετρητής ωρών λειτουργίας	33	Συναγερμός υδατοπαγιάδας
15	Στροφές κινητήρα	34	Λυχνία συντήρησης (θα ανάψει όταν έρθει η ώρα για συντήρηση)
16	Σύνδεση KCCU Connect στο διακομιστή cloud (κανονική μεταφόρτωση δεδομένων)		
17	Σύμβολο σφάλματος		
18	Σύμβολο οδηγού		
19	Σύμβολο δεσίματος της ζώνης ασφαλείας		

 ΥΠΟΔΕΙΞΗ

Για το όχημα αερίου, η ποσότητα του υπολειπόμενου αερίου δεν είναι ορατή από την οθόνη. Η εναπομείνουσα ποσότητα αερίου πρέπει να ληφθεί από το μανόμετρο της φιάλης

Πίνακας διακοπών

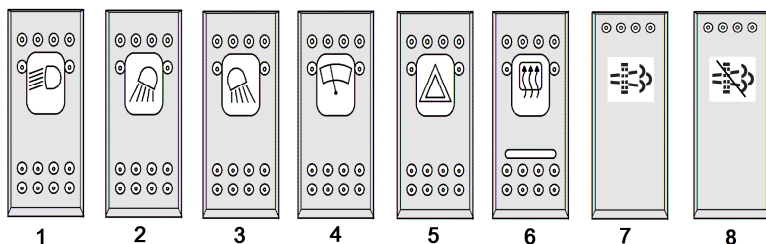

1	Βασικός φωτισμός ή φωτισμός σε μεγαλύτερο ύψος	4	Μπροστινός υαλοκαθαριστήρας/υαλοκαθαριστήρας πίσω παραθύρου- διακοπόμενη λειτουργία/ενεργός/πλύσιμο-σκούπισμα
2	Προβολέας εργασίας, θέσεις 3/4 ή προβολέας εργασίας θέσεις 1/2 (για φωτισμό υψηλότερης έντασης)	5	Προειδοποιητικές λυχνίες
3	Θέση 7/8 προβολέα εργασίας	6	Πιεστικός διακόπτης θέρμανσης παραθύρου
		7	Εξαναγκασμένη αναγέννηση DPF
		8	Αναστολή αναγέννησης DPF

⚠ ΠΡΟΣΟΧΗ

Οι παραπάνω διακόπτες μπορεί να εμφανιστούν, ανάλογα με την πραγματική διαμόρφωση.

Επισκόπηση ρελέ και ασφαλειών

Θέση εγκατάστασης για το ασφαλειοκιβώτιο και την ασφαλειοθήκη

- Το ασφαλειοκιβώτιο και η ασφαλειοθήκη βρίσκονται κάτω από το πεντάλ. Μπορείτε να αποκτήσετε πρόσβαση σε αυτά αφαιρώντας το πεντάλ.

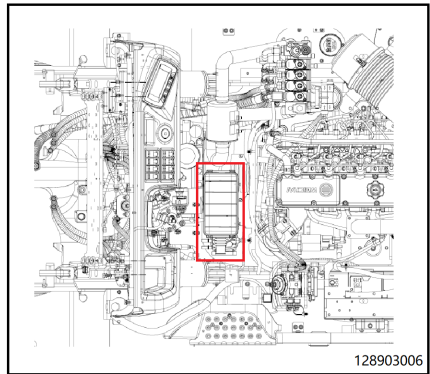

Επισκόπηση ρελέ και ασφαλειών

Ορισμοί ρελέ και ασφαλειών (όχημα με κινητήρα WEICHAΙ)

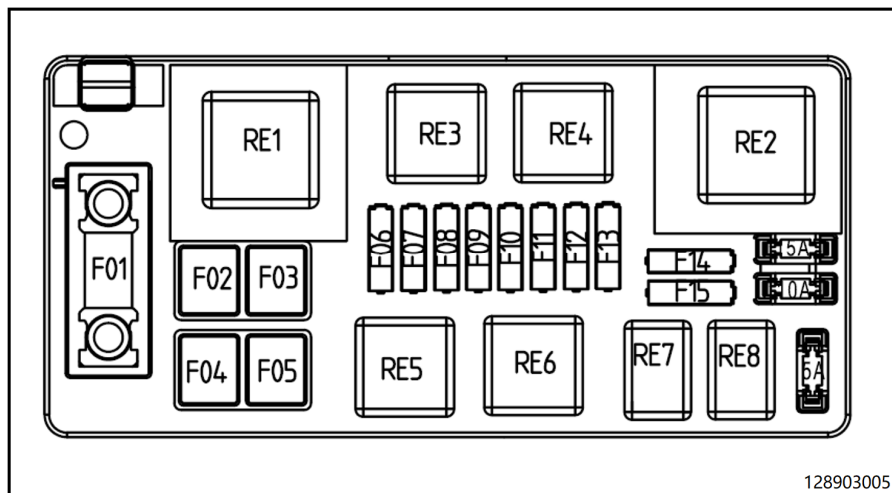

128903005

Ορισμοί ρελέ και ασφαλειών:

F1	100 A/32 V	Ασφάλεια φόρτισης
F2	60 A/32 V	Ασφάλεια προθέρμανσης
F3	40 A/32 V	Κεντρική ασφάλεια KL30
F4	60 A/32 V	Ασφάλεια μίζας
F5	40 A/32 V	Πλήρης τροφοδοσία ρεύματος καμπίνας οδηγού
F6	15 A/32 V	Ασφάλεια κύριου ρελέ
F7	10 A/32 V	Ασφάλεια διακόπτη κλειδιού
F8	10 A/32 V	Έξοδος κύριου ρελέ
F9	10 A/32 V	Ασφάλεια πλευρικού φωτός
F10	10 A/32 V	Ασφάλεια προβολέα
F11	10 A/32 V	Διακόπτης και USB
F12	10 A/32 V	ISO
F13	10 A/32 V	Κόρνα
F14	-	Κανένας
F15	-	Κανένας
RE 1	70 A/12 V	Ρελέ μίζας
RE 2	70 A/12 V	Ρελέ προθέρμανσης
RE 3	30 A/12 V	Κύριο ρελέ ECU
RE 4	30 A/12 V	Ρελέ IG
RE 5	12 V	Ρελέ προειδοποιητικού φωτός
RE 6	30 A/12 V	Πλήρες ρελέ καμπίνας οδηγού

Ορισμοί ρελέ και ασφαλειών (όχημα με κινητήρα Doosan)

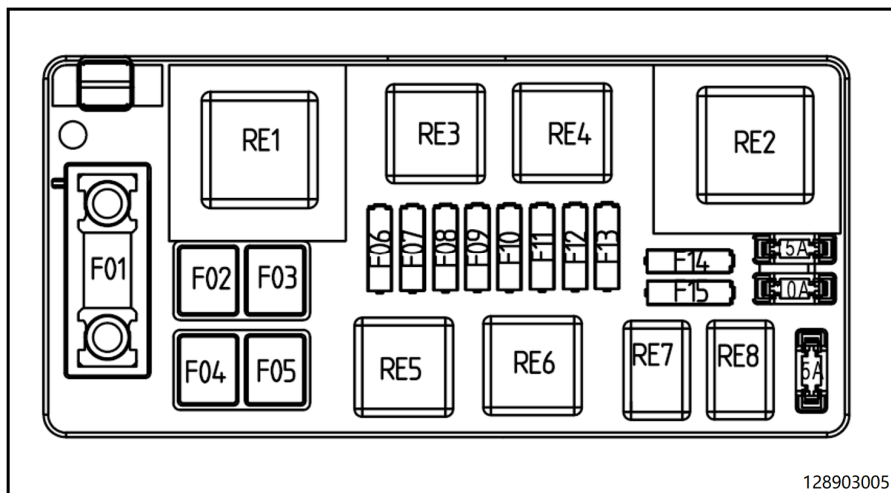

128903005

Ορισμοί ρελέ και ασφαλειών:

F1	120 A/32 V	Ασφάλεια φόρτισης
F2	60 A/32 V	Ασφάλεια προθέρμανσης
F3	40 A/32 V	Κεντρική ασφάλεια KL30
F4	60 A/32 V	Ασφάλεια μίζας
F5	40 A/32 V	Πλήρης τροφοδοσία ρεύματος καμπίνας οδηγού
F6	15 A/32 V	Ασφάλεια κύριου ρελέ
F7	10 A/32 V	Ασφάλεια διακόπτη κλειδιού
F8	10 A/32 V	Έξοδος κύριου ρελέ
F9	10 A/32 V	Ασφάλεια πλευρικού φωτός
F10	10 A/32 V	Ασφάλεια προβολέα
F11	10 A/32 V	Διακόπτης και USB
F12	10 A/32 V	ISO
F13	10 A/32 V	Κόρνα
F14	-	Κανένας
F15	-	Κανένας
RE 1	70 A/12 V	Ρελέ μίζας
RE 2	70 A/12 V	Ρελέ προθέρμανσης
RE 3	30 A/12 V	Κύριο ρελέ ECU
RE 4	30 A/12 V	Ρελέ IG
RE 5	12 V	Ρελέ προειδοποιητικού φωτός
RE 6	30 A/12 V	Πλήρες ρελέ καμπίνας οδηγού

4

Λειτουργία

Πρόγραμμα εργασιών σέρβις πριν από την πρώτη εκκίνηση

Πρόγραμμα εργασιών σέρβις πριν από την πρώτη εκκίνηση

Κινητήρας εσωτερικής καύσης
Ελέγξτε τη στάθμη του ψυκτικού υγρού.
Ελέγξτε τη στάθμη καυσίμου.
Ελέγξτε τη στάθμη λαδιού κινητήρα.
Ελέγξτε τα εξαρτήματα και τις συνδέσεις καλωδιώσεων.
Ελέγξτε το όχημα για διαρροές (οπτική επιθεώρηση).
Μηχανισμός μετάδοσης κίνησης και σύστημα μετάδοσης κίνησης
Ελέγξτε τη στάθμη λαδιού του κινητήριου άξονα/μηχανισμού μετάδοσης κίνησης.
Ελέγξτε και συσφίξτε τα παξιμάδια τροχών.
Ελέγξτε την πίεση των ελαστικών (εάν υπάρχουν προαιρετικά ελαστικά με αεροθάλαμο).
Ελέγξτε τη λειτουργία του φρένου λειτουργίας και ρυθμίστε το, εάν είναι απαραίτητο.
Ελέγξτε τη λειτουργία του φρένου στάθμευσης και ρυθμίστε το, εάν είναι απαραίτητο.
Ελέγξτε τη λειτουργία του ελέγχου βηματικής λειτουργίας και ρυθμίστε το, εάν είναι απαραίτητο.
Ελέγξτε τις λειτουργίες οδήγησης (εμπροσθοπορεία και οπισθοπορεία).
Ελέγξτε τη λειτουργία του συστήματος διεύθυνσης.
Ελέγξτε τη στάθμη υγρού φρένων.
Ηλεκτρικό σύστημα
Ελέγξτε την κατάσταση της επαναφορτιζόμενης μπαταρίας, τη στάθμη του ηλεκτρολύτη και την ειδική βαρύτητα.
Ελέγξτε τα ηλεκτρικά συστήματα (π.χ. φωτισμός, εξοπλισμός προειδοποίησης και άλλος ειδικός εξοπλισμός).
Ελέγξτε τον διακόπτη στάσης κινδύνου.
Υδραυλικό σύστημα
Ελέγξτε τη στάθμη υδραυλικού λαδιού.
Σύστημα ανύψωσης
Ελέγξτε τη λειτουργία του ιστού και των προσαρτώμενων εξαρτημάτων.



ΥΠΟΔΕΙΞΗ

Εάν υπάρχουν προβλήματα, επικοινωνήστε με τον εξουσιοδοτημένο διανομέα.

Οδηγίες για το στρώσιμο του κινητήρα

Το όχημα μπορεί να χρησιμοποιηθεί αμέσως.

Ωστόσο, κατά την οδήγηση τις πρώτες 50 ώρες λειτουργίας, αποφύγετε να υποβάλετε το

υδραυλικό σύστημα λειτουργίας ή την κινητήρια μονάδα σε υψηλά συνεχή φορτία.

Έλεγχοι πριν από την έναρξη της βάρδιας

Η εκτέλεση των παρακάτω ελέγχων στο πλαίσιο της καθημερινής σας ρουτίνας θα βοηθήσει να διατηρήσετε το περνοφόρο ανυψωτικό όχημα σε καλή κατάσταση. Αυτοί οι έλεγχοι είναι συμπληρωματικοί και δεν αντικαθιστούν την περιοδική εργασία συντήρησης.



ΥΠΟΔΕΙΞΗ

Εάν, κατά την εκτέλεση των καθημερινών ελέγχων, ανακαλύψετε κάποια βλάβη ή εάν δεν είστε βέβαιοι ότι το όχημα θα λειτουργήσει σωστά, μην χρησιμοποιήσετε το όχημα και επικοινωνήστε με το τμήμα τεχνικής εξυπηρέτησης.

Στοιχεία καθημερινής επιθεώρησης

Στοιχεία καθημερινής επιθεώρησης

Κινητήρας εσωτερικής καύσης
Ελέγξτε τη στάθμη του ψυκτικού υγρού, τη στάθμη του λαδιού του κινητήρα και τη στάθμη του καυσίμου. Ελέγξτε αν το γράσο στα σημεία που απαιτείται γράσο είναι επαρκές.
Ελέγξτε για διαρροή λαδιού, νερού και αέρα.
Ελέγξτε αν οι εξωτερικοί σύνδεσμοι και τα παρελκόμενα είναι καλά συνδεδεμένα και σφιγμένα.
Ελέγξτε αν ο ανεμιστήρας και ο ιμάντας είναι πολύ σφιγμένοι ή πολύ χαλαροί.
Ελέγξτε αν η θερμοκρασία εξαγωγής, το χρώμα, ο ήχος και οι κραδασμοί του κινητήρα σε κανονικά πλαίσια και εάν η ταχύτητα περιστροφής είναι σταθερή.
Ελέγξτε οπτικά αν ο κινητήρας βγάζει μαύρο καπνό. Εάν υπάρχει μαύρος καπνός, επικοινωνήστε αμέσως με έναν εξουσιοδοτημένο αντιπρόσωπο.
Ελέγξτε τους σωλήνες εισόδου και επιστροφής του υπερσυμπιεστή για ομαλή ροή και διαρροές λαδιού.
Ελέγξτε το φίλτρο καυσίμου/την υδατοπαγίδα.
Ελέγξτε τη γραμμή εξαγωγής για διαρροές και τη γραμμή εισαγωγής για ελεύθερη ροή.
Καθαρίστε τον κινητήρα και το δοχείο νερού και απομακρύνετε τυχόν αγκυρόχорта ή ξένα αντικείμενα από τις επιφάνειες του ενδιάμεσου εναλλάκτη θερμότητας. Δείξτε ιδιαίτερη προσοχή στα καυτά εξαρτήματα και τις επιφάνειες των ηλεκτρικών εξαρτημάτων. Αφαιρείτε τη σκόνη από τη σακούλα συλλογής σκόνης του φίλτρου αέρα καθημερινά (σε περιβάλλοντα με σκόνη, αφαιρέστε τη σκόνη από την επιφάνεια του χάρτινου φίλτρου και αντικαταστήστε το φίλτρο, εάν είναι απαραίτητο), καθώς και τυχόν συσσωρευμένα υπολείμματα από το εσωτερικό της γεννήτριας.
Μηχανισμός μετάδοσης κίνησης και σύστημα μετάδοσης κίνησης
Ελέγξτε το ελαστικό και τη ζάντα (για ζημιές στο προφίλ και στο εξωτερικό τμήμα).
Ελέγξτε τη στάθμη λαδιού του κινητήριου άξονα/μηχανισμού μετάδοσης κίνησης.
Ελέγξτε την πίεση των ελαστικών (εάν υπάρχουν προαιρετικά ελαστικά με αεροθάλαμο).
Ελέγξτε τη λειτουργία του φρένου λειτουργίας.
Ελέγξτε τη λειτουργία του φρένου στάθμευσης.
Ελέγξτε τη λειτουργία του ελέγχου βηματικής λειτουργίας.
Ελέγξτε το σύστημα διεύθυνσης.
Ελέγξτε τη στάθμη υγρού φρένων.
Καμπίνα οδηγού
Ελέγξτε την κατάσταση και τη λειτουργία του καθίσματος και της ζώνης ασφαλείας του οδηγού.
Ελέγξτε εάν ο διακόπτης καθίσματος λειτουργεί κανονικά.
Ελέγξτε τη σωστή ρύθμιση της κολόνας τιμονιού.
Ηλεκτρικό σύστημα

Μπαταρία οξέος μολύβδου: Ελέγξτε την κατάσταση φόρτισης της μπαταρίας και τη στάθμη του ηλεκτρολύτη. Για την μπαταρία ιόντων λιθίου (*προαιρετικός εξοπλισμός), ανατρέξτε στις οδηγίες χρήσης της μπαταρίας ιόντων λιθίου που παρέχονται με το περνοφόρο ανυψωτικό όχημα.
Ελέγξτε τα ηλεκτρικά συστήματα (π.χ. φωτισμός, εξοπλισμός προειδοποίησης και άλλος ειδικός εξοπλισμός).
Ελέγξτε την κατάσταση λειτουργίας του διακόπτη κλειδιού.
Υδραυλικό σύστημα
Ελέγξτε τη στάθμη λαδιού.
Επιθεωρήστε οπτικά το όχημα για τυχόν διαρροές.
Σύστημα ανύψωσης
Ελέγξτε τους συνδέσμους ασφαλείας στους βραχίονες περόνης και το φορέα.
Ειδικός εξοπλισμός
Ελέγξτε τη φθορά και τη λειτουργία του μηχανισμού πλευρικής μετατόπισης και των προσαρτώμενων εξαρτημάτων (σύμφωνα με τις διαδικασίες που καθορίζονται από τον κατασκευαστή).
Ελέγξτε την κατάσταση του αντιστατικού ιμάντα και της γείωσης (μόνο σε περίπτωση χρήσης μη αντιστατικών ελαστικών).
Επόμενες εργασίες
Εκτελέστε έλεγχο λειτουργίας και δοκιμαστική διαδρομή

**ΥΠΟΔΕΙΞΗ**

Εάν υπάρχουν προβλήματα, επικοινωνήστε με τον εξουσιοδοτημένο διανομέα.

Επιβίβαση/αποβίβαση

Επιβίβαση/αποβίβαση

**⚠ ΠΡΟΣΟΧΗ**

Κατά την αποβίβαση από το περνοφόρο ανυψωτικό όχημα να είστε πάντα στραμμένοι προς αυτό, ώστε να αποφεύγετε τραυματισμούς στα πόδια και στην πλάτη.

i ΥΠΟΔΕΙΞΗ

Μην κρατάτε το τιμόνι ή τους μοχλούς joystick κατά την επιβίβαση/αποβίβαση από το περνοφόρο ανυψωτικό όχημα.

Μετά την ολοκλήρωση των καθημερινών ελέγχων στο περνοφόρο ανυψωτικό όχημα, διενεργήστε την εξής διαδικασία για να ξεκινήσετε να το χρησιμοποιείτε:

- Βάλτε πρώτα το αριστερό σας πόδι στο αντιολισθητικό πέλημα (1). Πιάστε τη χειρολαβή (3) ή τη δοκό προστατευτικής οροφής (2) και επιβιβαστείτε στο όχημα από την αριστερή πλευρά.
- Χρησιμοποιήστε το αντιολισθητικό πέλημα (1) και τη χειρολαβή (3) ή τη δοκό προστατευτικής οροφής (2) για να αποβιβαστείτε από την αριστερή πλευρά.

⚠ ΠΡΟΣΟΧΗ

Μην επιβιβάζεστε και μην αποβιβάζεστε από το όχημα από τη δεξιά πλευρά, εκτός εάν πρόκειται για κατάσταση ανάγκης.

⚠ ΠΡΟΣΟΧΗ

Για λόγους ασφαλείας, δεν συνιστάται η λειτουργία του περνοφόρου ανυψωτικού οχήματος όταν το αντιολισθητικό πέλημα και το κάλυμμα δαπέδου έχουν αφαιρεθεί ή λείπουν. Βεβαιωθείτε ότι το αντιολισθητικό πέλημα και το κάλυμμα δαπέδου είναι καθαρά.

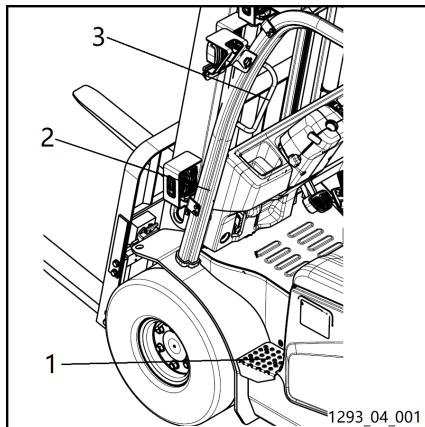

Έλεγχος κατάστασης και λειτουργίας της ζώνης ασφαλείας

Έλεγχος κατάστασης και απόδοσης

⚠ ΚΙΝΔΥΝΟΣ

Για λόγους ασφαλείας, η κατάσταση και η προστατευτική δυνατότητα της ζώνης ασφαλείας πρέπει να ελέγχονται καθημερινά.

Μην θέτετε σε λειτουργία το όχημα εάν έχει αφαιρεθεί η ζώνη ασφαλείας.

⚠ ΠΡΟΣΟΧΗ

Ελέγξτε προσεκτικά ότι η διάταξη ασφάλισης του μηχανισμού ανάσυρσης, η διάταξη ασφάλισης της ζώνης ασφαλείας και οι συνδέσεις ανάμεσα στη ζώνη ασφαλείας/κάθισμα και το πλαίσιο καθίσματος/καλύμματος είναι σε καλή κατάσταση.

- Ελέγξτε την κατάσταση της ζώνης: τραβήξτε τη ζώνη ασφαλείας μέχρι τέρμα έξω από το μηχανισμό ανάσυρσης και επιθεωρήστε τη για ζημιές.

⚠ ΠΡΟΣΟΧΗ

Η ζώνη ασφαλείας πρέπει να αντικαθίσταται εάν εμφανίζει ρωγμές, φθορά ή έχει υποστεί ζημιά σε ατύχημα. Κατά την αντικατάσταση της ζώνης ασφαλείας, πρέπει να αντικατασταθεί ολόκληρο το σύστημα προστασίας, συμπεριλαμβανομένης της ζώνης ασφαλείας, της πλάκας ασφάλισης, του μηχανισμού ανάσυρσης και των διατάξεων ασφάλισης.

- Ελέγξτε το μηχανισμό ασφάλισης της πόρτης εισάγοντας την πλάκα ασφάλισης της ζώνης ασφαλείας μέσα στην πόρπη μέχρι να ακούσετε ένα κλικ. Βεβαιωθείτε ότι η πλάκα ασφάλισης, η πόρπη και οι άλλες διατάξεις ασφάλισης λειτουργούν σωστά.
- Ελέγξτε προσεκτικά τη σύνδεση ανάμεσα στη ζώνη ασφαλείας και το κάθισμα.
- Ελέγξτε προσεκτικά τη σύνδεση ανάμεσα στο κάθισμα και το κάλυμμα πίνακα από κάτω.

Έλεγχος κατάστασης και λειτουργίας της ζώνης ασφαλείας

Ρύθμιση του καθίσματος οδηγού ▷
και της ζώνης ασφαλείας**⚠ ΠΡΟΣΟΧΗ**

Η εσφαλμένη ρύθμιση του καθίσματος μπορεί να προκαλέσει κακώσεις στην πλάτη του οδηγού.

Τα χειριστήρια ρύθμισης του καθίσματος οδηγού δεν πρέπει να χρησιμοποιούνται κατά τη λειτουργία του οχήματος.

Πριν από την ενεργοποίηση του οχήματος και κάθε φορά που αλλάζει ο οδηγός, ρυθμίζετε το κάθισμα έτσι ώστε να αντιστοιχεί στο βάρος του οδηγού και στη συνέχεια βεβαιωθείτε ότι όλες οι ρυθμίσεις έχουν ενεργοποιηθεί σωστά.

Μην τοποθετείτε αντικείμενα στην περιοχή εργασίας του οδηγού.

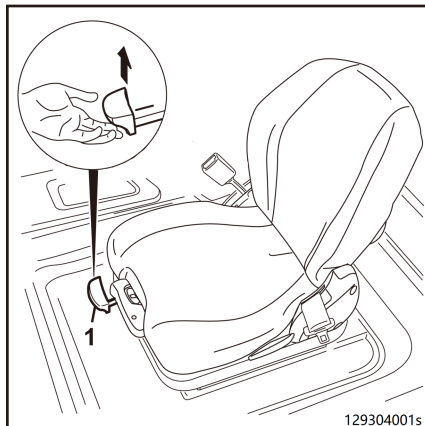

129304001s

Διαμήκης ρύθμιση της θέσης του καθίσματος

⚠ ΠΡΟΣΟΧΗ

Σε περίπτωση που πιάσετε ολόκληρο το μοχλό κατά τη ρύθμιση, υπάρχει κίνδυνος σύνθλιψης του χεριού.

Πιάστε μόνο τη λαβή από τον οδηγό που παρέχεται για το σκοπό αυτό.

- Τραβήξτε τη λαβή ρύθμισης (1) προς τα επάνω.
- Μετακινήστε το κάθισμα οδηγού προς τα εμπρός ή προς τα πίσω κατά μήκος του οδηγού καθίσματος, μέχρι να επιτευχθεί η βέλτιστη θέση μεταξύ του οδηγού, του τιμονιού, του πεντάλ επιτάχυνσης και των μοχλών χειρισμού.
- Συμπτύξτε τη λαβή ρύθμισης (1).

Ρύθμιση βάρους οδηγού

i ΥΠΟΔΕΙΞΗ

Η ρύθμιση του βάρους του εκάστοτε οδηγού θα πρέπει να πραγματοποιείται όταν ο οδηγός κάθεται στο κάθισμα οδηγού.

- Τραβήξτε προς τα έξω τη λαβή ρύθμισης (2).

Μετακινήστε τη λαβή ρύθμισης και ρυθμίστε το ελατήριο ανάρτησης ανάλογα με το βάρος του οδηγού.

- Το σωστό βάρος του οδηγού έχει επιλεγεί όταν το βέλος βρίσκεται στο μέσο του παραθύρου ένδειξης (3).

Μετακινήστε προς τα πάνω τη λαβή ρύθμισης (2) για να αυξήσετε το καθορισμένο βάρος.

Μετακινήστε προς τα κάτω τη λαβή ρύθμισης (2) για να μειώσετε το καθορισμένο βάρος.

i ΥΠΟΔΕΙΞΗ

Εάν κάθεστε για μεγάλα χρονικά διαστήματα, επιβαρύνεται η σπονδυλική στήλη σας. Προσπαθήστε να το αντισταθμίσετε αυτό εκτελώντας τακτικά απλές κινήσεις γυμναστικής.

Ρύθμιση της πλάτης του καθίσματος

- Ρυθμίστε την πλάτη του καθίσματος χρησιμοποιώντας τη ρύθμιση πλάτης καθίσματος (4).
- Τραβήξτε προς τα επάνω τη ρύθμιση καθίσματος (4) και στερεώστε τη στη θέση της.
- Μετακινήστε την πλάτη του καθίσματος (5) προς τα εμπρός ή προς τα πίσω μέχρι να βρείτε μια άνετη θέση για τον οδηγό.
- Απελευθερώστε τη ρύθμιση καθίσματος (4) για να επαναφέρετε την πλάτη του καθίσματος (5) στην αρχική της θέση.

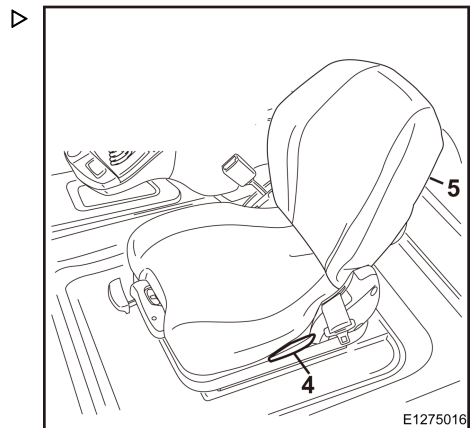
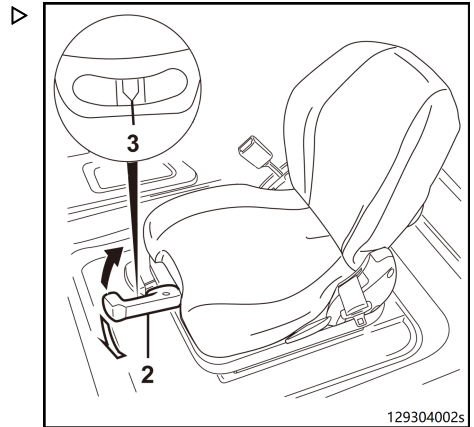

Έλεγχος κατάστασης και λειτουργίας της ζώνης ασφαλείας

Δέσιμο της ζώνης ασφαλείας

⚠ ΚΙΝΔΥΝΟΣ

Εάν ο οδηγός χάσει τον έλεγχο του οχήματος, υπάρχει κίνδυνος θανάτου.

Η ζώνη ασφαλείας πρέπει πάντα να είναι δεμένη κατά την οδήγηση του οχήματος!

Η ζώνη ασφαλείας μπορεί να χρησιμοποιείται μόνο από ένα άτομο κάθε φορά.

⚠ ΠΡΟΣΟΧΗ

Η ζώνη ασφαλείας πρέπει να λειτουργεί σωστά.

Βεβαιωθείτε ότι η ζώνη ασφαλείας δεν έχει συστραφεί, κολλήσει ή δεν μπερδεύει.

Προσατέψτε την πόρτη και το μηχανισμό ανάστροφης για να αποφύγετε την είσοδο ξένων αντικειμένων ή βρωμιάς, καθώς και την πρόκληση ζημιάς.

**ΥΠΟΔΕΙΞΗ**

Ακόμη και για να συμμορφώνεται πλήρως η καμπύνα του οδηγού με τα συστήματα ασφαλείας του οδηγού, ο οδηγός θα πρέπει να φορά πάντα τη ζώνη ασφαλείας.

- Σε περίπτωση έντονης κλίσης του οχήματος, ενεργοποιείται το αυτόματο μάνδαλο στη ζώνη ασφαλείας, το οποίο εμποδίζει το λύσιμο της ζώνης από το χρήστη.
- Ο μόνος τρόπος για να απασφαλίσετε το αυτόματο μάνδαλο στη ζώνη ασφαλείας είναι να φέρετε προσεκτικά το όχημα σε οριζόντια θέση.
- Όταν το περονοφόρο ανυψωτικό όχημα χρησιμοποιείται (είναι σε λειτουργία οδήγησης ή ανύψωσης κ.λπ.), ο οδηγός θα πρέπει να παραμένει στο κάθισμα και να στηρίζεται στην πλάτη του καθίσματος.
- Το αυτόματο μάνδαλο στον μηχανισμό ανάστροφης εξασφαλίζει ότι ο οδηγός να έχει επαρκή ελευθερία κινήσεων κατά τον χειρισμό του οχήματος.

Έλεγχος κατάστασης και λειτουργίας της ζώνης ασφαλείας

- Τραβήξτε αργά τη ζώνη ασφαλείας (3) έξω από το μηχανισμό ανάσυρσης (1).
- Τοποθετήστε τη ζώνη ασφαλείας γύρω από τη μέση και όχι υψηλότερα από την κοιλιακή χώρα.
- Πιέστε το έλασμα της πόρπης της ζώνης ασφαλείας (2) μέσα στο μάνδαλο (4).
- Ελέγξτε το επίπεδο σύσφιγξης της ζώνης ασφαλείας. Η ζώνη πρέπει να αγκαλιάζει σφιχτά το σώμα.

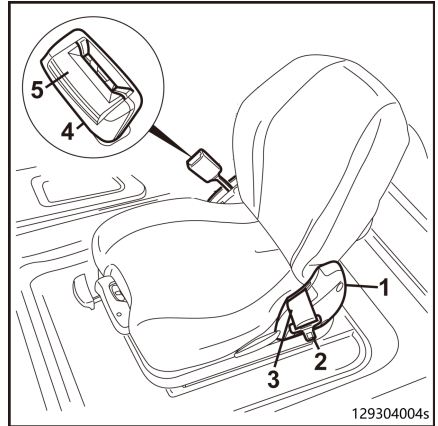
**⚠ ΚΙΝΔΥΝΟΣ**

Μην δένετε τη ζώνη ασφαλείας πάνω από σκληρά ή εύθραυστα αντικείμενα στις τσέπες του οδηγού, καθώς μπορεί να προκληθούν ατυχήματα.

Μην τοποθετείτε αντικείμενα μεταξύ του σώματος και της ζώνης ασφαλείας.

Απασφάλιση ζώνης ασφαλείας

- Πατήστε το κόκκινο πλήκτρο (5) στο μάνδαλο της ζώνης ασφαλείας (4) για να λύσετε τη ζώνη ασφαλείας.
- Οδηγήστε με το χέρι το έλασμα της πόρπης της ζώνης ασφαλείας (2) μέσα στο μηχανισμό ανάσυρσης (1).

i ΥΠΟΔΕΙΞΗ

Η πολύ γρήγορη μετακίνηση της ζώνης ασφαλείας μπορεί να προκαλέσει εμπλοκή του ελασματος μέσα στο αυτόματο μάνδαλο και στο περίβλημα, με αποτέλεσμα να ενεργοποιηθεί το αυτόματο κλείδωμα. Σε αυτήν την περίπτωση, δεν είναι δυνατή η εξαγωγή της ζώνης με κανονική δύναμη.

Έλεγχος κατάστασης και λειτουργίας της ζώνης ασφαλείας

Λειτουργία παρακολούθησης ζώνης ασφαλείας και συναγερμού

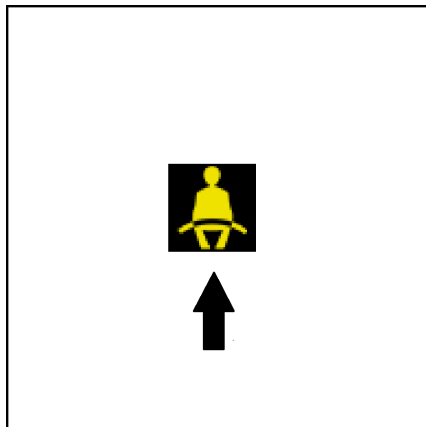

⚠ ΚΙΝΔΥΝΟΣ

Ο οδηγός πρέπει να είναι καθισμένος στο κάθισμα του οδηγού όταν χειρίζεται το περονοφόρο ανυψωτικό όχημα.

Η ζώνη ασφαλείας πρέπει πάντα να είναι δεμένη κατά την οδήγηση του οχήματος!

Εάν το περονοφόρο ανυψωτικό όχημα εκκινηθεί χωρίς να έχει δεθεί η ζώνη ασφαλείας, η λυχνία LED που υποδεικνύεται από το βέλος θα αρχίσει να αναβοσβήνει στη μονάδα οθόνης και το περονοφόρο ανυψωτικό όχημα μπορεί να συνεχίσει να κινείται.

Εάν λυθεί η ζώνη ασφαλείας ενώ το περονοφόρο ανυψωτικό όχημα κινείται, θα αρχίσει να αναβοσβήνει στη μονάδα οθόνης η λυχνία LED που υποδεικνύεται από το βέλος. Εάν η ταχύτητα του οχήματος είναι πάνω από 4 km/h τη συγκεκριμένη στιγμή, θα ηχήσει επίσης ο βομβητής.

Οι διάφορες λειτουργίες παρακολούθησης μπορούν να ρυθμιστούν μέσω του διαγνωστικού λογισμικού, ώστε το περονοφόρο ανυψωτικό όχημα να επιβραδύνεται σταδιακά μέχρι να ακινητοποιηθεί (0 km/h) ή να περιορίζεται στην ταχύτητα ερπυσμού (2 km/h).



ΥΠΟΔΕΙΞΗ

Η λειτουργία παρακολούθησης της ζώνης ασφαλείας ρυθμίζεται μέσω του διαγνωστικού λογισμικού. Επικοινωνήστε με τον εξουσιοδοτημένο αντιπρόσωπο.

⚠ ΠΡΟΣΟΧΗ

Αυτή η λειτουργία υποστηρίζεται από οχήματα με πιστοποίηση συμμόρφωσης.

Χρήση της κόρνας

Όταν εργάζεστε σε δρόμους ή διασταυρώσεις με χαμηλή ορατότητα, πρέπει να πατάτε την κόρνα ως ένδειξη προειδοποίησης.

- Πατήστε το κουμπί της κόρνας (1) στο τιμόνι, για να ακουστεί η κόρνα.

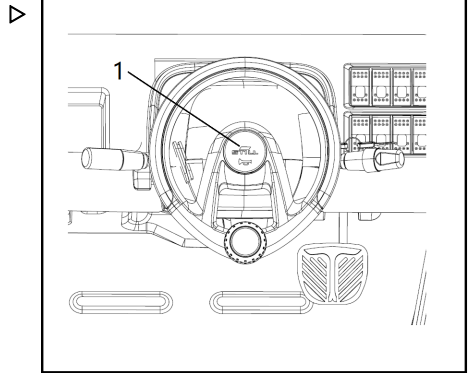

Έλεγχος σωστής λειτουργίας του συστήματος διεύθυνσης

⚠ ΚΙΝΔΥΝΟΣ

Εάν το υδραυλικό σύστημα υποστεί βλάβες, υπάρχει κίνδυνος ατυχήματος, καθώς αλλάζουν τα χαρακτηριστικά διεύθυνσης.

- Μην λειτουργείτε το όχημα σε περίπτωση ζημιάς στο σύστημα διεύθυνσης.
- Χρησιμοποιήστε το τιμόνι (1). Ο τζόγος του τιμονιού σε θέση στάθμευσης δεν πρέπει να υπερβαίνει το πλάτος δύο δακτύλων.

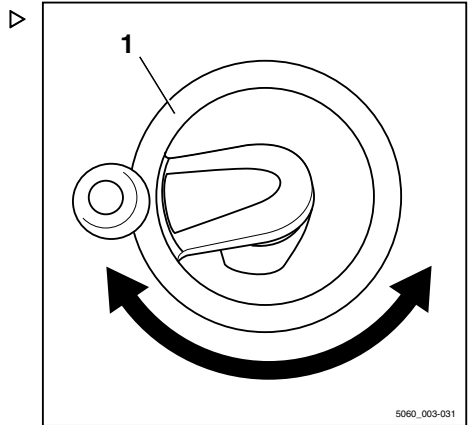

ΥΠΟΔΕΙΞΗ

Εάν το όχημα είναι ενεργοποιημένο με το τιμόνι γυρισμένο, η μέγιστη ταχύτητα οδήγησης περιορίζεται. Ο περιορισμός ταχύτητας οδήγησης παύει να ισχύει μόλις το τιμόνι επανέλθει από τη θέση στροφής στη θέση ευθείας πορείας. Για να γίνει αυτό, απαιτείται αλλαγή στη γωνία τιμονιού κατά περίπου μισή περιστροφή.

Ρύθμιση της κολόνας τιμονιού

Ρύθμιση της κολόνας τιμονιού

⚠ ΚΙΝΔΥΝΟΣ

Δεν διασφαλίζεται ασφαλής οδήγηση όταν η βίδα σύσφιξης είναι λυτή.

Ρυθμίστε την κολόνα τιμονιού μόνο όταν το όχημα είναι ακινητοποιημένο.

Ρύθμιση της γωνίας

- Χαλαρώστε τη βίδα σύσφιξης (1) γυρίζοντας την αριστερόστροφα.
- Μετακινήστε την κολόνα τιμονιού στην επιθυμητή θέση.
- Σφίξτε τη βίδα σύσφιξης (1) δεξιόστροφα.

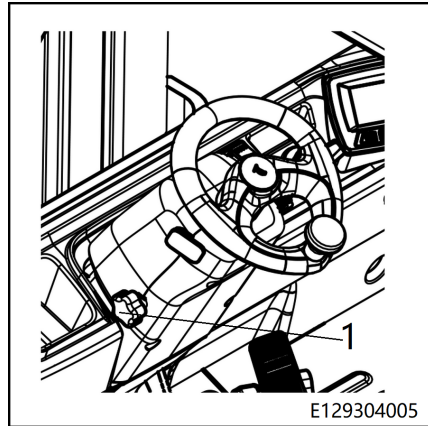

E129304005

Πληκτρολόγιο (*προαιρετικά)

Πληκτρολόγιο RFID

- Το όχημα διαθέτει πληκτρολόγιο RFID με σύστημα στοιχείων οδηγού. Η θέση εγκατάστασης είναι όπως φαίνεται στα δεξιά:

⚠ ΠΡΟΣΟΧΗ

Για λεπτομέρειες, ανατρέξτε στο κεφάλαιο «Χρήση και ρυθμίσεις του πληκτρολογίου RFID».

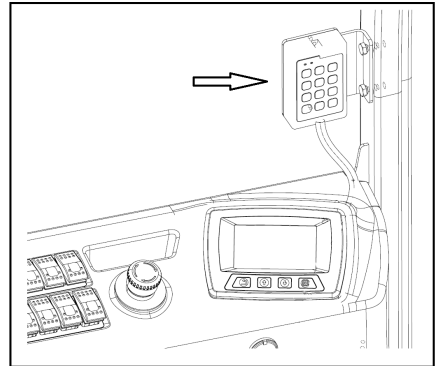

Χρήση και ρυθμίσεις του RFID Keypad.

Το πληκτρολόγιο RFID είναι ένα σύστημα αναγνώρισης οδηγού στο όχημα. Ο οδηγός πρέπει να χρησιμοποιήσει έναν προσωπικό αριθμό αναγνώρισης ή μια μαγνητική κάρτα RFID για να συνδεθεί.

Τα οχήματα με RFID Keypad μπορούν να ξεκινήσουν μόνο αφού συνδεθεί ο οδηγός.

i ΥΠΟΔΕΙΞΗ

Ο προεπιλεγμένος κωδικός πρόσβασης οδηγού είναι **12345** και ο προεπιλεγμένος κωδικός πρόσβασης διαχειριστή είναι **98765**. Σας συνιστούμε να αλλάξετε τον κωδικό πρόσβασης διαχειριστή μόλις παραλάβετε το όχημα.

Πληκτρολόγιο (*προαιρετικά)

Ξεκλείδωμα με κωδικό πρόσβασης

- Περιστρέψτε το διακόπτη κλειδιού και (R) θα ανάψει μια κόκκινη ένδειξη στο πληκτρολόγιο.
- Πληκτρολογήστε τον σωστό κωδικό πρόσβασης οδηγού και πατήστε το κουμπί **OK**. Η κόκκινη ένδειξη (R) θα σβήσει και θα ανάψει η πράσινη ένδειξη (G).
- Πατήστε παρατεταμένα το κουμπί **C** για 1 δευτερόλεπτο για να απενεργοποιήσετε το κλειδωμα. Η πράσινη ένδειξη (G) θα σβήσει.

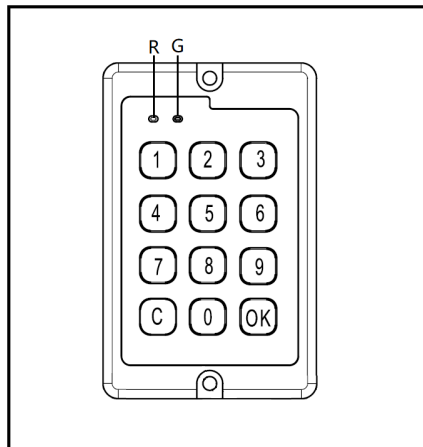

ΥΠΟΔΕΙΞΗ

Εάν εισαχθεί λανθασμένος κωδικός πρόσβασης, η κόκκινη ένδειξη και η πράσινη ένδειξη θα αναβοσβήσουν και οι δύο από τρεις φορές, υποδεικνύοντας ότι ο κωδικός πρόσβασης είναι λανθασμένος.

Ξεκλείδωμα με κάρτα

- Περιστρέψτε το διακόπτη κλειδιού και (R) θα ανάψει μια κόκκινη ένδειξη στο πληκτρολόγιο.
- Τοποθετήστε την ταυτότητα (ID) κοντά στο μπροστινό μέρος του Keypad για να γίνει η αναγνώριση και το ξεκλείδωμα. Αν το ξεκλείδωμα ολοκληρωθεί επιτυχώς, η κόκκινη ένδειξη (R) θα σβήσει και θα ανάψει η πράσινη ένδειξη (G).
- Σύρετε ξανά την κάρτα ή πατήστε παρατεταμένα το κουμπί **C** για 1 δευτερόλεπτο για να απενεργοποιήσετε το κλειδωμα. Η πράσινη ένδειξη (G) θα σβήσει.

Προσθήκη κωδικού πρόσβασης οδηγού ▷

- Εισαγάγετε τον σωστό κωδικό πρόσβασης διαχειριστή και, στη συνέχεια, πληκτρολογήστε 0 και πατήστε το κουμπί **OK** για να εισέλθετε στη λειτουργία διαχειριστή.
- Εισαγάγετε τον τριψήφιο κωδικό λειτουργίας 004 και πατήστε το κουμπί **OK**.
- Εισαγάγετε ένα νέο 5ψήφιο κωδικό πρόσβασης οδηγού.
- Πατήστε 1 για να επιβεβαιώσετε τον νέο κωδικό πρόσβασης ή 0 για να ακυρώσετε τον κωδικό πρόσβασης που εισαγάγατε.

Πατήστε παρατεταμένα το κουμπί **C** για 1 δευτερόλεπτο για να εξέλθετε από τη λειτουργία διαχειριστή.

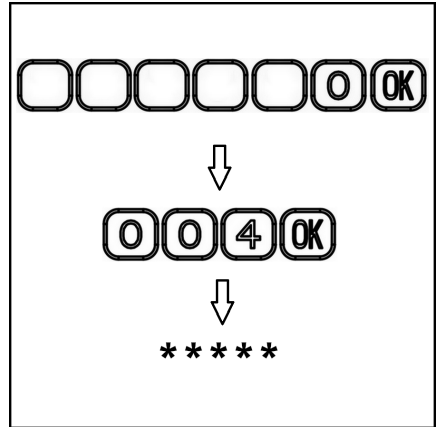
**Διαγραφή κωδικού πρόσβασης οδηγού**

- Εισαγάγετε τον σωστό κωδικό πρόσβασης διαχειριστή και, στη συνέχεια, πληκτρολογήστε 0 και πατήστε το κουμπί **OK** για να εισέλθετε στη λειτουργία διαχειριστή.
- Εισαγάγετε τον τριψήφιο κωδικό λειτουργίας 004 και πατήστε το κουμπί **OK**.
- Πληκτρολογήστε τον υπάρχοντα 5ψήφιο κωδικό πρόσβασης οδηγού.
- Πατήστε 1 για να διαγράψετε τον κωδικό πρόσβασης ή 0 για να ακυρώσετε τη διαγραφή.

Πατήστε παρατεταμένα το κουμπί **C** για 1 δευτερόλεπτο για να εξέλθετε από τη λειτουργία διαχειριστή.

Πληκτρολόγιο (*προαιρετικά)

Επαναφορά του κωδικού πρόσβασης διαχειριστή

- Εισάγετε τον σωστό κωδικό πρόσβασης διαχειριστή και, στη συνέχεια, πληκτρολογήστε 0 και πατήστε το κουμπί OK για να εισέλθετε στη λειτουργία διαχειριστή.
- Εισαγάγετε τον τριψήφιο κωδικό λειτουργίας 001 και πατήστε το κουμπί OK.
- Εισαγάγετε ένα νέο 5ψήφιο κωδικό πρόσβασης διαχειριστή.
- Εισαγάγετε ξανά τον νέο 5ψήφιο κωδικό πρόσβασης διαχειριστή.

Πατήστε παρατεταμένα το κουμπί C για 1 δευτερόλεπτο για να εξέλθετε από τη λειτουργία διαχειριστή.

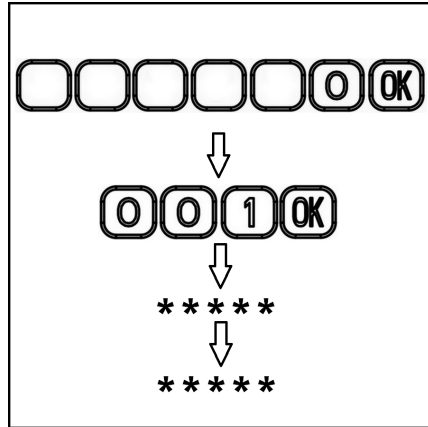
**Σύνδεση κάρτας RFID**

- Εισάγετε τον σωστό κωδικό πρόσβασης διαχειριστή και, στη συνέχεια, πληκτρολογήστε 0 και πατήστε το κουμπί OK για να εισέλθετε στη λειτουργία διαχειριστή.
- Εισαγάγετε τον τριψήφιο κωδικό λειτουργίας 007 και πατήστε το κουμπί OK. Ο βομβητής θα εκπέμψει ένα παρατεταμένο ηχητικό σήμα.
- Πληκτρολογήστε τον διψήφιο κωδικό πρόσβασης οδηγού (00–99) και πατήστε το κουμπί OK. Ο βομβητής θα εκπέμψει ένα παρατεταμένο ηχητικό σήμα.
- Τοποθετήστε την ταυτότητα (ID) κοντά στο μπροστινό μέρος του Πληκτρολογίου για να γίνει η αναγνώριση και η σύνδεση.
- Εάν η σύνδεση είναι επιτυχής, ο βομβητής θα εκπέμψει δύο σύντομα ηχητικά σήματα και θα ανάψει η πράσινη ενδεικτική λυχνία.
- Αν η ταυτότητα έχει ήδη δεσμευτεί σε άλλον αριθμό οδηγού (00–99), η σύνδεση θα αποτύχει. Ο βομβητής θα εκπέμψει δύο σύντομα ηχητικά σήματα για τρεις φορές και τόσο η κόκκινη όσο και η πράσινη ένδειξη θα αναβοσβήνουν.
- Εάν μια μη δεσμευμένη ταυτότητα είναι συνδεδεμένη με έναν δεσμευμένο αριθμό οδηγού (00–99), η ταυτότητα που αρχικά συνδέεται με τον αριθμό οδηγού θα καταστεί άκυρη.

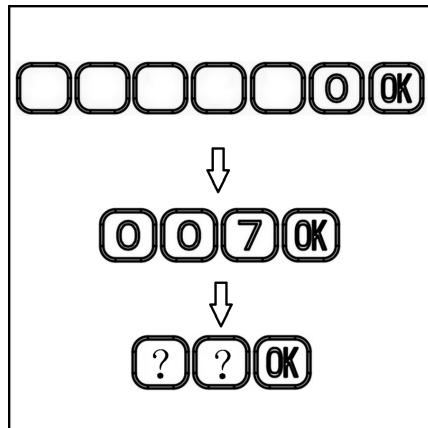

- Αφού ολοκληρωθεί με επιτυχία η σύνδεση, μπορείτε να επαναλάβετε τα βήματα για να συνδέσετε νέες ταυτότητες.

Πατήστε παρατεταμένα το κουμπί  για 1 δευτερόλεπτο για να εξέλθετε από τη λειτουργία διαχειριστή.

Εκκίνηση του κινητήρα

Εκκίνηση του κινητήρα

Εκκίνηση του κινητήρα

⚠ ΚΙΝΔΥΝΟΣ**Κίνδυνος δηλητηρίασης!**

Μην αφήνετε τον κινητήρα να λειτουργεί σε μη αεριζόμενους χώρους.

**ΥΠΟΔΕΙΞΗ**

Όπου είναι δυνατό, αποφύγετε τη συχνή εκκίνηση και διακοπή λειτουργίας του κινητήρα για σύντομα χρονικά διαστήματα, επειδή έτσι εμποδίζεται ο κινητήρας εσωτερικής καύσης να φτάσει στη θερμοκρασία λειτουργίας του. Οι συχνές ψυχρές εκκινήσεις αυξάνουν τη φθορά.

- Καθίστε στο κάθισμα του οδηγού.
- Δέστε τη ζώνη ασφαλείας.
- Όλοι οι μοχλοί joystick και οι άλλοι μοχλοί πρέπει να βρίσκονται στην κεντρική θέση (υδραυλικός μοχλός joystick (3) και χειροκίνητος μοχλός κατεύθυνσης (1)).
- Τοποθετήστε το πόδι σας στο πεντάλ επιτάχυνσης (4).
- Ενεργοποιήστε το φρένο στάθμευσης πατώντας το πεντάλ φρένου στάθμευσης (5) (το πεντάλ φρένου στάθμευσης πρέπει να είναι πατημένο για να ξεκινήσει ο κινητήρας).
- Τοποθετήστε το κλειδί διακόπτη (2) στον διακόπτη κλειδιού. Γυρίστε το κλειδί ανάφλεξης από τη θέση "0" στη θέση "I".

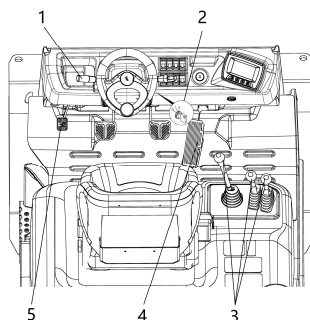

Σε αυτό το σημείο, το ηλεκτρικό σύστημα θα ενεργοποιηθεί.

- Παρατηρήστε τη μονάδα οθόνης.

i ΥΠΟΔΕΙΞΗ

Μετά την ενεργοποίηση της ανάφλεξης, η μονάδα οθόνης εκτελεί αυτοέλεγχο. Όλες οι λυχνίες στην οθόνη θα ανάψουν για περίπου 2 δευτερόλεπτα.

Θα ανάψουν τα ακόλουθα στοιχεία οθόνης:

- Λυχνία συναγερμού ενσωματωμένου φορτιστή (1)
- Ενδεικτική λυχνία στάθμης καυσίμου (2) (*για οχήματα καυσίμου)

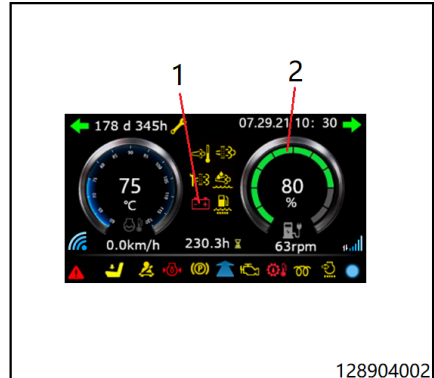

128904002

i ΥΠΟΔΕΙΞΗ

Για οχήματα αερίου, η ενδεικτική λυχνία στάθμης καυσίμου δείχνει 0% και δεν εμφανίζει την υπολειπόμενη ποσότητα αερίου. Η εναπομείνουσα ποσότητα αερίου πρέπει να ληφθεί από το μανόμετρο της φιάλης

- Γυρίστε το κλειδί ανάφλεξης στη θέση "II".
- Η λυχνία συναγερμού του ενσωματωμένου φορτιστή (1) σβήνει.

Μετά την εκκίνηση του κινητήρα:

- Απελευθερώστε αμέσως το κλειδί ανάφλεξης.

i ΥΠΟΔΕΙΞΗ

Το ακόλουθο βήμα παρατήρησης ισχύει μόνο για περνοσφόρα ανυψωτικά οχήματα που διαθέτουν φίλτρο συλλογής σωματιδίων: Εάν εξακολουθεί να βγαίνει πολύ καπνός από την εξάτμιση, σβήστε τον κινητήρα. Επικοινωνήστε με τον εξουσιοδοτημένο αντιπρόσωπο. Κάθε φορά που τίθεται σε λειτουργία ο κινητήρας, παρατηρήστε την έξοδο της εξάτμισης για περίπου 5 δευτερόλεπτα.

Εάν αποτύχει η εκκίνηση του κινητήρα:

Κατά την επανεκκίνηση του κινητήρα, περιμένετε τουλάχιστον 1 λεπτό μεταξύ διαδοχικών προσπαθειών, για εξοικονόμηση ισχύος της μπαταρίας. Εάν ο κινητήρας δεν εκκινηθεί μετά από τρεις προσπάθειες, πρέπει να ελεγχθεί από εξειδικευμένο τεχνικό προσωπικό.

Εκκίνηση του κινητήρα

Οι στροφές του κινητήρα ρυθμίζονται αυτόματα ανάλογα με το μέγεθος του φορτίου.

ΥΠΟΔΕΙΞΗ

Μην επιτρέψετε την προθέρμανση του κινητήρα στο ρελαντί. Η λειτουργία με μέτριο φορτίο και μεταβαλλόμενες στροφές θα φέρει τον κινητήρα και το υδραυλικό σύστημα στην κανονική θερμοκρασία λειτουργίας μέσα σε σύντομο χρονικό διάστημα.

Σβήσιμο του κινητήρα

ΠΡΟΣΟΧΗ

Μην σβήνετε τον κινητήρα όταν λειτουργεί με πλήρες φορτίο. Αφήστε τον να λειτουργήσει σε χαμηλές στροφές για λίγα λεπτά πρώτα.

- Απελευθερώστε το πεντάλ επιτάχυνσης (4). ▷
- Θέστε τον χειροκίνητο διακόπτη κατεύθυνσης (1) στην ουδέτερη θέση.
- Περιστρέψτε το κλειδί διακόπτη (2) στη θέση "0".
- Πατήστε το πεντάλ του φρένου στάθμευσης (5) για να ενεργοποιήσετε το φρένο στάθμευσης.
- Αφαιρέστε το κλειδί διακόπτη (2) κατά την έξοδο από το όχημα.

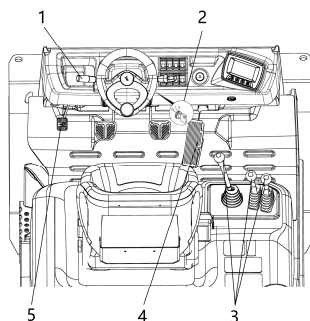

Οδήγηση

Οδήγηση

ΥΠΟΔΕΙΞΗ

Το όχημα μπορεί να οδηγηθεί μόνο όταν είναι κατειλημμένο το κάθισμα οδηγού.

- Ενεργοποιήστε τον κινητήρα.
- Ανοίξτε απαλά τον φορέα περόνης και γείρετε ελαφρά τον ιστό προς τα πίσω.
- Απελευθερώστε το πεντάλ φρένου στάθμευσης (5).

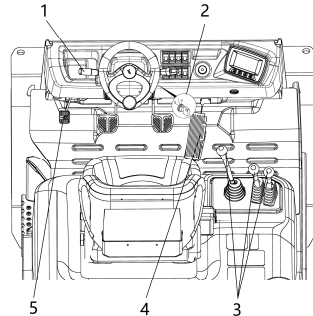

ΠΡΟΣΟΧΗ

Γενικά δεν επιτρέπεται να οδηγείτε σε μεγάλο μήκος ανοδικές κλίσεις πάνω από 31% (χωρίς φορτίο) βάσει προδιαγραφόμενων ελάχιστων τιμών πέδησης και ευστάθειας. Επικοινωνήστε με τον εξουσιοδοτημένο αντιπρόσωπό σας πριν την οδήγηση σε επικλινή εδάφη με μεγαλύτερη κλίση. Οι τιμές ικανότητας κίνησης σε ανωφέρεια που δίνονται στο φύλλο τεχνικών παραμέτρων έχουν καθοριστεί βάσει της ελκτικής δύναμης και ισχύουν μόνο για την υπέρβαση εμποδίων σε δρόμους και για μικρές υψομετρικές διαφορές.

Θα πρέπει να προσαρμόζετε πάντα την οδήγησή σας στις συνθήκες της διαδρομής (ανωμαλίες εδάφους κ.λπ.), ιδιαίτερα σε επικίνδυνες περιοχές εργασίας και στο φορτίο σας.

ΠΡΟΣΟΧΗ

Όταν χρησιμοποιείτε τους καθρέφτες, διασφαλίστε ότι ο καθρέφτης οπισθοπορίας χρησιμοποιείται αποκλειστικά για την παρακολούθηση της κυκλοφορίας πίσω από το όχημα.

Για αυτόν το λόγο, η οπισθοπορεία επιτρέπεται μόνο όταν κοιτάτε απευθείας προς τα πίσω.

Εμπροσθοπορία

- Τοποθετήστε τον χειροκίνητο μοχλό οπισθοπορίας (1) στη θέση εμπροσθοπορίας.
- Πατήστε ελαφρά το πεντάλ επιτάχυνσης (3).

Η ταχύτητα του περονοφόρου ανυψωτικού οχήματος αυξάνεται ανάλογα με την αύξηση της διαδρομής του πεντάλ.

Οδήγηση

Οπισθοπορία

- Τοποθετήστε τον μοχλό κατεύθυνσης στη θέση οπισθοπορίας (1).
- Πατήστε ελαφρά το πεντάλ επιτάχυνσης (3).

Η ταχύτητα οπισθοπορίας του οχήματος αλλάζει ανάλογα με τη διαδρομή του πεντάλ.



ΥΠΟΔΕΙΞΗ

Όταν ο χειροκίνητος μοχλός κατεύθυνσης μετατοπίζεται στη θέση εμπροσθοπορίας ή οπισθοπορίας, το όχημα παραμένει σε χαμηλές στροφές ρελαντί και μπορεί να κινηθεί προς τα εμπρός ή προς τα πίσω, ακόμα και όταν το πεντάλ επιτάχυνσης δεν είναι πατημένο.

Αλλαγή κατεύθυνσης πορείας

- Αφήστε το πεντάλ επιτάχυνσης (2) και μειώστε την ταχύτητα του οχήματος.
- Πατήστε το πεντάλ φρένου λειτουργίας (3) μέχρι να σταματήσει εντελώς το περονοφόρο ανυψωτικό όχημα.
- Τοποθετήστε τον μοχλό χειρισμού (1) στην ουδέτερη θέση.
- Μετακινήστε το μοχλό χειρισμού οπισθοπορίας (1) προς την αντίθετη κατεύθυνση και πατήστε τον επιταχυντή (2).

Το περονοφόρο ανυψωτικό όχημα θα επιταχύνει τώρα προς τη νέα κατεύθυνση πορείας.

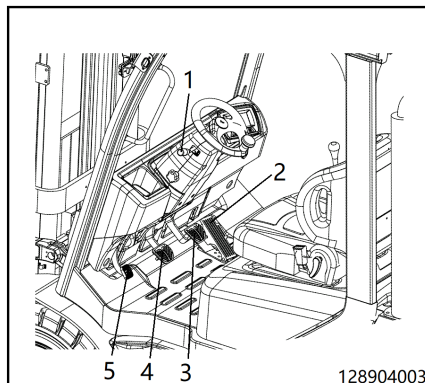
ΚΙΝΔΥΝΟΣ

Απαγορεύεται αυστηρά η χρήση του μοχλού χειρισμού οπισθοπορίας για την άμεση αναστροφή της κατεύθυνσης λειτουργίας του περονοφόρου ανυψωτικού οχήματος κατά τη διάρκεια της λειτουργίας. Η αναστροφή κατεύθυνσης κατά τη λειτουργία θα προκαλέσει ζημιά στο περονοφόρο ανυψωτικό όχημα.

Έλεγχος βηματικής λειτουργίας

Σε συνδυασμό με το πεντάλ επιτάχυνσης, το πεντάλ ελέγχου βηματικής λειτουργίας επιτρέπει στον οδηγό να εκτελεί ακριβείς και

ευέλικτους ελιγμούς του οχήματος στην επιφάνεια οδήγησης.

Με το πεντάλ ελέγχου βηματικής λειτουργίας, μπορείτε να οδηγήσετε το όχημα αργά και προσεκτικά προς το φορτίο, ακόμα και αν ο κινητήρας λειτουργεί σε πλήρεις στροφές.

- Πατήστε σταθερά το πεντάλ ελέγχου βηματικής λειτουργίας (4).
- Όταν είναι πατημένο μέχρι τέρμα, το πεντάλ ελέγχου βηματικής λειτουργίας ενεργεί ως φρένο λειτουργίας (5).

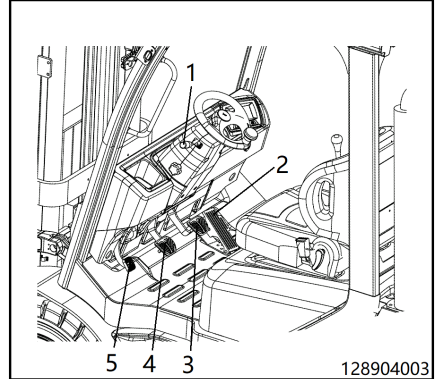

Εκκίνηση σε επικλινές έδαφος

⚠ ΚΙΝΔΥΝΟΣ

Μην σταθμεύετε το περνοφόρο ανυψωτικό όχημα σε επικλινές έδαφος. Εάν υπάρχουν ειδικές συνθήκες που καθιστούν απολύτως απαραίτητη τη στάθμευση σε επικλινές έδαφος, λάβετε προφυλάξεις για την προστασία του οχήματος, όπως η χρήση τάκων τροχών.

i ΥΠΟΔΕΙΞΗ

Συνιστάται να μην σταθμεύετε ένα φορτωμένο όχημα σε επικλινές έδαφος με κλίση μεγαλύτερη από 15%. Κατά τη στάθμευση σε επικλινές έδαφος, ενεργοποιήστε το φρένο στάθμευσης (5).

Σύστημα διεύθυνσης

- Πατήστε το πεντάλ φρένου λειτουργίας μέχρι το τέρμα(3). ▷
- Απελευθερώστε το πεντάλ φρένου στάθμευσης (5).
- Τοποθετήστε τον χειροκίνητο μοχλό κατεύθυνσης στη θέση (1) εμπροσθοπορίας/οπισθοπορίας.
- Πατήστε το πεντάλ επιτάχυνσης(2).
- Αφήστε ομαλά και σταδιακά το πεντάλ φρένου (3).
- Απομακρύνετε αργά το πόδι σας εντελώς από το πεντάλ φρένου (3).

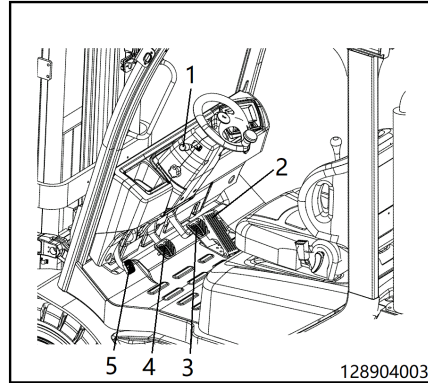

Στάθμευση

- Αφήστε το πεντάλ επιτάχυνσης (2) και μειώστε την ταχύτητα του οχήματος. ▷
- Πατήστε ομαλά το πεντάλ του φρένου λειτουργίας (3) μέχρι να ακινητοποιηθεί πλήρως το όχημα.
- Μετακινήστε τον χειροκίνητο μοχλό οπισθοπορίας (1) στην κεντρική θέση.



ΥΠΟΔΕΙΞΗ

Όταν πατηθεί μέχρι τέρμα, το πεντάλ ελέγχου βηματικής λειτουργίας θα συνδεθεί με το πεντάλ φρένου. Το πάτημα του πεντάλ βηματικής λειτουργίας προστατεύει πρώτα τα τακάκια.

- Πατήστε το πεντάλ του φρένου στάθμευσης (5) για να ενεργοποιήσετε το φρένο στάθμευσης.
- Όταν αφήνετε το όχημα, αφαιρέστε το κλειδί ανάφλεξης.

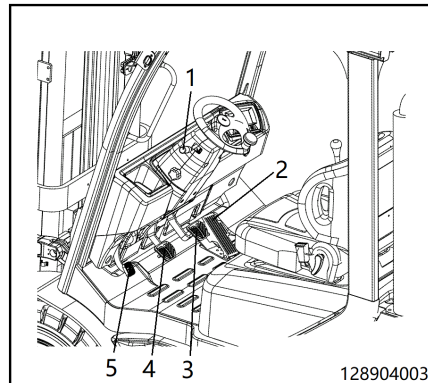

Σύστημα διεύθυνσης

Σύστημα διεύθυνσης

Το υδραυλικό σύστημα διεύθυνσης επιτρέπει την περιστροφή του τιμονιού με ελάχιστη προσπάθεια. Τα πλεονεκτήματά του είναι πιο εμφανή κατά τη λειτουργία σε στενούς διαδρόμους.

- Εκκινήστε τον κινητήρα και ενεργοποιήστε το περονοφόρο ανυψωτικό όχημα.
- Γυρίστε το τιμόνι μέχρι το τερματικό στοπ και προς τις δύο κατευθύνσεις.

Εάν ασκηθεί επαρκής δύναμη στο τιμόνι, οι κατευθυντήριοι τροχοί μπορούν να περιστραφούν ενώ το όχημα είναι ακινητοποιημένο, χωρίς να αλλάξει η θέση των τροχών στον άξονα διεύθυνσης.

⚠ ΚΙΝΔΥΝΟΣ

Απαγορεύεται η οδήγηση του οχήματος με ελαττωματικό σύστημα διεύθυνσης.

Εάν το σύστημα διεύθυνσης είναι βαρύ ή χρειάζεται πολύ χώρο, επικοινωνήστε με τον εξουσιοδοτημένο αντιπρόσωπο.

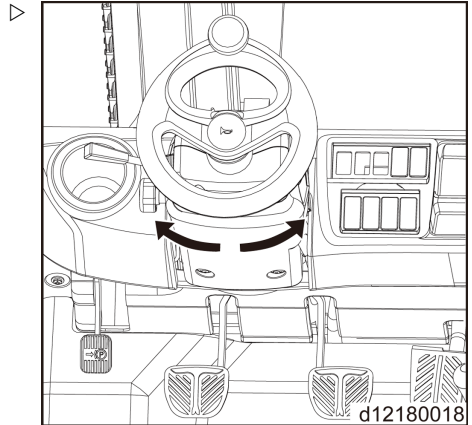

Σύστημα φρένων

i ΥΠΟΔΕΙΞΗ

Συνιστούμε στον οδηγό να εξοικειωθεί με την αποτελεσματικότητα της συσκευής πέδησης με το περονοφόρο ανυψωτικό όχημα χωρίς φορτίο. Οδηγήστε το περονοφόρο ανυψωτικό όχημα αργά πάνω σε οδόστρωμα όπου δεν υπάρχει πυκνή κυκλοφορία οχημάτων, για να ελέγξετε τις λειτουργίες οδήγησης.

Για να φρενάρετε κατά την οδήγηση, ενεργοποιήστε τον διακόπτη του φρένου λειτουργίας (3) μέχρι να σταματήσει εντελώς το περονοφόρο ανυψωτικό όχημα.

Ενεργοποίηση του φρένου στάθμευσης:

Σύστημα φρένων

- Πατήστε το πεντάλ του φρένου στάθμευσης(5) μέχρι να επιτευχθεί η θέση ασφάλισης και να ανάψει η ενδεικτική λυχνία του φρένου στάθμευσης.

Απελευθέρωση του φρένου στάθμευσης:

- Πατήστε ελαφριά και κατόπι αφήστε το πεντάλ του φρένου στάθμευσης (5). Το φρένο στάθμευσης θα επιστρέψει στην αρχική του θέση και η ενδεικτική λυχνία του φρένου στάθμευσης θα σβήσει.

⚠ ΚΙΝΔΥΝΟΣ

Το περονοφόρο ανυψωτικό όχημα δεν πρέπει να χρησιμοποιείται εάν υπάρχουν προβλήματα στο σύστημα πέδησης.

Εάν υπάρχει βλάβη στο σύστημα πέδησης ή εάν τα εξαρτήματα του συστήματος έχουν φθαρεί, επικοινωνήστε με τον εξουσιοδοτημένο αντιπρόσωπο.

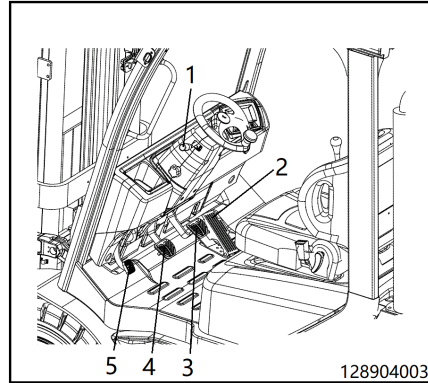

Ρύθμιση της μονάδας οθόνης

Ρύθμιση της κύριας διεπαφής χρήστη

– Πατήστε παρατεταμένα το κουμπί εισαγωγής/τροποποίησης  στη μονάδα οθόνης για να ανοίξετε τη σελίδα ρυθμίσεων.

– Η σελίδα ρυθμίσεων περιλαμβάνει τα ακόλουθα τέσσερα στοιχεία ρύθμισης:

- Display settings
- Error codes
- Supervisor login
- Service login

Πατήστε τα κουμπιά πάνω/κάτω στη μονάδα οθόνης για να επιλέξετε το στοιχείο "Settings" (Ρυθμίσεις) στη γραμμή εργαλείων.

Μέσω της διεπαφής "Settings" (Ρυθμίσεις), οι χρήστες και οι τεχνικοί μπορούν να διαμορφώσουν περισσότερες ρυθμίσεις.

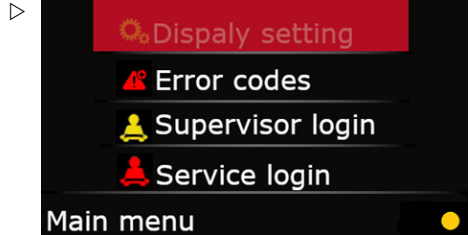

Display settings

Πατήστε το πλήκτρο Enter για να ανοίξετε το μενού "Settings" (Ρυθμίσεις), πατήστε τα πλήκτρα πάνω/κάτω για να επιλέξετε το στοιχείο Display settings (Ρυθμίσεις οθόνης και μετά πατήστε OK για να μεταβείτε στο υπομενού του επόμενου επιπέδου.

– Μεταβείτε στο μενού ρυθμίσεων "Language" (Γλώσσα) για να αλλάξετε τη γλώσσα. (π.χ. Αγγλικά, Κινεζικά, Ισπανικά κ.λπ.)

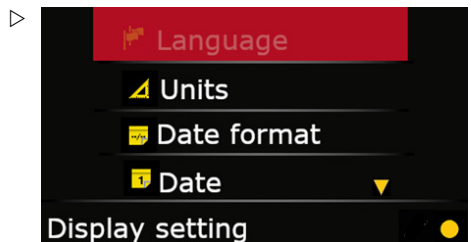

– Μεταβείτε στο μενού ρυθμίσεων "Units" (Μονάδες) για να αλλάξετε το σύστημα μονάδων μέτρησης. (Μετρικό/Βρετανικό)

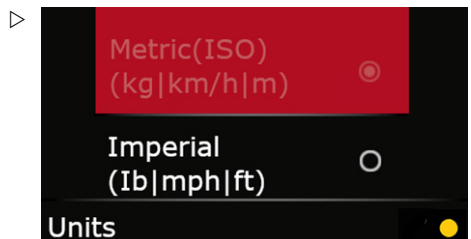

Ρύθμιση της μονάδας οθόνης

- Μεταβείτε στο μενού ρυθμίσεων "Date format" (Μορφή ημερομηνίας) για να αλλάξετε τη μορφή της ημερομηνίας. (μήνας.ημέρα.έτος 24-ώρες, ημέρα.μήνας.έτος 24-ώρες, μήνας/ημέρα/έτος 12-ώρες)

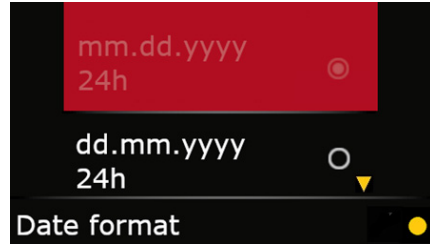

- Μεταβείτε στο μενού ρυθμίσεων "Date" (Ημερομηνία) για να αλλάξετε την ημερομηνία.

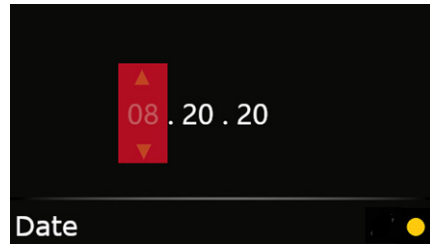

- Μεταβείτε στο μενού ρυθμίσεων "Time" (Ωρα) για να αλλάξετε την ώρα.

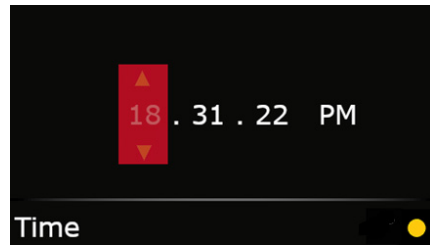

- Μεταβείτε στο μενού ρυθμίσεων "Backlight" (Οπισθοφωτισμός) για να προσαρμόσετε τη φωτεινότητα της οθόνης.

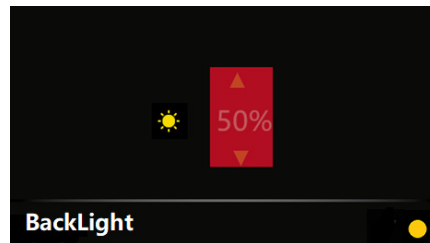

- Μεταβείτε στην οθόνη "system information" (πληροφορίες συστήματος) για να διαβάσετε τις πληροφορίες συστήματος της μονάδας οθόνης, όπως το μοντέλο του οχήματος και την έκδοση λογισμικού της μονάδας οθόνης.

ΥΠΟΔΕΙΞΗ

Τα στοιχεία "Display settings" (Ρυθμίσεις οθόνης) είναι ρυθμίσεις για χρήση από τους πελάτες, ενώ οι άλλες ρυθμίσεις προορίζονται για χρήση από τεχνικούς.

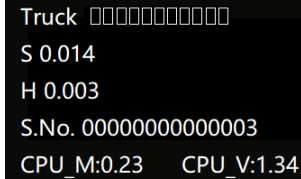

Truck □□□□□□□□□□
S 0.014
H 0.003
S.No. 00000000000003
CPU_M:0.23 CPU_V:1.34

System info

Καπό κινητήρα - Ανοικτό - Κλειστό

ΠΡΟΣΟΧΗ

Σε ορισμένες ειδικές περιπτώσεις, το άνοιγμα του καπό κινητήρα μπορεί να επηρεάσει το τιμόνι, τον υδραυλικό μοχλό joystick του πίσω παραθύρου της καμπίνας οδηγού και το επάνω πίσω τμήμα της προστατευτικής οροφής του οχήματος. Ρυθμίστε ανάλογα το κάθισμα του οδηγού, την κολόνα του τιμονιού ή τον μοχλό joystick για να μην υπάρχουν παρεμβολές.

Άνοιγμα του καπό κινητήρα

ΥΠΟΔΕΙΞΗ

Προτού το κάνετε αυτό, φροντίστε να αφαιρέσετε οποιαδήποτε μη στερεωμένα αντικείμενα από το καπό κινητήρα ή από το κάτω μέρος του καθίσματος του οδηγού.

ΥΠΟΔΕΙΞΗ

Εάν χρειάζεται, ρυθμίστε την κολόνα του τιμονιού και το κάθισμα του οδηγού και άλλα εξαρτήματα όταν ανοίγετε το καπό κινητήρα.

Καπό κινητήρα - Ανοικτό - Κλειστό

- Τραβήξτε προς τα μπροστά τη λαβή της ασφάλειας στο καπό κινητήρα, για να ανοίξετε την ασφάλεια. Το καπό κινητήρα θα ανοίξει αυτόματα.

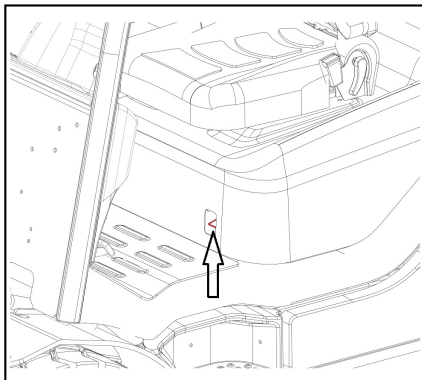

⚠ ΠΡΟΣΟΧΗ

Μην σκύβετε πάνω από το καπό κινητήρα. Το καπό κινητήρα θα ανοίξει σε συγκεκριμένο ύψος.

- Σπρώξτε προς τα πάνω το καπό κινητήρα μέχρι να ασφαλίσει στην οριακή θέση.



ΥΠΟΔΕΙΞΗ

Βεβαιωθείτε ότι το καπό κινητήρα είναι εντελώς ανοικτό όταν σκύβετε για να εκτελέσετε εργασίες.



ΥΠΟΔΕΙΞΗ

*Εάν έχει εγκατασταθεί μια πλήρως κλειστή καμπίνα οδηγού (*προαιρετικό), το καπό κινητήρα πρέπει να ανοίξει. Πρέπει πρώτα να ανοίξετε το πίσω παράθυρο της καμπίνας οδηγού. Αυτό γίνεται για να αποτραπεί η πρόσκρουση του καθίσματος στο πίσω παράθυρο. Εάν δεν μπορείτε να ανοίξετε το πίσω παράθυρο της καμπίνας, πρέπει να μετακινήσετε το κάθισμα προς τα εμπρός και, στη συνέχεια, να ανοίξετε το καπό.*

⚠ ΠΡΟΣΟΧΗ

Αφού ανοίξετε το καπό κινητήρα, βεβαιωθείτε ότι το ελατήριο αερίου δεν έχει βλάβη, ώστε να μην κλείσει κατά λάθος το καπό κινητήρα και προκληθεί τραυματισμός σε περίπτωση βλάβης του ελατηρίου αερίου.

Κλείσιμο του καπό κινητήρα

⚠ ΠΡΟΣΟΧΗ

Μην κάθεστε πάνω στο καπό κινητήρα: κίνδυνος τραυματισμού ή ζημιάς.

Προτού κλείσετε το καπό κινητήρα, βεβαιωθείτε ότι δεν υπάρχει κίνδυνος τραυματισμού σε άλλα άτομα που μπορεί να βρίσκονται εκεί κοντά.

- Κλείστε την ασφάλεια πιέζοντας το καπό κινητήρα προς τα κάτω μέχρι να ακουστεί ένας ήχος ασφάλισης.

Ελατήριο αερίου με λειτουργία ασφάλισης - προαιρετικό

⚠ ΠΡΟΣΟΧΗ

Στα οχήματα που είναι εξοπλισμένα με ελατήριο αερίου και λειτουργία ασφάλισης, το ελατήριο αερίου ασφαλίσει αυτόματα μετά το άνοιγμα, ώστε να αποφευχθεί το απότομο κλείσιμο του καπό κινητήρα και η πρόκληση ατυχήματος ή τραυματισμού.

- Στα οχήματα που διαθέτουν αυτήν τη λειτουργία, όταν πρέπει να κλείσετε το καπό κινητήρα, πατήστε το πορτοκαλί πλαστικό κουμπί απασφάλισης στο ελατήριο αερίου του καπό κινητήρα.
- Το καπό κινητήρα μπορεί τότε να κλείσει.

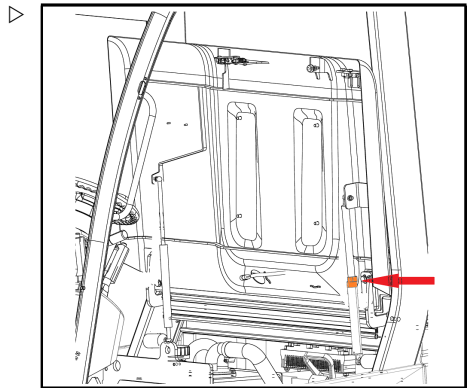

Αναγέννηση φίλτρου σωματιδίων ντίζελ (για οχήματα Eu5)

Επισκόπηση

Το DPF (φίλτρο σωματιδίων ντίζελ) χρησιμοποιείται για την αποτροπή της απόρριψης σωματιδίων (PM) από τις εκπομπές στον αέρα.

Το DPF χρησιμεύει για το φιλτράρισμα της αιθάλης, δηλαδή των ρύπων που προκύπτουν από τις εκπομπές των πετρελαιοκινητήρων. Η υπερβολική συσσώρευση αιθάλης στο DPF έχει ως αποτέλεσμα την πτώση της ισχύος του κινητήρα λόγω της αυξημένης πίεσης στον κινητήρα, γεγονός που καθιστά απαραίτητη την εκτέλεση αναγέννησης για την εξάλειψη σωματιδίων (PM) στο φίλτρο DPF. Μετά την αναγέννηση του DPF, παραμένει μόνο αιθάλη στο DPF. Η αναγέννηση DPF περιλαμβάνει εξαναγκασμένη αναγέννηση κατά την οδήγηση (ενεργή αναγέννηση) και εξαναγκασμένη αναγέννηση (μη αυτόματη αναγέννηση) που

Αναγέννηση φίλτρου σωματιδίων ντίζελ (για οχήματα Eu5)

εκτελείται από τον οδηγό (εξαναγκασμένη αναγέννηση).

Λυχνία και διακόπτης DPF

- Λυχνία υψηλής θερμοκρασίας συστήματος εξάτμισης(1)

Αυτή η λυχνία ενημερώνει τον οδηγό όταν εξέρχονται καυτά καυσαέρια από τον κινητήρα κατά τη διάρκεια της αναγέννησης DPF. Φροντίστε να διατηρείτε την περιοχή γύρω από το περιβάλλον της πολλαπλής εξαγωγής καθαρή από εύφλεκτα υλικά.

- Λυχνία DPF(2)

Αυτή η λυχνία αναβοσβήνει είτε σε περίπτωση που απαιτείται εξαναγκασμένη αναγέννηση είτε σε περίπτωση που απαιτείται αναγέννηση συντήρησης.

Αυτή η λυχνία ανάβει όταν ξεκινά η εξαναγκασμένη αναγέννηση ή όταν ξεκινά η αναγέννηση συντήρησης.

- Διακόπτης εξαναγκασμένης αναγέννησης (μη αυτόματη αναγέννηση)

Ο οδηγός μπορεί να χρησιμοποιήσει αυτούς τους διακόπτες για να ενεργοποιήσει ή να απενεργοποιήσει την εξαναγκασμένη αναγέννηση. Ο διακόπτης προορίζεται για εξαναγκασμένη αναγέννηση

Στρατηγική αναγέννησης DPF

⚠ ΚΙΝΔΥΝΟΣ

Κίνδυνος ανάφλεξης και έκρηξης!

Δεν επιτρέπεται να χειρίζεστε καύσιμα όσο διαρκεί η διαδικασία αναγέννησης (π.χ. κατά τον ανεφοδιασμό του οχήματος).

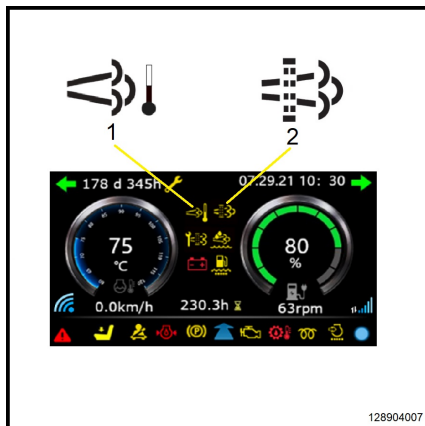

128904007

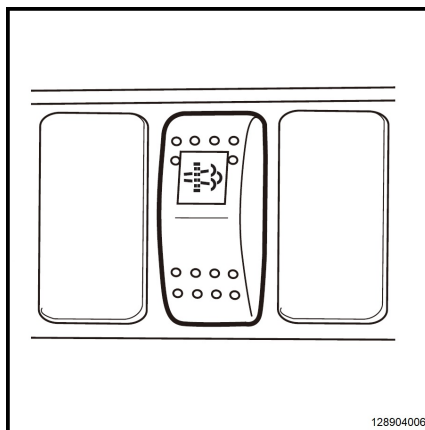

128904006



⚠ ΠΡΟΣΟΧΗ

Κατά την αναγέννηση, επικρατούν υψηλές θερμοκρασίες στο φίλτρο συλλογής σωματιδίων, στο σύστημα καυσαερίων και στον γύρω χώρο.

Μην λειτουργείτε το όχημα κοντά σε εύφλεκτα υλικά. Μην αγγίζετε: κίνδυνος εγκαυμάτων.

- Ελέγχετε καθημερινά την καθαριότητα της περιοχής διέλευσης των καυσαερίων. Καθαρίστε αν χρειάζεται.
- Κατά τη λειτουργία του οχήματος, ελέγξτε για διαρροή στο σύστημα καυσαερίων. Σε περίπτωση διαρροής, απενεργοποιήστε το όχημα. Επικοινωνήστε με το κέντρο σέρβις.



ΥΠΟΔΕΙΞΗ

Πριν από την αναγέννηση, βεβαιωθείτε ότι υπάρχει επαρκής ποσότητα καυσίμου ντίζελ και AdBlue® (διάλυμα ουρίας) στο ρεζερβουάρ. Εάν δεν επαρκεί, συμπληρώστε καύσιμο και AdBlue® πριν ξεκινήσετε την αναγέννηση.

Η αναγέννηση DPF αποτελείται από την ενεργή αναγέννηση, η οποία πραγματοποιείται κατά την οδήγηση και την εξαναγκασμένη αναγέννηση, η οποία ενεργοποιείται χειροκίνητα από τον οδηγό. Όταν το επίπεδο αιθάλης στο φίλτρο DPF είναι μικρότερο από 105%, η ενεργή αναγέννηση ενεργοποιείται αυτόματα κατά την οδήγηση. Ωστόσο, στο 105% ή περισσότερο, το σύστημα ειδοποιεί τον οδηγό ότι η εξαναγκασμένη αναγέννηση πρέπει να εκτελεστεί χειροκίνητα. Ταυτόχρονα, η ενεργή αναγέννηση προσπαθεί να ξεκινήσει έως το επίπεδο αιθάλης 120%. Στο 120% ή περισσότερο, ανάβει η προειδοποιητική λυχνία του κινητήρα, η ισχύς του κινητήρα μειώνεται στο 50% και ο οδηγός πρέπει να καλέσει για σέρβις.

Οι λειτουργίες αναγέννησης DPF χωρίζονται στα ακόλουθα πέντε στάδια, ανάλογα με το επίπεδο συσσώρευσης αιθάλης στο φίλτρο DPF.

Αναγέννηση φίλτρου σωματιδίων ντίζελ (για οχήματα Eu5)

Αρ.	Ποσότητα αιθάλης	Λυχνία DPF*	Λυχνία ελέγχου κινητήρα	Απορρύθμιση ροπής	Παρατήρηση
1	Κάτω από 99%	Σβηστή	Όχι	Όχι	Καμία ενέργεια (η παθητική αναγέννηση εξαρτάται από το CUP του μηχανήματος)
2	100% ~ 105%	Σβηστή	Όχι	Όχι	Για να ξεκινήσετε την ενεργή αναγέννηση. Με υψηλή θερμοκρασία (560 ~ 640 °C) κατά τη διάρκεια της λειτουργίας
3	106 ~ 110%	Αργό αναβόσβημα	Όχι	Όχι	Προτροπή εξαναγκασμένης αναγέννησης (συναγερμός μόνο) για έναρξη ενεργής αναγέννησης. Με υψηλή θερμοκρασία (560 ~ 640 °C) κατά τη διάρκεια της λειτουργίας
4	111 % ~ 120 %	Αργό αναβόσβημα	Ενεργοποίηση	Ήπια απορρύθμιση ροπής	Προτροπή εξαναγκασμένης αναγέννησης (μείωση ροπής) για έναρξη ενεργής αναγέννησης. Με υψηλή θερμοκρασία (560 ~ 640 °C) κατά τη διάρκεια της λειτουργίας
5	Πάνω από 121%	Γρήγορο αναβόσβημα	Αναβόσβημα	Σοβαρή απορρύθμιση ροπής	Η αναγέννηση είναι απενεργοποιημένη. Για να ξεκινήσει η αναγέννηση συντήρησης από ένα εργαλείο σέρβις, απαιτείται κλήση τεχνικής υποστήριξης για να απενεργοποιηθεί η μείωση της ροπής.

- 1) Επίπεδο αιθάλης κάτω από 100%: Φυσιολογικές συνθήκες λειτουργίας
- 2) Επίπεδο αιθάλης 100 ~ 105%: Αυτόματη αναγέννηση κατά τη λειτουργία (ενεργή αναγέννηση)
- 3) Επίπεδο αιθάλης DPF 106 ~ 110%: Ενεργοποιείται η εξαναγκασμένη αναγέννηση + επιχειρείται έναρξη της ενεργού αναγέννησης. Ενημερώστε τον οδηγό ότι πρέπει να πραγματοποιηθεί εξαναγκασμένη αναγέννηση.
- 4) Επίπεδο αιθάλης DPF 111 ~ 120%: Ενεργοποιείται η εξαναγκασμένη αναγέννηση + μείωση της ισχύος του κινητήρα και επιχειρείται έναρξη της ενεργού αναγέννησης. Ενημερώστε τον οδηγό ότι πρέπει να πραγματοποιηθεί εξαναγκασμένη αναγέννηση.
- 5) Επίπεδο αιθάλης DPF 120% ή υψηλότερο: Η αναγέννηση δεν είναι δυνατή / πρέπει να καλέσετε το τμήμα σέρβις για την αναγέννηση DPF

Ενεργή αναγέννηση

- Αυτή η λειτουργία αναγέννησης πραγματοποιείται αυτόματα από το ECU για την αναγέννηση του DPF. Στη διάρκεια της αναγέννησης, ανάβει η λυχνία υψηλής θερμοκρασίας συστήματος εξάτμισης (1) για να προειδοποιήσει τον οδηγό για την ύπαρξη καυσαερίων υψηλής θερμοκρασίας.
- Σε αυτό το σημείο, είναι δυνατή η κανονική λειτουργία, αν και απαιτείται προσοχή για λόγους ασφαλείας. Μόλις ολοκληρωθεί η αναγέννηση έπειτα από 20 ~ 30 λεπτά, η λυχνία υψηλής θερμοκρασίας συστήματος εξάτμισης σβήνει.

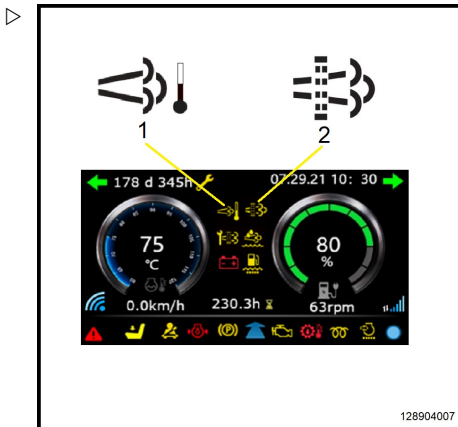

ΥΠΟΔΕΙΞΗ

Η απενεργοποίηση του κινητήρα κατά τη διάρκεια της αναγέννησης (δηλ. όταν η λυχνία υψηλής θερμοκρασίας συστήματος εξάτμισης είναι αναμμένη) μπορεί να έχει σοβαρό αντίκτυπο στο φίλτρο DPF. Συνεπώς, μην σβήνετε τον κινητήρα όταν είναι αναμμένη η λυχνία DPF και η λυχνία υψηλής θερμοκρασίας συστήματος εξάτμισης, εκτός από περιπτώσεις έκτακτης ανάγκης.

- Όταν το επίπεδο αιθάλης φτάσει στο καθορισμένο επίπεδο στην προσομοίωση

Λειτουργία εξαναγκασμένης αναγέννησης (μη αυτόματη αναγέννηση)

Αυτή η λειτουργία αναγέννησης πραγματοποιείται από τον οδηγό με το όχημα ακινητοποιημένο, σε περίπτωση που δεν πραγματοποιηθεί αναγέννηση DPF ενώ το όχημα βρίσκεται σε λειτουργία. Η εξαναγκασμένη αναγέννηση (ενεργή αναγέννηση) δεν πρέπει να πραγματοποιείται υπό τις εξής συνθήκες λειτουργίας, επομένως ο οδηγός πρέπει να πραγματοποιεί εξαναγκασμένη αναγέννηση (μη αυτόματη αναγέννηση) σύμφωνα με τις προειδοποιήσεις του οχήματος, όπως απαιτείται για τις εκάστοτε περιστάσεις.

- Επανελημμένη εργασία με χαμηλό φορτίο ή οδήγηση με χαμηλή ταχύτητα σε μικρές αποστάσεις.
- Συχνή λειτουργία στο ρελαντί.

Αναγέννηση φίλτρου σωματιδίων ντίζελ (για οχήματα Eu5)

Συνθήκες εξαναγκασμένης αναγέννησης (μη αυτόματη αναγέννηση):

- 1) Θερμοκρασία ψυκτικού υγρού (λαδιού κινητήρα): 40° ή υψηλότερη
- 2) Σ.α.λ. κινητήρα: Στο ρελαντί
- 3) Φρένο στάθμευσης ενεργοποιημένο

Σειρά εξαναγκασμένης αναγέννησης (μη αυτόματη αναγέννηση):

- 1) Σταματήστε το όχημα. (Φροντίστε να σταματήσετε το όχημα σε ασφαλές σημείο, καθώς θα αυξηθεί η θερμοκρασία των καυσαερίων.) ▷
- 2) Ρυθμίστε τον κινητήρα σε σ.α.λ. ρελαντί.
- 3) Κατεβάστε το μοχλό ασφαλείας.
- 4) Θέστε τον διακόπτη εξαναγκασμένης αναγέννησης (μη αυτόματη αναγέννηση) στη θέση λειτουργίας.
- 5) Οι σ.α.λ. του κινητήρα αυξάνονται από το ρελαντί στις σ.α.λ. υψηλού ρελαντί (διαφέρει ανάλογα με το μοντέλο) και ξεκινά η αναγέννηση.

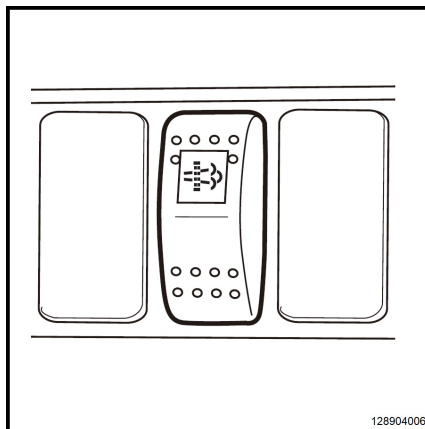

128904006

- 6) Η εξαναγκασμένη αναγέννηση (μη αυτόματη αναγέννηση) εκτελείται για 30 ~ 40 λεπτά. (Ενδέχεται να χρειαστεί περισσότερος χρόνος, ανάλογα με τις συνθήκες εξαναγκασμένης αναγέννησης (μη αυτόματη αναγέννηση) που αναφέρθηκαν παραπάνω). Ανάβει η λυχνία DPF (2) και η λυχνία υψηλής θερμοκρασίας του συστήματος εξάτμισης (1). ▷
- 7) Οι σ.α.λ. του κινητήρα πέφτουν σε σ.α.λ. στο ρελαντί.
- 8) Σβήνει η λυχνία DPF και η λυχνία υψηλής θερμοκρασίας του συστήματος εξάτμισης.
- 9) Θέστε τον διακόπτη εξαναγκασμένης αναγέννησης (μη αυτόματη αναγέννηση) στη θέση εκτός λειτουργίας.

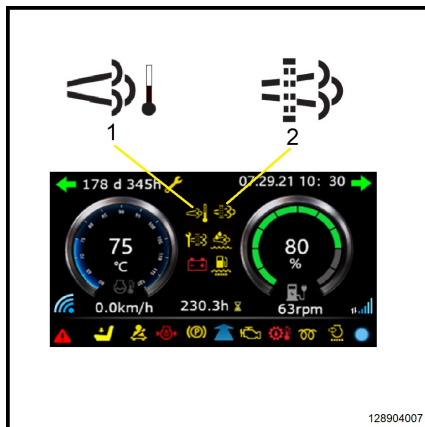

128904007

⚠ ΠΡΟΣΟΧΗ

Σε περίπτωση που πρέπει να διακοπεί η εξαναγκασμένη αναγέννηση (μη αυτόματη αναγέννηση) λόγω έκτακτης ανάγκης, ανασηκώστε το μοχλό ασφαλείας. Ωστόσο, κάτι τέτοιο έχει σοβαρές αρνητικές επιπτώσεις στην αναγέννηση του φίλτρου σωματιδίων ντίζελ (DPF). Γι' αυτό, φροντίστε να πραγματοποιήσετε την εξαναγκασμένη αναγέννηση (μη αυτόματη αναγέννηση) σε ασφαλές σημείο με αρκετό χρόνο στη διάθεσή σας για να ολοκληρώσετε τη διαδικασία.

Μηχανισμοί ανύψωσης και προσαρτώμενα εξαρτήματα

Μηχανισμοί ανύψωσης και προσαρτώμενα εξαρτήματα

Λειτουργία του μηχανισμού ανύψωσης

**⚠ ΠΡΟΣΟΧΗ**

Υπάρχει κίνδυνος παγίδευσης μεταξύ των εξαρτημάτων λόγω της κίνησης του ιστού ή των προσαρτώμενων εξαρτημάτων.

Μην στέκεστε ποτέ κοντά και μην μπαίνετε στον ιστό ή στην περιοχή μεταξύ του ιστού και του οχήματος.

Ο ιστός και τα προσαρτώμενα εξαρτήματα πρέπει να χρησιμοποιούνται με κατάλληλο και σωστό τρόπο.

Ο οδηγός πρέπει να είναι εκπαιδευμένος στη χρήση του ιστού και των προσαρτώμενων εξαρτημάτων.

Λάβετε υπόψη το μέγιστο ύψος ανύψωσης του ιστού.

Ο χειρισμός του μοχλού ελέγχου πρέπει να γίνεται αργά και σταθερά.

Οι ταχύτητες ανύψωσης, βύθισης και κλίσης εξαρτώνται από το εύρος κίνησης του μοχλού ελέγχου. Ο μοχλός ελέγχου επανέρχεται αυτόματα στην ουδέτερη θέση μόλις τον αφήνετε.

**ΥΠΟΔΕΙΞΗ**

Στα οχήματα που διαθέτουν προαιρετικές λειτουργίες ISO, το σύστημα ανύψωσης και τα προσαρτώμενα εξαρτήματα λειτουργούν μόνο όταν το όχημα είναι ενεργοποιημένο και το κάθισμα του οδηγού είναι κατειλημμένο (ο διακόπτης καθίσματος είναι ενεργοποιημένος).

- Λάβετε υπόψη τα σύμβολα λειτουργίας που επισημαίνονται με βέλη.

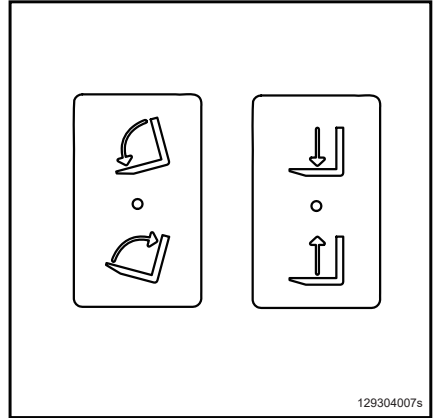

Ανύψωση του φορέα περόνης

- Πιέστε τον μοχλό (1) προς τα πίσω.

Βύθιση του φορέα περόνης

- Πιέστε τον μοχλό χειρισμού (1) προς τα εμπρός.

Κλίση του ιστού προς τα εμπρός

- Πιέστε τον μοχλό (2) προς τα εμπρός.

Κλίση του ιστού προς τα πίσω

- Τραβήξτε τον μοχλό (2) προς τα πίσω.

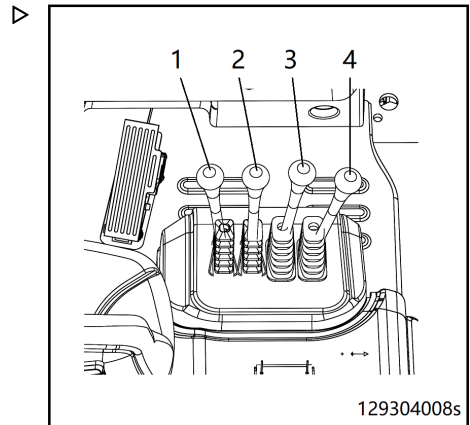

⚠ ΚΙΝΔΥΝΟΣ

Υπάρχει αυξημένος κίνδυνος πτώσης και κλίσης κατά την ανύψωση του ιστού. Για τον λόγο αυτό, μην ανεβαίνετε στον ανυψωμένο φορέα περόνης.

⚠ ΠΡΟΣΟΧΗ

Μην στέκεστε πάνω στους βραχίονες της περόνης κατά την ανύψωση.

Κίνδυνος πτώσης ή σύγκρουσης.

Μηχανισμοί ανύψωσης και προσαρτώμενα εξαρτήματα

Χειρισμός προσαρτώμενων συσκευών

Στο όχημα έχουν τοποθετηθεί προσαρτώμενα εξαρτήματα ως προαιρετικός πρόσθετος εξοπλισμός: (περόνες μηχανισμού πλευρικής μετατόπισης, διατάξεις περιστροφής, εντατήρες κ.λπ.). Μην υπερβαίνετε την πίεση λειτουργίας των προσαρτώμενων εξαρτημάτων κατά τη διάρκεια της λειτουργίας. Φροντίστε να συμμορφώσετε με τις οδηγίες χρήσης των προσαρτώμενων εξαρτημάτων. Μπορείτε να τοποθετήσετε έναν ή δύο επιπλέον μοχλούς ελέγχου για τον χειρισμό των προσαρτώμενων εξαρτημάτων.

ΥΠΟΔΕΙΞΗ

Ακολουθεί μια περιγραφή των λειτουργιών των προσαρτώμενων συσκευών. Το περονοφόρο ανυψωτικό όχημα μπορεί να διαμορφωθεί με διάφορους μοχλούς joystick.

ΥΠΟΔΕΙΞΗ

Μετά από την εγκατάσταση κάθε προσαρτώμενου εξαρτήματος, θα πρέπει να τοποθετηθεί μια ετικέτα στο κάλυμμα της μπαταρίας, στην οποία θα προσδιορίζεται η χωρητικότητα φορτίου του οχήματος μετά από την εγκατάσταση. Θα πρέπει επίσης να επικολληθεί ένα σημείωμα για τη λειτουργία του προσαρτώμενου εξαρτήματος στο πίσω μέρος του μοχλού χειρισμού του προσαρτώμενου εξαρτήματος.

- Λάβετε υπόψη τα σύμβολα λειτουργίας με βέλη.

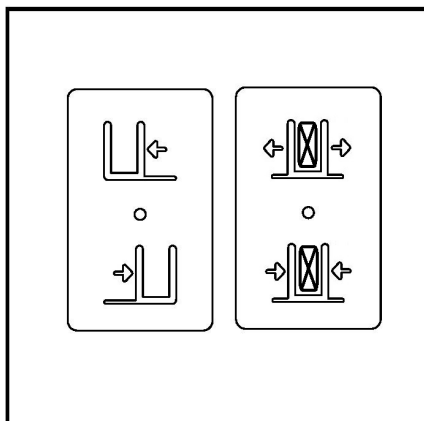

Λειτουργία μηχανισμού πλευρικής μετατόπισης

- Πιέστε τον μοχλό ελέγχου (3) προς τα εμπρός, για να μετακινήσετε τον φορέα περόνης προς τα αριστερά. ▷
- Τραβήξτε τον μοχλό ελέγχου (3) προς τα πίσω, για να μετακινήσετε τον φορέα περόνης προς τα δεξιά.

Χειρισμός του κολάρου

- Πιέστε τον μοχλό ελέγχου (4) προς τα εμπρός, για να απελευθερώσετε το κολάρο.
- Τραβήξτε τον μοχλό ελέγχου (4) προς τα πίσω, για να σφίξετε το κολάρο.

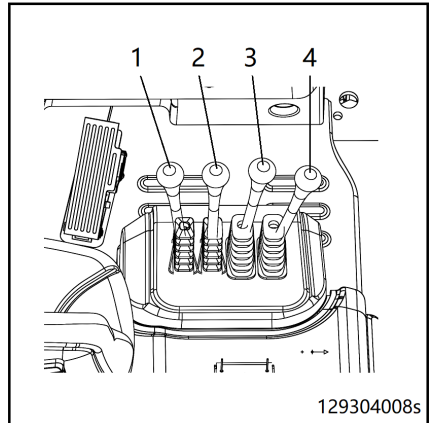

⚠ ΠΡΟΣΟΧΗ

Εάν η προσαρτώμενη συσκευή δεν παρασχέθηκε μαζί με το όχημα, μπορεί να χρησιμοποιηθεί μόνο εφόσον επικυρωθεί από τον εξουσιοδοτημένο αντιπρόσωπο και με την προϋπόθεση ότι θα είναι εγγυημένη η ασφαλής λειτουργία της όσον αφορά τη χωρητικότητα φορτίου και την ευστάθεια μετά την εγκατάσταση.

Μεταφορά φορτίων

Μεταφορά φορτίων

Απόσταση κέντρου φορτίου και χωρητικότητα φορτίου

Πριν από την ανύψωση εμπορευμάτων, πρέπει να γίνει κατανοητή η σχέση μεταξύ του βάρους, της απόστασης κέντρου βάρους φορτίου και του μέγιστου ύψους ανύψωσης των εμπορευμάτων.

- Η απόσταση κέντρου φορτίου αναφέρεται στην απόσταση μεταξύ του κατακόρυφου επιπέδου των βραχιόνων περόνης και του κέντρου βάρους των φορτίων (1).



ΥΠΟΔΕΙΞΗ

Το κέντρο βάρους δεν βρίσκεται απαραίτητα στο κέντρο του φορτίου. Η χωρητικότητα φορτίου αναφέρεται στο βάρος των φορτίων που μπορούν να ανυψωθούν με ασφάλεια στο απαιτούμενο ύψος εντός της δεδομένης απόστασης κέντρου φορτίου.

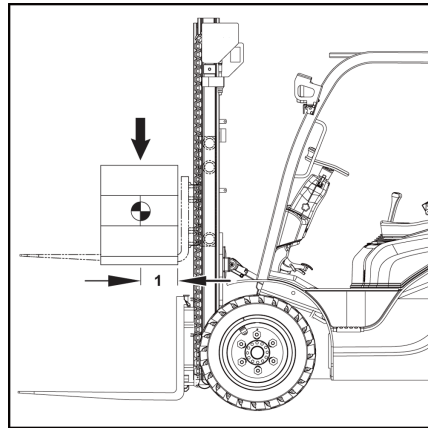

Πινακίδα ονομαστικής χωρητικότητας φορτίου

Πριν από τη φόρτωση

Προτού ανυψώσετε οποιοδήποτε φορτίο, διαβάστε τις πληροφορίες στην πινακίδα ονομαστικής χωρητικότητας φορτίου του οχήματος.

⚠ ΚΙΝΔΥΝΟΣ**Κίνδυνος απώλειας ευστάθειας.**

Οι τιμές στην πινακίδα ονομαστικής χωρητικότητας φορτίου ισχύουν για ομοιογενή φορτία μικρών διαστάσεων. Δεν πρέπει να γίνεται υπέρβαση αυτών των ορίων φορτίου. Η υπέρβαση των ορίων φορτίου επηρεάζει την ευστάθεια του περονοφόρου ανυψωτικού οχήματος και την αντοχή των βραχιόνων της περόνης και του ιστού.

Εάν στο όχημα έχουν προσαρτηθεί εξαρτήματα, διαβάστε και ακολουθήστε τις πληροφορίες στην πρόσθετη πινακίδα ονομαστικής χωρητικότητας φορτίου κάθε εξαρτήματος (ανατρέξτε στο κεφάλαιο "Πρόσθετη πινακίδα ονομαστικής χωρητικότητας φορτίου" για λεπτομέρειες).

Η χωρητικότητα φορτίου ενός οχήματος εξαρτάται από:

- Τον τύπο του ιστού (βασικός, διπλός, τριπλός)
- Το ύψος ανύψωσης του εγκατεστημένου ιστού
- Τα ελαστικά στον εμπρός άξονα
- Εάν χρησιμοποιούνται προσαρτώμενα εξαρτήματα ή πρόσθετος εξοπλισμός
- Την μέγιστη επιτρεπόμενη κλίση του ιστού προς τα πίσω
- Το μέγεθος και τη χωρητικότητα φορτίου των βραχιόνων της περόνης
- Το μέγεθος του φορτίου, τη μετατόπιση του κέντρου βάρους ή γεωμετρικού κέντρου

Εάν κάποια από αυτές τις παραμέτρους αλλάξει, μπορεί να επηρεαστεί σημαντικά η χωρητικότητα φορτίου.

Εάν γίνουν τροποποιήσεις στο όχημα, η ονομαστική χωρητικότητα φορτίου πρέπει να προσδιοριστεί ξανά και μπορεί να χρειαστεί να αντικατασταθεί η πινακίδα ονομαστικής χωρητικότητας φορτίου.

- Επικοινωνήστε με τον εξουσιοδοτημένο αντιπρόσωπο.

**ΥΠΟΔΕΙΞΗ**

Η χωρητικότητα φορτίου του οχήματος θα είναι επίσης περιορισμένη στις ακόλουθες περιπτώσεις:

- *Μεταφορά φορτίων ενώ πνέουν άνεμοι επιπέδου 6 και άνω*

- Διαστάσεις βραχιόνων περόνης: Μέγιστο πλάτος, μέγιστο πάχος και μέγιστο μήκος. σε mm
- 1 Σημείωση: Εάν χρησιμοποιούνται μεγαλύτεροι βραχίονες περόνης, απαιτείται πρόσθετη πινακίδα ονομαστικής χωρητικότητας φορτίου. Επικοινωνήστε με τον εξουσιοδοτημένο αντιπρόσωπο.
 - 2 Αναγνώριση προσαρτώμενων εξαρτημάτων: Ενσωματωμένος μηχανισμός πλευρικής μετατόπισης του φορέα των παλετών (ISS), μηχανισμός πλευρικής μετατόπισης του φορέα των παλετών κατά την ανάρτηση (SS)
 - 3 Τύποι ιστών: Βασικός ιστός S, διπλός ιστός D, τριπλός ιστός T
 - 4 Όνομα μοντέλου οχήματος
 - 5 Σύμβολο κέντρου βάρους φορτίου
 - 6 Μέγιστη επιτρεπόμενη πλευρική μετατόπιση
 - 7 Ύψος κέντρου βάρους του φορτίου από το κάτω άκρο του φορτίου, σε mm
 - 8 Ύψος ανύψωσης [μονάδα: mm]
 - 9 Η απόσταση κέντρου βάρους φορτίου αναφέρεται στην απόσταση μεταξύ του κατακόρυφου επιπέδου των βραχιόνων της περόνης και του κέντρου βάρους των φορτίων σε χιλιοστόμετρα.
 - 10 Μέγιστο φορτίο σε kg

Παράδειγμα χωρητικότητας φορτίου:

Απόσταση κέντρου βάρους φορτίου: 600 mm (9).

Ύψος ανύψωσης φορτίου: 4145 mm (10).

- Εντοπίστε το σημείο όπου η στήλη της απόστασης κέντρου βάρους φορτίου 600 mm τέμνει τη σειρά του ύψους ανύψωσης 4145 mm.

Σε αυτό το παράδειγμα, η μέγιστη επιτρεπόμενη χωρητικότητα φορτίου είναι: 2000 kg (11).

Ακολουθήστε τα ίδια βήματα για άλλα ύψη ανύψωσης και αποστάσεις κέντρου βάρους. Η καθορισμένη τιμή βασίζεται σε δύο βραχίονες περόνης και ομοιόμορφα καταναμημένα κεντρικά φορτία.

100x45x1200		h(mm)					
ISS	SS	1270	1470	1590	1740	1910	1695
Q	Q	1460	1700	1840	2000	2200	4145
500	500	1660	1920	2080	2270	2500	3600
1000	800	700	600	500			c(mm)

Μεταφορά φορτίων



ΥΠΟΔΕΙΞΗ

Επιτρέπεται η χρήση μιας υπολογισμένης (με παρεμβολή) τιμής μεταξύ δύο γνωστών γειτονικών τιμών. Δεν επιτρέπεται η χρήση τιμών H, Q και c που είναι μεγαλύτερες από την καθορισμένη τιμή ή τιμών c που είναι μικρότερες από την καθορισμένη τιμή. Εάν πρέπει να χρησιμοποιήσετε τιμές εκτός εύρους, επικοινωνήστε με τον εξουσιοδοτημένο αντιπρόσωπο.

Πρόσθετη πινακίδα ονομαστικής χωρητικότητας φορτίου

▲ ΚΙΝΔΥΝΟΣ

Κίνδυνος απώλειας ευστάθειας.

Η χρήση προσαρτώμενων εξαρτημάτων περιορίζει τη χωρητικότητα φορτίου. Συνεπώς, πρέπει να τοποθετηθεί μια πρόσθετη πινακίδα ονομαστικής χωρητικότητας φορτίου σε θέση ορατή από τον οδηγό.

Εάν η πινακίδα λείπει ή εάν οποιαδήποτε πληροφορία σχετικά με το όχημα, τα προσαρτώμενα εξαρτήματα και τη χωρητικότητα φορτίου δεν αντιστοιχεί στην πραγματική τιμή, επικοινωνήστε με το κέντρο σέρβις.

Τα προσαρτώμενα εξαρτήματα μπορεί να επηρεάσουν τη μέγιστη επιτρεπόμενη ταχύτητα οδήγησης. Κατά την αντικατάσταση προσαρτώμενων εξαρτημάτων, πρέπει να ελέγχετε πάντα τη μέγιστη επιτρεπόμενη ταχύτητα οδήγησης και να κάνετε τις απαραίτητες ρυθμίσεις. Εναλλακτικά, μπορείτε να ρυθμίσετε το όχημα ώστε να κινείται μόνιμα με τη χαμηλότερη επιτρεπόμενη ταχύτητα.

Εάν χρησιμοποιείται προ-συναρμολογημένος φορέας περόνης, οι σχετικές τιμές στην πινακίδα ονομαστικής χωρητικότητας φορτίου πρέπει να μειωθούν περαιτέρω.

- Επικοινωνήστε με έναν εξουσιοδοτημένο αντιπρόσωπο για να προσδιορίσετε τη νέα χωρητικότητα φορτίου του οχήματος.



ΥΠΟΔΕΙΞΗ

Η πρόσθετη πινακίδα ονομαστικής χωρητικότητας φορτίου αναγράφει διαφορετικά δεδομένα για τις διάφορες σειρές οχημάτων, ιστών και προσαρτώμενων εξαρτημάτων. Ανατρέξτε στο κεφάλαιο "Πινακίδα ονομαστικής χωρητικότητας φορτίου" για πληροφορίες σχετικά με τον τρόπο ανάγνωσης της πρόσθετης πινακίδας ονομαστικής χωρητικότητας φορτίου.

Ρύθμιση της απόστασης μεταξύ των περονών ▷

- Ανασηκώστε τους πείρους ασφάλισης του βραχίονα περόνης και περιστρέψτε τους (1) κατά 90° για να χαλαρώσουν. Στη συνέχεια, μπορείτε να ρυθμίσετε την απόσταση των βραχιόνων περόνης.
- Ρυθμίστε την απόσταση των βραχιόνων περόνης ανάλογα με τις διαστάσεις του φορτίου.
- Λάβετε υπόψη ότι οι περόνες πρέπει να βρίσκονται σε ίση απόσταση από την κεντρική γραμμή του φορέα περόνης.
- Μετά τη ρύθμιση, επαναφέρετε τους πείρους ασφάλισης του βραχίονα περόνης στις αρχικές τους θέσεις και τοποθετήστε τους στις εγκοπές του φορέα περόνης, έτσι ώστε οι βραχιόνες περόνης να μην μπορούν να μετακινηθούν.

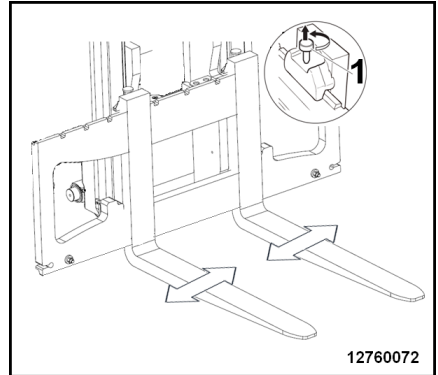

⚠ ΠΡΟΣΟΧΗ

Το βάρος των βραχιόνων περόνης είναι μεγάλο! Να είστε ιδιαίτερα προσεκτικοί κατά το χειρισμό τους.

Κατά τη ρύθμιση της απόστασης των βραχιόνων περόνης, στηρίξτε στο ράφι. Ενώ στέκεστε με ασφάλεια, πιέστε τις περόνες με τα πόδια σας για να τις ρυθμίσετε. Μην ρυθμίζετε τις περόνες με τα χέρια σας.

i ΥΠΟΔΕΙΞΗ

Το φορτίο πρέπει να είναι κεντραρισμένο ανάμεσα στις περόνες.

Μεταφορά φορτίων

Παραλαβή φορτίου



⚠ ΚΙΝΔΥΝΟΣ

Κίνδυνος πτώσης και σύνθλιψης

Απαγορεύεται αυστηρά να στέκεστε επάνω στις περόνες.

Απαγορεύεται αυστηρά η χρήση των περονών, των παλετών ή άλλων συσκευιών για την ανύψωση ατόμων (όπως απαιτείται από τους κινεζικούς κανονισμούς).

Πρέπει να τηρούνται οι εθνικοί κανονισμοί της χώρας όπου χρησιμοποιείται. Το όχημα μπορεί να εξοπλιστεί με εγκατεστημένη πλατφόρμα εργασίας για την ανύψωση ατόμων, εφόσον επιτρέπεται από τους εθνικούς κανονισμούς στη χώρα όπου χρησιμοποιείται. Επικοινωνήστε με τον τοπικό εξουσιοδοτημένο αντιπρόσωπο.



⚠ ΚΙΝΔΥΝΟΣ

Κίνδυνος λόγω πτώσης φορτίου. Κίνδυνος θανάτου στην εκτεταμένη περιοχή του ιστού.

Κατά τη μεταφορά φορτίων, δεν πρέπει να βρίσκεται κανείς στην περιοχή κινδύνου.

Κατά τη στοιβαξη και αποστοίβαξη, δεν επιτρέπεται σε κανένα άτομο να στέκεται ή να βαδίζει κάτω από ανυψωμένα φορτία.

Διατηρείτε πάντα το φορτίο βυθισμένο και τον ιστό με κλίση προς τα πίσω κατά την οδήγηση περονοφόρων ανυψωτικών οχημάτων. Προσοχή στα άτομα που κινούνται γύρω σας.

⚠ ΚΙΝΔΥΝΟΣ

Εάν ανυψωθεί το φορτίο, δεν επιτρέπεται να βρισκείται κανείς κάτω από το αιωρούμενο φορτίο.

⚠ ΚΙΝΔΥΝΟΣ

Τα φορτία που δεν έχουν τοποθετηθεί σωστά ενέχουν κίνδυνο πτώσης.

Τα φορτία πρέπει να είναι τοποθετημένα κατά τρόπο που να μην εξέρχουν πέρα από την περιοχή φόρτωσης του οχήματος και να μην είναι δυνατή η ολίσθηση, η ανατροπή ή η πτώση τους. Εάν υπάρχει κίνδυνος πτώσης φορτίων μικρού μεγέθους ανάμεσα στις τραβέρσες της προστατευτικής οροφής, χρησιμοποιήστε κατάλληλη πλάτη φορτίου ή τοποθετήστε προστατευτική σχάρα στην προστατευτική οροφή.

Βεβαιωθείτε ότι υπάρχει επαρκής χώρος για επέκταση πάνω από τον ιστό.



⚠ ΚΙΝΔΥΝΟΣ

Υπάρχει κίνδυνος σύνθλιψης, καθώς ο ιστός ή τα προσαρτώμενα εξαρτήματα μπορεί να μετακινηθούν.

Για τον λόγο αυτό, ποτέ μην βάζετε τα χέρια ή τα πόδια σας στον ιστό ή στο διάκενο μεταξύ του ιστού και του ανυψωτικού οχήματος.

Το σύστημα ανύψωσης και τα προσαρτώμενα εξαρτήματα θα πρέπει να χρησιμοποιούνται μόνο για τον προβλεπόμενο σκοπό.

Οι οδηγοί πρέπει να εκπαιδεύονται όσον αφορά στο χειρισμό του συστήματος ανύψωσης και των προσαρτωμένων εξαρτημάτων.

Λάβετε υπόψη το μέγιστο ύψος ανύψωσης.

⚠ ΚΙΝΔΥΝΟΣ

Κίνδυνος υπερφόρτωσης και ανατροπής

Τηρείτε αυστηρά τα όρια επιτρεπόμενου φορτίου που αναφέρονται στην πινακίδα ονομαστικού φορτίου.

⚠ ΚΙΝΔΥΝΟΣ

Κίνδυνος ανατροπής!

- Μην κλίνετε τον ιστό προς τα πίσω με το φορτίο ανυψωμένο και όταν το ύψος ανύψωσης είναι υψηλό.

Μεταφορά παλετών

Ως γενικός κανόνας ισχύει ότι τα φορτία (π.χ. παλέτες) θα πρέπει να μεταφέρονται μεμονωμένα. Η μεταφορά πολλαπλών φορτίων ταυτόχρονα επιτρέπεται μόνο στις εξής περιπτώσεις:

- όταν δίνεται εντολή από τον επόπτη και
- όταν πληρούνται οι τεχνικές απαιτήσεις.

Ο οδηγός πρέπει να εξασφαλίσει τη σωστή κατάσταση του φορτίου. Μόνο φορτία τοποθετημένα προσεκτικά και με ασφάλεια επιτρέπεται να μεταφέρονται.

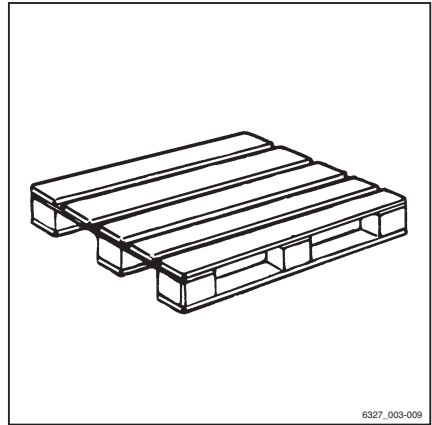

Μεταφορά αναρτημένων φορτίων

Πριν από τη μεταφορά αναρτημένων φορτίων, απευθυνθείτε στις κατά τόπους εθνικές ρυθμιστικές αρχές (στη Γερμανία, ο ασφαλιστικός φορέας του εργοδότη).

Οι κρατικοί κανονισμοί, π.χ. της Ιταλίας, μπορεί να θέτουν περιορισμούς γι' αυτές τις δραστηριότητες. Επικοινωνήστε με τις αρμόδιες αρχές.

Εάν στη χώρα χρήσης δεν υπάρχουν ισχύοντες εθνικοί κανονισμοί για αναρτημένα φορτία, πρέπει να τηρούνται οι ακόλουθες οδηγίες για ασφαλή χειρισμό.



⚠ ΚΙΝΔΥΝΟΣ

Τα αναρτημένα φορτία που αρχίζουν να ταλαντεύονται μπορούν να οδηγήσουν στους εξής κινδύνους:

- Τη μείωση της δυνατότητας φρεναρίσματος και κίνησης οδήγησης
- Ανατροπή των πίσω τροχών ή των μπροστινών τροχών κίνησης
- Την ανατροπή του οχήματος εγκάρσια στην κατεύθυνση πορείας
- Κίνδυνο σύνθλιψης για τα συνοδευόμενα άτομα
- Τον περιορισμό της ορατότητας

Μεταφορά φορτίων

ΚΙΝΔΥΝΟΣ

Απώλεια ευστάθειας!

Η ολίσθηση ή ταλάντωση αναρτημένων φορτίων μπορεί να οδηγήσει σε απώλεια της ευστάθειας και να προκαλέσει την ανατροπή του οχήματος.

- Κατά τη μεταφορά αναρτημένων φορτίων, τηρείτε τις ακόλουθες οδηγίες.

Οδηγίες μεταφοράς αναρτημένων φορτίων:

- Η ταλάντευση των φορτίων πρέπει να εμποδίζεται με τη χρήση της κατάλληλης ταχύτητας και του κατάλληλου τρόπου οδήγησης (προσεκτικός έλεγχος διεύθυνσης και πέδησης του οχήματος).
- Τα αναρτημένα φορτία πρέπει να αγκιστρώνονται κατάλληλα στο όχημα, ώστε η εξάρτηση να μην μπορεί να μετατοπιστεί ή να απελευθερωθεί ακούσια και να μην μπορεί να υποστεί ζημιά.
- Κατά τη μεταφορά αναρτημένων φορτίων, κατάλληλα βοηθητικά μέσα (π.χ. συρματοσχοίνα στερέωσης ή ράβδοι υποστήριξης) πρέπει να είναι διαθέσιμα, έτσι ώστε τα συνδεδεύοντα άτομα να μπορούν να κατευθύνουν αναρτημένα φορτία και να αποτρέπουν την ταλάντωση των φορτίων.
- Βεβαιωθείτε ότι δεν υπάρχουν άτομα στην κατεύθυνση πορείας στη λωρίδα πορείας.
- Εάν, παρά τις προφυλάξεις, το φορτίο αρχίζει να ταλαντεύεται, βεβαιωθείτε ότι δεν υπάρχει κίνδυνος για κανένα άτομο.

ΚΙΝΔΥΝΟΣ

Κίνδυνος ατυχήματος!

Κατά τη μεταφορά αναρτημένων φορτίων, δεν πρέπει ποτέ να εκτελείτε ούτε να διακόπτετε απότομα κινήσεις οδήγησης ή κινήσεις του φορτίου.

Μην οδηγείτε ποτέ σε πρηνή με αναρτημένο φορτίο.

Δεν επιτρέπεται η μεταφορά δοχείων που περιέχουν υγρά ως αναρτημένα φορτία.

Παραλαβή φορτίου

⚠ ΚΙΝΔΥΝΟΣ

Θανάσιμος κίνδυνος από τυχόν πτώση φορτίου ή από τη βύθιση των εξαρτημάτων του οχήματος.

- Ποτέ μην περπατάτε και μην στέκεστε κάτω από αναρτώμενα φορτία ή από ανυψωμένους βραχίονες περόνης.
- Ποτέ μην υπερβαίνετε το μέγιστο φορτίο που αναγράφεται στην πινακίδα χωρητικότητας. Σε διαφορετική περίπτωση, δεν μπορεί να εξασφαλιστεί η ευστάθεια.
- Αποθηκεύετε μόνο παλέτες που δεν υπερβαίνουν το καθορισμένο μέγιστο μέγεθος. Δεν θα πρέπει να γίνεται αποθήκευση κατεστραμμένου εξοπλισμού φόρτωσης και λανθασμένα διαμορφωμένων φορτίων.
- Προσαρτήστε ή ασφαλίστε το φορτίο πάνω στον εξοπλισμό μεταφοράς φορτίου με τρόπο που δεν επιτρέπει τη μετακίνηση ή πτώση του φορτίου.
- Αποθηκεύετε το φορτίο έτσι ώστε το καθορισμένο πλάτος διαδρόμου να μην ελαττώνεται από τμήματα που προεξέχουν.
- Προσεγγίστε το ράφι προσεκτικά, φρενάρετε ▷ ήπια και σταματήστε ακριβώς μπροστά στο ράφι.

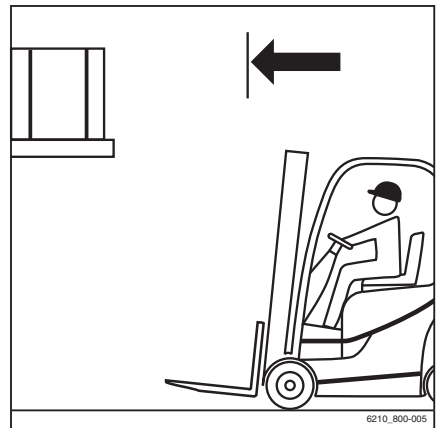

Μεταφορά φορτίων

- Τοποθετήστε την περόνη.

 ΥΠΟΔΕΙΞΗ

Η ταχύτητα κλίσης του ιστού σε αυτό το όχημα είναι σημαντικά υψηλότερη σε σύγκριση με τα προηγούμενα προϊόντα αυτής της σειράς. Αυτό επισημαίνεται με ένα προειδοποιητικό μήνυμα που εμφανίζεται στη μονάδα οθόνης και λειτουργίας αφού ενεργοποιηθεί ο διακόπτης κλειδιού.

- Ρυθμίστε τον ιστό σε κατακόρυφη θέση.
- Ανυψώστε το φορέα περόνης στο ύψος της στοίβας.

 ΠΡΟΣΟΧΗ

Κίνδυνος πρόκλησης ζημιάς στα εξαρτήματα!

Όταν εισάγετε την περόνη στο ράφι, βεβαιωθείτε ότι το ράφι και το φορτίο δεν υφίστανται ζημιά.

- Εισαγάγετε την περόνη όσο περισσότερο γίνεται κάτω από το φορτίο. Σταματήστε το όχημα μόλις η πίσω πλευρά της περόνης έρθει σε επαφή με το φορτίο. Το κέντρο βάρους του φορτίου πρέπει να βρίσκεται στο μέσον ανάμεσα στους βραχίονες της περόνης.

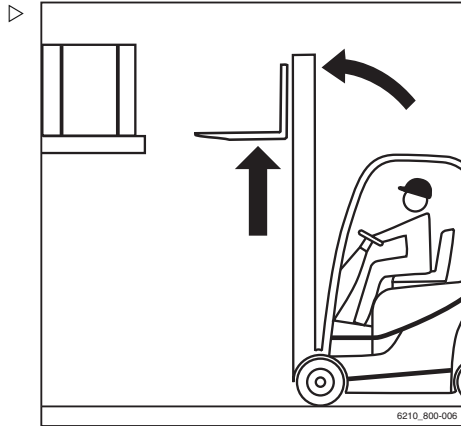

- Ανυψώστε το φορέα περόνης ώσπου το φορτίο να εδραστεί εξ ολοκλήρου πάνω στην περόνη.

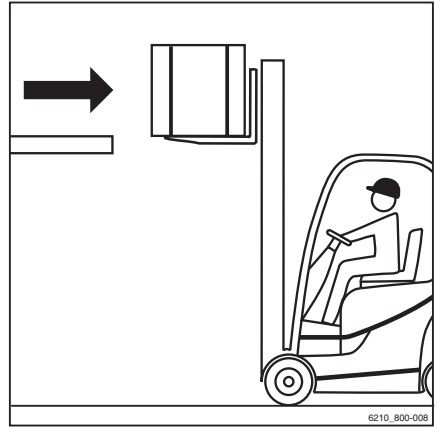

6210_800-008

⚠ ΚΙΝΔΥΝΟΣ

Κίνδυνος απυχήματος!

- Να μην βρίσκεται κανείς στην περιοχή κινδύνου.

⚠ ΠΡΟΣΟΧΗ

Κίνδυνος πρόκλησης ζημιάς στα εξαρτήματα!

- Διασφαλίστε ότι ο δρόμος πίσω σας είναι άδειος.
- Κάντε όπισθεν προσεκτικά και αργά έως ότου το φορτίο βρεθεί εκτός του ραφιού. Φρενάρετε μαλακά.

⚠ ΚΙΝΔΥΝΟΣ

Λόγω κινδύνου ανατροπής, μην δίνετε ποτέ κλίση στον ιστό με ανυψωμένο φορτίο!

- Κατεβάστε το φορτίο πριν δώσετε κλίση στον ιστό.
- Χαμηλώστε το φορτίο διατηρώντας απόστα-

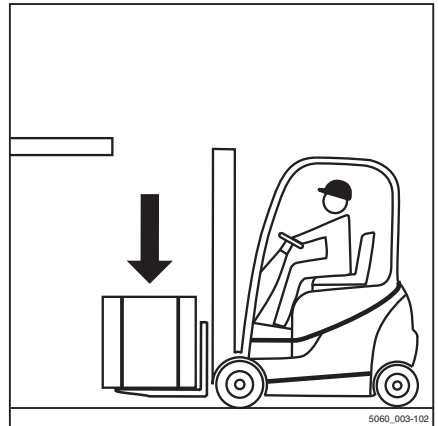

5060_003-102

Μεταφορά φορτίων

- Δώστε στον ιστό κλίση προς τα πίσω.
- Το φορτίο μπορεί να μεταφερθεί.

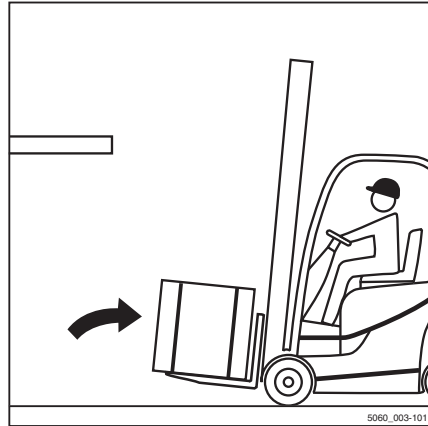

Μεταφορά φορτίων

ΥΠΟΔΕΙΞΗ

Τηρείτε τις πληροφορίες στο κεφάλαιο με τίτλο "Κανονισμοί ασφαλείας κατά την οδήγηση".

ΚΙΝΔΥΝΟΣ

Όσο πιο ψηλά ανυψώνεται το φορτίο, τόσο πιο ασταθές είναι. Το όχημα μπορεί να ανατραπεί. Το φορτίο μπορεί να πέσει. Υπάρχει αυξημένος κίνδυνος ατυχημάτων.

Απαγορεύεται η οδήγηση με ανυψωμένο φορτίο και τον ιστό κεκλιμένο προς τα μπροστά.

- Να οδηγείτε πάντοτε με το φορτίο κατεβασμένο.
- Κατεβάστε το φορτίο έως ότου επιτευχθεί η απαραίτητη απόσταση από το έδαφος (όχι περισσότερο από 300 mm).
- Να οδηγείτε μόνο με τον ιστό κεκλιμένο προς τα πίσω.

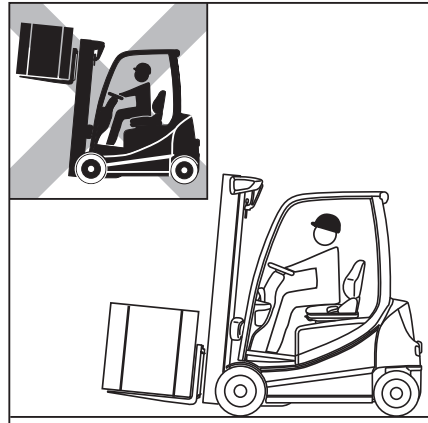

- Να οδηγείτε προσεκτικά και αργά σε στροφές.

i ΥΠΟΔΕΙΞΗ

Τηρείτε τις πληροφορίες του κεφαλαίου με τίτλο "Σύστημα διεύθυνσης".

- Πάντοτε να επιταχύνετε και να φρενάρτε βαθμιαία.

i ΥΠΟΔΕΙΞΗ

Τηρείτε τις πληροφορίες του κεφαλαίου με τίτλο "Χρήση του φρένου λειτουργίας".

- Ποτέ μην οδηγείτε με φορτίο που προεξέχει στα πλάγια (π.χ. με τον μηχανισμό πλευρικής μετατόπισης)!

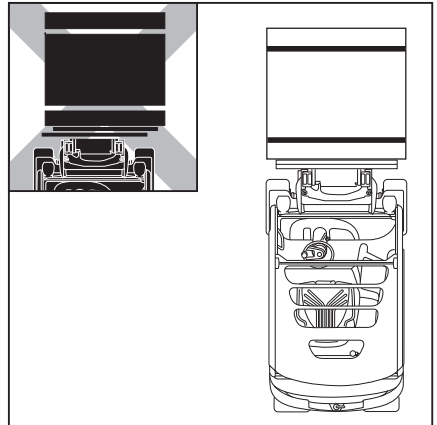

Μεταφορά φορτίων

Απόθεση φορτίων

⚠ ΚΙΝΔΥΝΟΣ

Κίνδυνος ατυχήματος εξαιτίας διαφορετικών δυναμικών κλίσης!

Σημειώστε ότι ο ιστός μπορεί να κλίνει αρκετά προς τα εμπρός με ανυψωμένο φορτίο για να προκαλέσει την ανατροπή του οχήματος.

Και το κέντρο βάρους του φορτίου και η ροπή κλίσης αλλάζουν όταν ολισθαίνει το φορτίο. Το όχημα μπορεί να κλίνει προς τα εμπρός.

- Δίνετε κλίση προς τα εμπρός στον ιστό μόνο με ανυψωμένο τον εξοπλισμό μεταφοράς φορτίου, όταν βρίσκεται ακριβώς πάνω από τη στοιβα.
- Όταν ο ιστός κλίνει προς τα εμπρός, βεβαιωθείτε ότι το όχημα δεν γέρνει προς τα εμπρός και ότι το φορτίο δεν ολισθαίνει.

⚠ ΠΡΟΣΟΧΗ

Κίνδυνος ατυχήματος από πτώση φορτίου!

Σε περίπτωση που η περόνη ή το φορτίο παραμένουν αναρτημένα κατά τη βύθιση, το φορτίο ενδέχεται να πέσει.

- Κατά την αφαίρεση από το χώρο αποθήκευσης, μετακινήστε αρκετά το όχημα προς τα πίσω μέχρι να μπορείτε να χαμηλώσετε ελεύθερα το φορτίο και την περόνη.

- Οδηγήστε μέχρι τη στοιβα με το φορτίο χαμηλωμένο σύμφωνα με τους κανονισμούς.
- Ρυθμίστε τον ιστό σε κατακόρυφη θέση.
- Ανυψώστε το φορτίο στο ύψος της στοιβας.
- Προσεγγίστε το ράφι με μέτρια ταχύτητα.

**ΥΠΟΔΕΙΞΗ**

Η ταχύτητα κλίσης του ιστού σε αυτό το όχημα είναι σημαντικά υψηλότερη σε σύγκριση με τα προηγούμενα προϊόντα αυτής της σειράς. Αυτό επισημαίνεται με ένα προειδοποιητικό μήνυμα που εμφανίζεται στη μονάδα οθόνης και λειτουργίας αφού ενεργοποιηθεί ο διακόπτης κλειδίου.



- Χαμηλώστε το φορτίο έως ότου εδράσει με ασφάλεια επάνω στη βάση του ραφιού.
- Κοιτάξτε πίσω σας!
- Μετακινήστε το όχημα προς τα πίσω έως ότου οι βραχίονες περόνης να μπορούν να χαμηλώσουν χωρίς να αγγίξουν τη στοίβα.
- Κατεβάστε την περόνη σε θέση ύψους διέλευσης.
- Κλινείτε τον ιστό προς τα πίσω και απομακρυνθείτε.

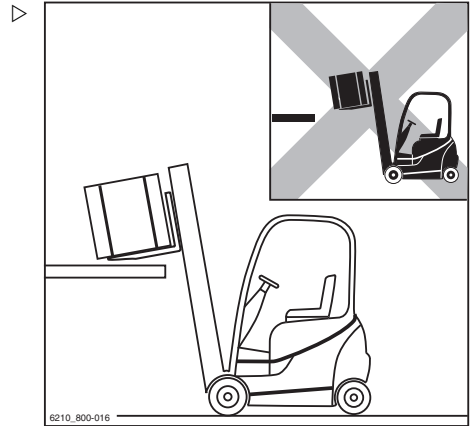

Οδήγηση σε ανηφορική και κατηφορική κλίση

⚠ ΚΙΝΔΥΝΟΣ

Θανάσιμος κίνδυνος!

Η οδήγηση σε ανηφορική και κατηφορική κλίση ενέχει ιδιαίτερους κινδύνους!

- Τηρείτε πάντα τις ακόλουθες οδηγίες.
- Σε ανηφορική και κατηφορική κλίση, το φορτίο πρέπει να μεταφέρεται ενώ είναι στραμμένο προς τα πάνω.
- Επιτρέπεται μόνο η οδήγηση σε ανηφορικές και κατηφορικές κλίσεις, που επισημαίνονται ως διαδρομές που μπορούν να χρησιμοποιηθούν με ασφάλεια.
- Βεβαιωθείτε ότι το έδαφος που διασχίζετε είναι καθαρό και έχει καλή πρόσφυση.
- Μην πραγματοποιείτε στροφές σε ανηφορική και κατηφορική κλίση.
- Μην οδηγείτε υπό γωνία σε ανηφορική και κατηφορική κλίση, ή κατά μήκος αυτών.
- Μην σταθμεύετε το όχημα σε ανηφορική ή κατηφορική κλίση.
- Σε περίπτωση ανάγκης, ασφαλίστε το όχημα με σφήνες ώστε να μην μετακινείται.



Μεταφορά φορτίων

- Μειώστε την ταχύτητα οδήγησης σε κατηφορική κλίση.

Δεν επιτρέπεται να οδηγείτε σε μεγάλη ανηφορική και κατηφορική κλίση μεγαλύτερη από 15% λόγω των καθορισμένων ελάχιστων τιμών πέδησης και ευστάθειας.

- Πριν από την οδήγηση σε ανηφορική και κατηφορική κλίση μεγαλύτερη από 15%, συμβουλευτείτε το εξουσιοδοτημένο κέντρο σέρβις.

Δεν επιτρέπεται η διαδικασία τοποθέτησης φορτίων σε αποθηκευτικό χώρο και η αφαίρεσή τους από αυτόν, όταν το όχημα βρίσκεται σε ανηφορική και κατηφορική κλίση!

- Να τοποθετείτε πάντα τα φορτία σε αποθηκευτικό χώρο και να τα αφαιρείτε τα από αυτόν σε οριζόντιο επίπεδο.

Οδήγηση σε πλατφόρμες φόρτωσης

⚠ ΚΙΝΔΥΝΟΣ

Κίνδυνος ατυχήματος σε περίπτωση σύγκρουσης του οχήματος!

Κάποιες κινήσεις οδήγησης ενδέχεται να κάνουν το πίσω άκρο του οχήματος να προεξέχει από την πλατφόρμα φόρτωσης προς την άκρη. Αυτό μπορεί να προκαλέσει σύγκρουση του οχήματος.

Ο οδηγός του φορτηγού οχήματος και ο οδηγός του περνοφόρου ανυψωτικού οχήματος πρέπει να συμφωνήσουν για την ώρα αναχώρησης του φορτηγού οχήματος.

- Πριν από την οδήγηση σε πλατφόρμα φόρτωσης, διασφαλίστε ότι είναι σωστά προσαρμοσμένη και ασφαλισμένη και ότι έχει επαρκή ικανότητα ανύψωσης (φορτηγό, πλατφόρμα κτλ.).
- Οδηγείτε αργά και με προσοχή στην πλατφόρμα φόρτωσης.
- Διασφαλίστε ότι το φορτηγό επάνω στο οποίο θα κινηθείτε είναι ασφαλισμένο, ώστε να αποτρέπεται η μετακίνησή του και ότι μπορεί να αντέξει το βάρος του περνοφόρου ανυψωτικού οχήματος.



Προσδιορισμός του πραγματικού συνολικού βάρους του οχήματος

- Σταθεμέυστε με ασφάλεια το όχημα.
- Προσδιορίστε τα βάρη μονάδας διαβάζοντας την πινακίδα ονομασίας του οχήματος και, εφόσον είναι αναγκαίο, την πινακίδα ονομασίας του προσαρτώμενου εξαρτήματος (παραλλαγή) και, εφόσον απαιτείται, ζυγίζοντας το φορτίο που πρέπει να ανυψωθεί.
- Προσθέστε τα προσδιορισμένα βάρη μονάδας για να βρείτε το πραγματικό συνολικό βάρος του οχήματος:

Βάρος οχήματος χωρίς φορτίο (1)

+ Πρόσθετο βάρος (παραλλαγή) (2)

+ Καθαρό βάρος προσαρτώμενου εξαρτήματος (παραλλαγή)

+ Βάρος του προς ανύψωση φορτίου

+ 100 kg επιτρεπτό βάρος οδηγού

= Πραγματικό συνολικό βάρος



Industrial truck / Charriot de manutention / Flurförderzeug

Type - Modèle - Typ / Serial no. - No. de série - Serien-Nr. / year - année - Baujahr

Rated capacity / Capacité nominale / Nenn-Tragfähigkeit [] kg

Unladen mass / Masse à vide / Leergewicht [] kg

Battery voltage / Tension batterie / Batteriespannung [] V

Rated driver power / Puissance motr. nom. / Nenn-Antriebsleistung [] kW

max. [] kg

min. [] kg

see operating instructions / voir Mode d'emploi / siehe Betriebsanleitung

CE UK CA

x12520052

Οδήγηση σε ανελκυστήρες

Ο οδηγός επιτρέπεται να χρησιμοποιεί το όχημα σε ανελκυστήρες με επαρκή ονομαστική χωρητικότητα και για τους οποίους η ιδιοκτήτρια εταιρεία έχει λάβει άδεια.

⚠ ΚΙΝΔΥΝΟΣ

Διατρέχετε θάνασιμο κίνδυνο αν συγκρουστείτε ή χτυπήσετε με το όχημα.

- Δεν πρέπει να υπάρχει ήδη προσωπικό στον ανελκυστήρα όταν οδηγείτε το όχημα προς τον ανελκυστήρα.
- Το προσωπικό επιτρέπεται να εισέρχεται στον ανελκυστήρα μόνο αφού θα έχει ασφαλισθεί το όχημα και πρέπει να εγκαταλείπει τον ανελκυστήρα πρώτο μετά την άφιξη στον όροφο.

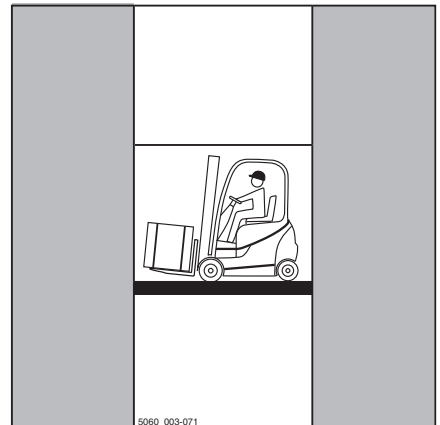

Μεταφορά φορτίων

Προσδιορισμός του πραγματικού συνολικού βάρους του οχήματος

- Σταθμεύστε με ασφάλεια το όχημα.
- Προσδιορίστε τα βάρη μονάδας διαβάζοντας την πινακίδα ονομασίας του οχήματος και, εφόσον είναι αναγκαίο, την πινακίδα ονομασίας του προσαρτώμενου εξαρτήματος (παραλλαγή) και, εφόσον απαιτείται, ζυγίζοντας το φορτίο που πρέπει να ανυψωθεί.
- Προσθέστε τα προσδιορισμένα βάρη μονάδας για να βρείτε το πραγματικό συνολικό βάρος του οχήματος:

Βάρος οχήματος χωρίς φορτίο (1)

+ Πρόσθετο βάρος (παραλλαγή) (2)

+ Καθαρό βάρος προσαρτώμενου εξαρτήματος (παραλλαγή)

+ Βάρος του προς ανύψωση φορτίου

+ 100 kg επιτρεπτό βάρος οδηγού

= Πραγματικό συνολικό βάρος

- Οδηγείτε το όχημα με τις περόνες προς τα εμπρός στο εσωτερικό του ανελκυστήρα χωρίς να έρχεται σε επαφή με τα τοιχώματα του φρεατίου.
- Σταθμεύστε το όχημα με ασφάλεια μέσα στον ανελκυστήρα, για να αποφύγετε ανεξέλεγκτες κινήσεις του φορτίου ή του οχήματος.

Σύνδεση ρυμούλκησης

Εάν το όχημα υποστεί βλάβη, μπορεί να ρυμουλκηθεί με τη βοήθεια της σύνδεσης ρυμούλκησης.

Η σύνδεση ρυμούλκησης μπορεί να χρησιμοποιηθεί μόνο για τη μεταφορά ελαφρών φορτίων σε χώρους εργοστασίων. (Δώστε προσοχή στην πρόληψη ατυχημάτων και φροντίστε να συμμορφώνεστε με τους τεχνικούς κανονισμούς ασφαλείας)

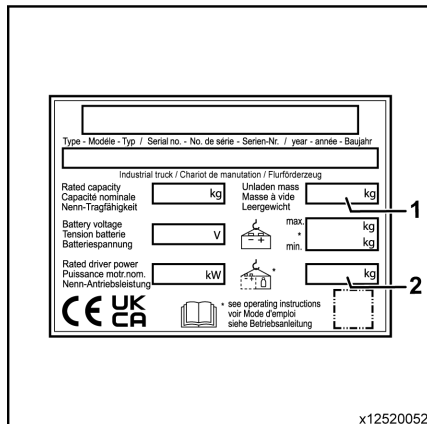

- Ανυψώστε προς τα έξω τον πείρο ρυμούλκησης (1).
- Τοποθετήστε τον πείρο ρυμούλκησης στον σωλήνα σύνδεσης.
- Εισαγάγετε τον πείρο ρυμούλκησης στο άνοιγμα ασφάλισης.

i ΥΠΟΔΕΙΞΗ

Κατά τη ρυμούλκηση, ο οδηγός πρέπει να κάθεται στο κάθισμα για να διευθύνει το όχημα, να ενεργοποιεί τα φρένα και να χρησιμοποιεί άλλα χειριστήρια.

i ΥΠΟΔΕΙΞΗ

Στα περονοφόρα ανυψωτικά οχήματα με αντίβαρα και κινητήρα IC, αν δεν υπάρχει βλάβη στον κινητήρα, συνιστούμε να εκκινείτε τον κινητήρα προτού ρυμουλκήσετε το όχημα. Με αυτόν τον τρόπο, μπορεί να χρησιμοποιηθεί το υδραυλικό σύστημα διεύθυνσης, το οποίο διευκολύνει την οδήγηση.

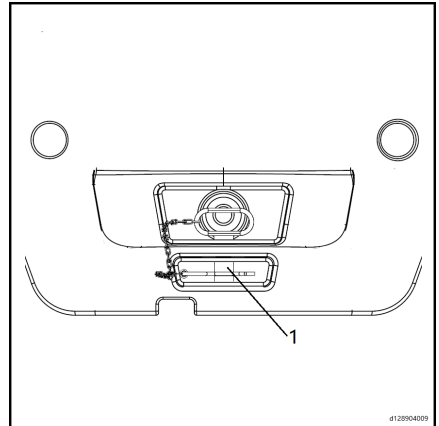

Αποβίβαση από το όχημα προσωρινά

Εάν θέλετε να αποβιβαστείτε προσωρινά από το όχημα για να εκτελέσετε απλές εργασίες κοντά στο όχημα (για παράδειγμα, συλλογή παραγγελιών, άνοιγμα της πόρτας ή σύνδεση ρυμουλκούμενου) ενώ διατηρείτε ενεργοποιημένο τον διακόπτη του κινητήρα, πρέπει να λάβετε τις ακόλουθες προφυλάξεις:

- Κατεβάστε τον φορέα της περόνης.

Μεταφορά φορτίων

- Πατήστε το πεντάλ του φρένου στάθμευσης (1) μέχρι να φτάσει στη θέση ασφάλισης. ▷

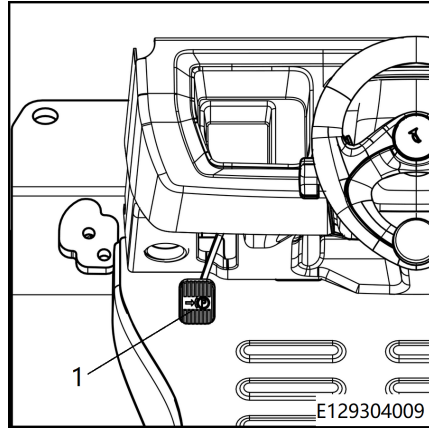

- Το σύμβολο στάθμευσης (P) στη μονάδα οθόνης ανάβει και παραμένει αναμμένο. Το όχημα φρενάρει. ▷



⚠ ΠΡΟΣΟΧΗ

Βεβαιωθείτε ότι το όχημα δεν κινείται.



ΥΠΟΔΕΙΞΗ

Κατά την προσωρινή αποβίβαση από το όχημα, βεβαιωθείτε ότι βρίσκεται υπό συνεχή επίβλεψη.

Πριν από την έξοδο από το όχημα

- Επιλέξτε μια ασφαλή και όσο το δυνατό καθαρότερη τοποθεσία.
- Αποθέστε το φορτίο/κατεβάστε τελείως τον φορέα της περόνης.
- Δώστε ελαφριά κλίση στον ιστό προς τα εμπρός.
- Κατεβάστε τους βραχίονες της περόνης μέχρι να αγγίξουν το έδαφος.
- Ενεργοποιήστε το φρένο στάθμευσης μέχρι να φτάσει στη θέση ασφάλισης.
- Απενεργοποιήστε το όχημα γυρίζοντας το κλειδί στη θέση 0.

- Αφαιρέστε το κλειδί.

⚠ ΚΙΝΔΥΝΟΣ

Μην απενεργοποιείτε το όχημα γυρίζοντας το κλειδί όταν το όχημα κινείται.

⚠ ΚΙΝΔΥΝΟΣ

Προτού βγείτε από το όχημα, πρέπει να ενεργοποιήσετε το χειρόφρενο και να αφαιρέσετε το κλειδί. Μην αφήνετε το όχημα πάνω σε ράμπα παρά μόνο σε καταστάσεις έκτακτης ανάγκης. Σε αυτήν την περίπτωση, τοποθετήστε τάκους (3) κάτω από τους μπροστινούς τροχούς για να ακινητοποιήσετε το όχημα.

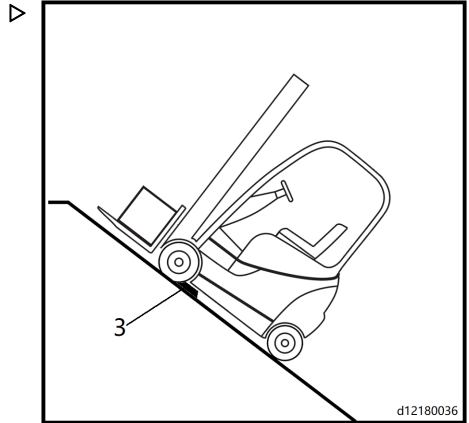

d12180036

Λειτουργία σε ειδικές συνθήκες λειτουργίας

Λειτουργία σε ειδικές συνθήκες λειτουργίας

Μεταφορά

⚠ ΠΡΟΣΟΧΗ

Κίνδυνος ζημιάς υλικού λόγω υπερφόρτωσης!

Εάν το όχημα οδηγηθεί επάνω σε ένα μέσο μεταφοράς, η χωρητικότητα φορτίου στο μέσο μεταφοράς, στις ράμπες και τις πλατφόρμες φόρτωσης πρέπει να υπερβάνει το πραγματικό συνολικό βάρος του οχήματος. Υπάρχει κίνδυνος μόνιμης παραμόρφωσης ή ζημιάς εξαρτημάτων εξαιτίας υπερφόρτωσης.

- Προσδιορίστε το πραγματικό συνολικό βάρος του οχήματος.
- Φορτώστε το όχημα, μόνο εφόσον η χωρητικότητα φορτίου στο μέσο μεταφοράς, στις ράμπες και τις πλατφόρμες φόρτωσης υπερβάνει το πραγματικό συνολικό βάρος του οχήματος.

Προσδιορισμός του πραγματικού συνολικού βάρους

- Σταθμεύστε το όχημα με ασφάλεια.
- Προσδιορίστε τα βάρη μονάδας διαβάζοντας την πινακίδα ονομασίας του οχήματος και, εφόσον είναι αναγκαίο, την πινακίδα ονομασίας του προσαρτώμενου εξαρτήματος (παραλλαγή).
- Προσθέστε τα προσδιορισμένα βάρη μονάδας για να βρείτε το πραγματικό συνολικό βάρος του οχήματος:

Καθαρό βάρος οχήματος (4)

+ Μέγ. επιτρεπτό βάρος μπαταρίας (5)

+ Πρόσθετο βάρος (παραλλαγή) (6)

+ Καθαρό βάρος προσαρτώμενου εξαρτήματος (παραλλαγή)

+ 100 kg επιτρεπτό βάρος οδηγού

= Πραγματικό συνολικό βάρος



STILL GmbH
 Betriebsort: 10
 D-52119 Hückesberg
 Made in China
 Type - Modèle - Typ / Serial no. - No. de série - Serien - Nr. / year - année - Baugjahr

Industrial truck / Chariot de manutention / Flurförderzeug

11	Rated capacity Capacité nominale Nenn-Tragfähigkeit		1	Utsleden mass Masse & Vide Lausgewicht	kg	4
10	Battery voltage Tensió baterie Batteriespannung	v	2	max. e min.	kg	5
9	Rated drive power Pulsanță mot./nom. Nenn-Antriebsleistung	kW	3		kg	6
8	CE UK CA		7	see operating instructions voir Mode d'emploi siehe Betriebsanleitung		7

129301001s

⚠ ΚΙΝΔΥΝΟΣ**Κίνδυνος απυχήματος σε περίπτωση σύγκρουσης του οχήματος!**

Κάποιες κινήσεις οδήγησης ενδέχεται να κάνουν το πίσω άκρο του οχήματος να προεξέχει από την πλατφόρμα φόρτωσης προς την άκρη. Αυτό μπορεί να προκαλέσει σύγκρουση του οχήματος.

- Πριν οδηγήσετε πάνω σε μια πλατφόρμα φόρτωσης, βεβαιωθείτε ότι έχει τοποθετηθεί και ασφαλιστεί σωστά.
- Διασφαλίστε ότι το όχημα μεταφοράς, πάνω στο οποίο θα οδηγήσετε το όχημα, έχει ασφαλιστεί επαρκώς ώστε να μην κινείται.
- Τηρείτε την απόσταση ασφαλείας από τις άκρες, τις πλατφόρμες φόρτωσης, τις ράμπες, τις πλατφόρμες εργασίας κ.λπ.
- Οδηγείτε αργά και προσεκτικά επάνω στο όχημα μεταφοράς.

Τοποθέτηση τάκων τροχών

- Ασφαλίστε το όχημα ώστε να μην μπορεί να κυλήσει, τοποθετώντας έναν τάκο τροχού μπροστά από κάθε μπροστινό τροχό και πίσω από κάθε πίσω τροχό (1).
- Σταθμεύστε το όχημα με ασφαλή τρόπο.

⚠ ΠΡΟΣΟΧΗ

Κίνδυνος ζημιάς στα εξαρτήματα!

Εάν αφαιρέσετε τον αρσενικό πόλο μπαταρίας με το διακόπτη κλειδιού ενεργοποιημένο (υπό φορτίο), θα παραχθεί ηλεκτρικό τόξο. Αυτό μπορεί να προκαλέσει διάβρωση των επαφών, η οποία μειώνει σημαντικά τη διάρκεια ζωής τους.

- Απενεργοποιήστε το διακόπτη κλειδιού πριν αποσυνδέσετε τον αρσενικό πόλο της μπαταρίας.
- Να αποσυνδέετε τον αρσενικό πόλο της μπαταρίας με ενεργοποιημένο το διακόπτη κλειδιού μόνο σε περίπτωση έκτακτης ανάγκης.
- Βεβαιωθείτε ότι ο διακόπτης κλειδιού είναι απενεργοποιημένος.
- Αποσυνδέετε τον αρσενικό πόλο της μπαταρίας.

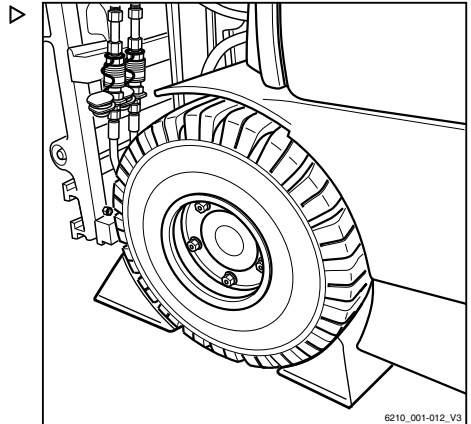

Λειτουργία σε ειδικές συνθήκες λειτουργίας

**ΥΠΟΔΕΙΞΗ**

Εάν το ηλεκτρικό φρένο στάθμευσης (πα-ραλλαγή) δεν είναι δυνατόν να ενεργοποιηθεί ηλεκτρικά, θα πρέπει να ενεργοποιηθεί χειροκίνητα. Δείτε το κεφάλαιο με τίτλο "Λειτουργία σε κατάσταση ανάγκης του ηλεκτρικού φρένου στάθμευσης".

Για τη μεταφορά του περνοφόρου ανυψωτικού οχήματος, χρησιμοποιήστε ένα φορτηγό ή ένα επίπεδο ρυμουλκούμενο

- Κατεβάστε πλήρως τον ιστό.
- Κλινετε τον ιστό προς τα εμπρός.

**ΥΠΟΔΕΙΞΗ**

Οι βραχίονες περόνης πρέπει να ακουμπούν στο έδαφος.

- Ενεργοποιήστε το φρένο στάθμευσης.
- Απενεργοποιήστε το όχημα.
- Τοποθετήστε σφήνες κάτω από το περνοφόρο ανυψωτικό όχημα.
- Στερεώστε το περνοφόρο ανυψωτικό όχημα στο όχημα χρησιμοποιώντας σχοινιά στερεωμένα στο μηχανισμό ρυμούλκησης και στο αριστερό και δεξί εξωτερικό προφίλ του ιστού του περνοφόρου ανυψωτικού οχήματος ή στο μηχανισμό ρυμούλκησης και στα σημεία ανύψωσης που υποδεικνύονται με τα βέλη.

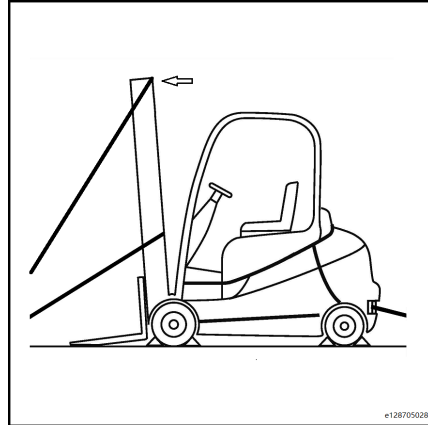
**⚠️ ΠΡΟΣΟΧΗ**

Μπορεί να προκληθεί ζημιά στα εξαρτήματα του ιστού.

Παραμείνετε σε απόσταση από τα σχοινιά που χρησιμοποιούνται για τη στερέωση και μην τα σφίγγετε γύρω από τις γραμμές εύκαμπτων σωλήνων, τους κυλίνδρους ανύψωσης και τις αλυσίδες του ιστού.

⚠ ΚΙΝΔΥΝΟΣ

Εάν γλιστρήσει ένα σχοινί, μπορεί να προκαλέσει ολίσθηση του περνοφόρου ανυψωτικού οχήματος!

Το περνοφόρο ανυψωτικό όχημα πρέπει να προσδεθεί καλά, για να μην μετακινηθεί κατά τη διάρκεια της μεταφοράς.

Βεβαιωθείτε ότι τα σχοινιά στερέωσης είναι σφιγμένα.

i ΥΠΟΔΕΙΞΗ

Εάν έχει αφαιρεθεί ο ιστός από το περνοφόρο ανυψωτικό όχημα, στερεώστε το περνοφόρο ανυψωτικό όχημα στο όχημα δένοντας σχοινιά στο μηχανισμό ρυμούλκησης και στην αριστερή και δεξιά πλευρά της προστατευτικής οροφής.

⚠ ΚΙΝΔΥΝΟΣ

Εάν γλιστρήσει ένα σχοινί, μπορεί να προκαλέσει ολίσθηση του περνοφόρου ανυψωτικού οχήματος!

Το περνοφόρο ανυψωτικό όχημα πρέπει να προσδεθεί καλά, για να μην μετακινηθεί κατά τη διάρκεια της μεταφοράς.

Βεβαιωθείτε ότι τα σχοινιά στερέωσης είναι σφιγμένα.

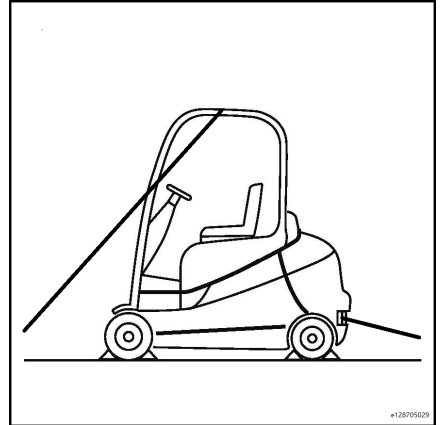

*128705029

Ρυμούλκηση**⚠ ΚΙΝΔΥΝΟΣ**

Το σύστημα φρένων του οχήματος ρυμούλκησης ενδέχεται να μην λειτουργήσει σωστά. Κίνδυνος ατυχήματος!

Εάν το σύστημα φρένων του οχήματος ρυμούλκησης δεν έχει το σωστό μέγεθος, το όχημα ενδέχεται να μην φρενάρει με ασφάλεια ή ενδέχεται να μην λειτουργήσουν τα φρένα. Το όχημα ρυμούλκησης θα πρέπει να μπορεί να απορροφήσει τις δυνάμεις έλξης και πέδησης από ένα ρυμουλκούμενο φορτίο δίχως φρένα (συνολικό τρέχον βάρος του οχήματος).

- Ελέγξτε τις δυνάμεις έλξης και πέδησης του οχήματος ρυμούλκησης.



5060_005-070

Λειτουργία σε ειδικές συνθήκες λειτουργίας

ΚΙΝΔΥΝΟΣ

Το όχημα ενδέχεται να συγκρουστεί με το όχημα ρυμούλκησης σε περίπτωση που φρενάρει το όχημα ρυμούλκησης. Κίνδυνος ατυχήματος!

Σε περίπτωση που δεν έχει χρησιμοποιηθεί άκαμπτη σύνδεση για τη μετάδοση κίνησης προς τις δύο κατευθύνσεις κατά τη διάρκεια της ρυμούλκησης, το όχημα ενδέχεται να συγκρουστεί με το όχημα ρυμούλκησης σε περίπτωση που φρενάρει το όχημα ρυμούλκησης. Για λόγους ασφαλείας θα πρέπει να χρησιμοποιούνται μόνο ράβδοι ρυμούλκησης που έχουν δοκιμαστεί.

- Να χρησιμοποιείτε ράβδους ρυμούλκησης που έχουν δοκιμαστεί.

ΠΡΟΣΟΧΗ

Σε περίπτωση που ο μηχανισμός μετάδοσης κίνησης του οχήματος ανάμεσα από το μοτέρ πορείας και τον κινητήριο άξονα δεν διακόπτεται, ενδέχεται να υποστεί βλάβες.

- Ρυθμίστε το διακόπτη κατεύθυνσης πορείας στη νεκρά.

ΠΡΟΣΟΧΗ

Κίνδυνος πρόκλησης ζημιών στα εξαρτήματα!

Εάν αφαιρέσετε τον αρσενικό πόλο της μπαταρίας με το διακόπτη κλειδιού ενεργοποιημένο (υπό φορτίο), θα παραχθεί ένα ηλεκτρικό τόξο. Αυτό μπορεί να προκαλέσει διάβρωση των επαφών, η οποία μειώνει σημαντικά τη διάρκεια ζωής της.

- Μην αποσυνδέετε τον αρσενικό πόλο της μπαταρίας όταν είναι ενεργοποιημένος ο διακόπτης κλειδιού.

ΚΙΝΔΥΝΟΣ

Κατά τη διάρκεια ελιγμών ενδέχεται να τραυματιστούν άτομα ανάμεσα από το όχημα και το όχημα ρυμούλκησης. Κίνδυνος θανάτου!

Το όχημα ρυμούλκησης μπορεί να προβεί σε ελιγμούς και η ράβδος ρυμούλκησης επιτρέπεται να τοποθετηθεί μόνο με τη βοήθεια ενός δεύτερου ατόμου. Σε αυτή την περίπτωση εξασφαλίζεται ότι ο οδηγός του οχήματος ρυμούλκησης και ο μηχανικός που τοποθετεί τη ράβδο ρυμούλκησης γνωρίζουν τους πιθανούς κινδύνους.

- Να πραγματοποιείτε ελιγμούς μόνο με βοηθό.

⚠ ΠΡΟΣΟΧΗ

Το σύστημα διεύθυνσης είναι "σκληρό"! Δεν υπάρχει υποβοήθηση στο σύστημα διεύθυνσης σε περίπτωση διακοπής λειτουργίας του υδραυλικού συστήματος!

- Η επιλεγμένη ταχύτητα ρυμούλκησης πρέπει να επιτρέπει αποτελεσματική πέδηση και έλεγχο του οχήματος και του οχήματος ρυμούλκησης ανά πάσα στιγμή.

⚠ ΠΡΟΣΟΧΗ

Σε περίπτωση που το όχημα δεν διευθύνεται ενώ ρυμουλκείται, ενδέχεται να κινηθεί ανεξέλεγκτα!

- Το όχημα προς ρυμούλκηση θα πρέπει να διευθύνεται από οδηγό.
- Ο οδηγός του οχήματος που ρυμουλκείται θα πρέπει να κάθεται στο κάθισμα οδηγού και να φοράει τη ζώνη ασφαλείας πριν από τη ρυμούλκηση.
- Όπου είναι δυνατό, θα πρέπει να ενεργοποιούνται τα διαθέσιμα συστήματα συγκράτησης.
- Αποθέστε το φορτίο και κατεβάστε τους βραχίονες περονών κοντά στο έδαφος.
- Ρυθμίστε το διακόπτη κατεύθυνσης πορείας στη νεκρά.
- Ενεργοποιήστε το φρένο στάθμευσης.
- Απενεργοποιήστε το διακόπτη κλειδιού.
- Αποσυνδέστε τον αρσενικό πόλο μπαταρίας.
- Ελέγξτε τις δυνάμεις έλξης και πέδησης του οχήματος ρυμούλκησης.
- Με τη βοήθεια ενός οδηγού, συνδέστε το όχημα ρυμούλκησης στο όχημα.
- Ασφαλίστε τη ράβδο ρυμούλκησης στη σύνδεση ρυμούλκησης του οχήματος ρυμούλκησης και του οχήματος.
- Καθίστε στο κάθισμα του οδηγού του οχήματος που πρόκειται να ρυμουλκηθεί και δέστε τη ζώνη ασφαλείας.
- Όπου είναι δυνατό, θα πρέπει να ενεργοποιούνται τα διαθέσιμα συστήματα συγκράτησης.
- Απελευθερώστε το φρένο στάθμευσης.
- Επιλέξτε μια ταχύτητα ρυμούλκησης που επιτρέπει αποτελεσματική πέδηση και έλεγχο.

Λειτουργία σε ειδικές συνθήκες λειτουργίας

χο του οχήματος και του οχήματος ρυμούλκησης ανά πάσα στιγμή.

- Ρυμουλκήστε το όχημα.
- Μετά τη ρυμούλκηση, ασφαλίστε το όχημα ώστε να μην μπορεί να κυλήσει (π.χ. χρησιμοποιώντας το φρένο στάθμευσης ή τάκους).
- Αφαιρέστε τη ράβδο ρυμούλκησης.

Φόρτωση και εκφόρτωση του οχήματος

Για να φορτώσετε και να εκφορτώσετε το όχημα χρησιμοποιήστε μια κεκλιμένη επιφάνεια ή μια κινητή πλατφόρμα. Εάν το όχημα δεν μπορεί να λειτουργήσει, ανυψώστε με τον τρόπο που περιγράφεται παρακάτω.

ΚΙΝΔΥΝΟΣ

Χρησιμοποιήστε γερανό με κατάλληλη χωρητικότητα ανύψωσης για το βάρος του οχήματος, όπως αναφέρεται στην πινακίδα τεχνικών χαρακτηριστικών. Οι εργασίες ανύψωσης πρέπει να εκτελούνται από εκπαιδευμένο προσωπικό. ΜΗΝ στέκεστε εντός της ακτίνας εργασίας του γερανού ή κάτω από το όχημα που ανυψώνεται. Χρησιμοποιείτε ΜΗ ΜΕΤΑΛΛΙΚΟΥΣ ιμάντες. Βεβαιωθείτε ότι η ικανότητα ανύψωσης των ιμάντων είναι κατάλληλη για το βάρος του οχήματος.

Βιδοθελιές ανύψωσης

ΠΡΟΣΟΧΗ

Χρησιμοποιήστε μόνο βιδοθελιές που πληρούν το πρότυπο **DIN 580**.

- Οι διαστάσεις της βιδοθελιάς είναι οι ακόλουθες:

D1	L
M30 x 3,5	45

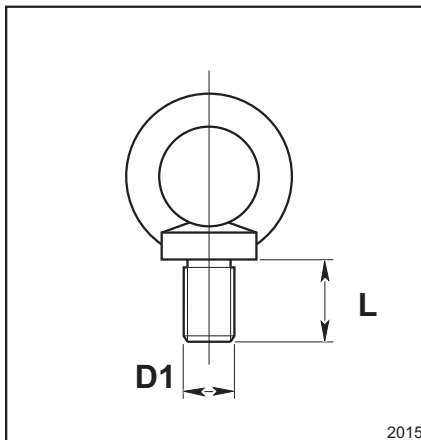

Λειτουργία σε ειδικές συνθήκες λειτουργίας

Ανύψωση του οχήματος με γερανό

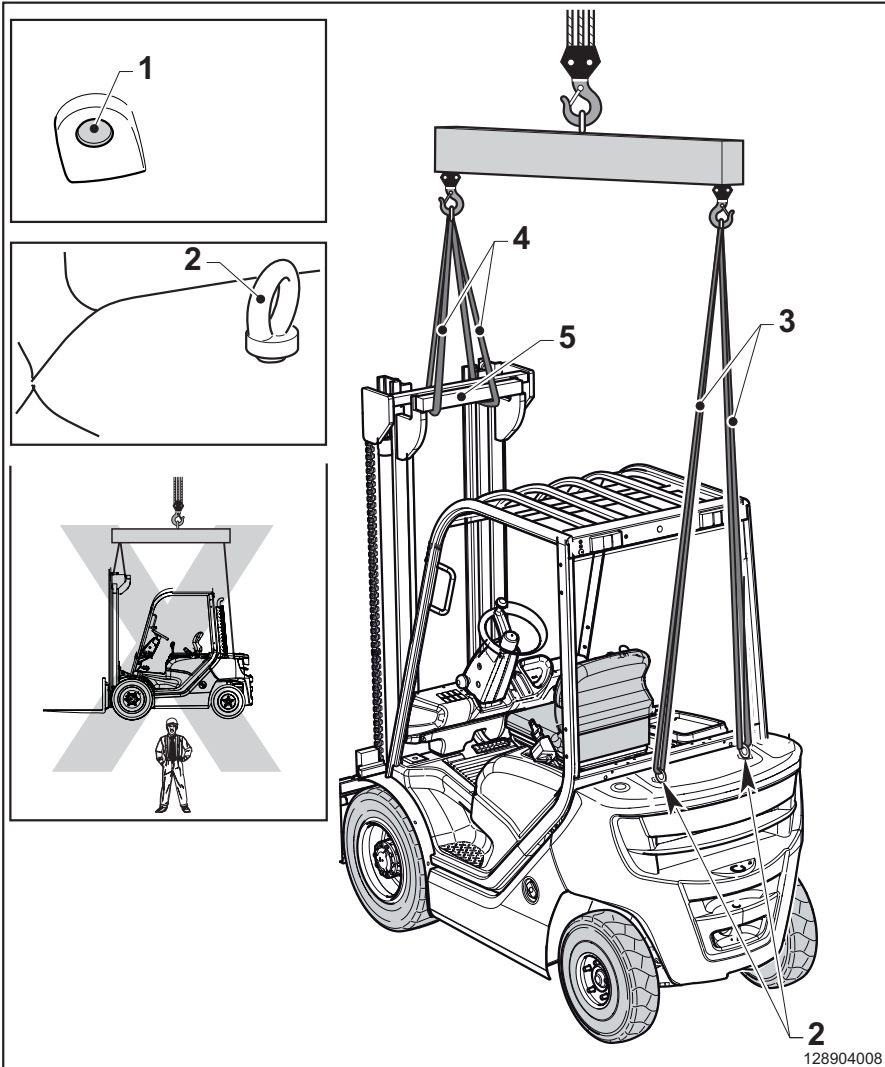

⚠ ΚΙΝΔΥΝΟΣ

Κίνδυνος απυξήματος και θανάσιμου τραυματισμού κατά τη διάρκεια ανύψωσης του οχήματος με γερανό σε περίπτωση όπου βρίσκονται άτομα στο χώρο εργασίας του γερανού.

Όταν χρησιμοποιείται γερανός για την ανύψωση του οχήματος, να είστε ιδιαίτερα προσεκτικοί ώστε να διασφαλίσετε ότι δεν βρίσκεται κανείς στην περιοχή του γερανού. Τηρείτε την ονομαστική χωρητικότητα φορτίου που αναγράφεται στην πινακίδα ονομασίας του γερανού. Μην περπατάτε ποτέ κάτω από ένα αναρτημένο φορτίο!

⚠ ΠΡΟΣΟΧΗ

Χρησιμοποιήστε βραχίονα και γερανό με επαρκή χωρητικότητα φορτίου για την ανύψωση του οχήματος. Για το βάρος του οχήματος, ανατρέξτε στην πινακίδα ονομασίας του κατασκευαστή.

i ΥΠΟΔΕΙΞΗ

Πριν από την ανύψωση του οχήματος, στερεώστε τους ιμάντες στα παρεχόμενα σημεία ανύψωσης. Αυτά τα σημεία ανύψωσης επισημαίνονται με ειδικές σημάνσεις στο όχημα.

- Κατεβάστε πλήρως τον ιστό και κλινετέ τον εντελώς προς τα πίσω.
- Αφαιρέστε τους ελαστικούς δακτυλίους στεγανότητας(1) από τα ανοίγματα στο αντίβαρο.
- Εισαγάγετε τους δύο κρίκους ανύψωσης(2) στα σημεία που υποδεικνύονται στο πρόσθετο βάρος και σφίξτε τους.
- Αγκιστρώστε τους δύο ιμάντες ανύψωσης (3) στους κρίκους ανύψωσης στο πρόσθετο βάρος.
- Αγκιστρώστε αυτούς τους δύο ιμάντες ανύψωσης (3) στους γάντζους στο πίσω μέρος της δοκού ανύψωσης.
- Περάστε τους δύο ιμάντες ανύψωσης μέσω της επάνω δοκού (4) του πλαισίου του προσαρτώμενου ιστού.
- Αγκιστρώστε αυτούς τους δύο ιμάντες ανύψωσης (4) στο γάντζο στο εμπρός μέρος της δοκού ανύψωσης.

Λειτουργία σε ειδικές συνθήκες λειτουργίας

ΠΡΟΣΟΧΗ

Σε περίπτωση που το ανυψωμένο όχημα ταλαντεύεται ανεξέλεγκτα, ενδέχεται να πέσει πάνω σε ανθρώπους. Κίνδυνος θανάτου!

- Μην επιτρέπετε στο όχημα να προσκρούει σε οτιδήποτε ενώ ανυψώνεται. Επίσης, μην επιτρέπετε να κινείται ανεξέλεγκτα.
- Μην επιτρέπετε στο όχημα να προσκρούει σε οτιδήποτε ενώ ανυψώνεται. Επίσης, μην επιτρέπετε να κινείται ανεξέλεγκτα.

ΠΡΟΣΟΧΗ

Κίνδυνος σοβαρού τραυματισμού από πτώση του οχήματος.

Δεν πρέπει ποτέ να βαδίζετε ή να στέκεστε κάτω από αναρτημένα φορτία.

ΚΙΝΔΥΝΟΣ

Η προστατευτική οροφή θα υποστεί ζημιά εάν έρθει σε επαφή με εξοπλισμό ανύψωσης που βρίσκεται υπό τάση εξαιτίας της ανύψωσης. Αυτό μπορεί να οδηγήσει σε μεταγενέστερη βλάβη της προστατευτικής οροφής και σε κίνδυνο σοβαρού τραυματισμού ή θανάτου. Διασφαλίστε ότι κανένα μέρος του εξοπλισμού ανύψωσης δεν έρχεται σε επαφή με την προστατευτική οροφή κατά τη διάρκεια της ανύψωσης.

Αποθήκευση του οχήματος

Απενεργοποίηση και αποθήκευση του οχήματος

ΠΡΟΣΟΧΗ

Βλάβη σε εξάρτημα λόγω λανθασμένης αποθήκευσης!

Εάν το όχημα αποθηκεύεται ή απενεργοποιείται λανθασμένα για πάνω από δύο μήνες, μπορεί να υποστεί διάβρωση. Εάν το όχημα είναι σταθμευμένο σε θερμοκρασία περιβάλλοντος χαμηλότερη των -10°C για μεγάλο χρονικό διάστημα, η μπαταρία θα ψυχθεί. Ο ηλεκτρολύτης μπορεί να παγώσει και να καταστρέψει την μπαταρία.

- Πραγματοποιήστε τις εργασίες που ακολουθούν πριν από την απενεργοποίηση.

ΠΡΟΣΟΧΗ

Κίνδυνος παραμόρφωσης των ελαστικών σε περίπτωση φόρτωσης μόνο από τη μία πλευρά!

Αναθέστε την ανύψωση του οχήματος και την ανύψωση με τη χρήση γρύλου στο εξουσιοδοτημένο κέντρο εξυπηρέτησης, ώστε όλοι οι τροχοί να αναστηκωθούν από το έδαφος. Κατ' αυτό τον τρόπο αποφεύγεται η μόνιμη παραμόρφωση των ελαστικών.

ΠΡΟΣΟΧΗ

Κίνδυνος βλάβης από διάβρωση λόγω συμπυκνώματος στο όχημα!

Πολλές πλαστικές στρώσεις και πολλά συνθετικά υλικά είναι αδιάβροχα. Το συμπύκνωμα νερού στο όχημα δεν είναι δυνατό να διαφύγει από τα καλύμματα αυτά.

- Μην χρησιμοποιείτε πλαστικές στρώσεις καθώς σε αυτά τα σημεία συγκεντρώνεται συμπύκνωμα νερού.



ΥΠΟΔΕΙΞΗ

Να αποθηκεύετε μόνο πλήρως φορτισμένες μπαταρίες.

Μέτρα πριν τη θέση εκτός λειτουργίας

- Αποθηκεύστε το όχημα σε ξηρό, καθαρό περιβάλλον με επαρκή αερισμό και δίχως πάγο.
- Καθαρίστε επιμελώς το όχημα, δείτε το κεφάλαιο με τίτλο "Καθαρισμός".

Αποθήκευση του οχήματος

- Ανασηκώστε το φορέα περόνης σε θέση πλήρους έκτασης αρκετές φορές.
- Γείρετε στον ιστό προς τα μπροστά και προς τα πίσω αρκετές φορές και, εφόσον υπάρχει, μετακινήστε επανειλημμένα το προσαρτώμενο εξάρτημα.
- Για να αποφευχθεί η τάση στις αλυσίδες φορτίου, κατεβάστε την περόνη σε ένα κατάλληλο υποστήριγμα π.χ. μία παλέτα.
- Ελέγξτε τη στάθμη του υδραυλικού λαδιού και συμπληρώστε εάν είναι απαραίτητο.
- Επαλείψτε με λεπτό στρώμα λαδιού ή γράσου όλα τα μη μονωμένα κινούμενα μέρη.
- Λιπάνετε το περονοφόρο ανυψωτικό όχημα.
- Λιπάνετε τους συνδέσμους και τα χειριστήρια.
- Ανεφοδιάστε τη δεξαμενή καυσίμου.
- Αφαιρέστε την μπαταρία και αποθηκεύστε τη σε ένα ζεστό και ξηρό χώρο.
- Ελέγχετε τακτικά την κατάσταση φόρτισης της μπαταρίας και επαναφορτίστε την εάν είναι αναγκαίο.
- Ψεκάστε όλες τις ακάλυπτες ηλεκτρικές επαφές με κατάλληλο σπρέι επαφών.
- Συντηρήστε τον κινητήρα όπως καθορίζεται από τον κατασκευαστή.
- Καλύψτε το όχημα με ατμοδιαπερατά υλικά, όπως το βαμβάκι, για να το προστατεύσετε από τη σκόνη.
- Εάν το όχημα πρόκειται να απενεργοποιηθεί για ακόμη μεγαλύτερα χρονικά διαστήματα, επικοινωνήστε με το εξουσιοδοτημένο κέντρο εξυπηρέτησης για επιπρόσθετα μέτρα.

Επαναφορά σε χρήση μετά από παροπλισμό

Σε περίπτωση που το όχημα έχει παροπλιστεί για περισσότερο από έξι μήνες, πρέπει να ελεγχθεί προσεκτικά πριν από την εκ νέου εκκίνησή του. Όπως και με την ετήσια επιθεώρηση ασφαλείας, ο έλεγχος αυτός πρέπει να πε-

ριλαμβάνει επίσης όλα τα ζητήματα που σχετίζονται με την ασφάλεια του οχήματος.

- Καθαρίστε επιμελώς το όχημα.
- Λιπάνετε με λάδι τις αρθρώσεις και τα χειριστήρια.
- Ελέγξτε την κατάσταση της μπαταρίας και την πυκνότητα του οξέος. Επαναφορτίστε την μπαταρία, εάν είναι αναγκαίο.
- Επαναφέρετε τον κινητήρα στην κανονική κατάσταση, όπως καθορίζεται από τον κατασκευαστή του κινητήρα.
- Ελέγξτε το λάδι κινητήρα για τυχόν συμπύκνωμα νερού και αλλάξτε το εάν κριθεί απαραίτητο.
- Ελέγξτε εάν υπάρχει τυχόν συμπύκνωμα νερού στο υδραυλικό λάδι και αντικαταστήστε το λάδι, εάν είναι απαραίτητο.
- Αλλάξτε το υγρό φρένων.
- Αναθέστε στο εξουσιοδοτημένο κέντρο σέρβις την εκτέλεση των ιδίων ελέγχων και των εργασιών με εκείνα που πραγματοποιήθηκαν πριν από την πρώτη εκκίνηση.
- Διενεργήστε τους ελέγχους και τις εργασίες που πρέπει να πραγματοποιούνται πριν την καθημερινή χρήση.
- Θέστε εκ νέου το όχημα σε λειτουργία.

Κατά τη διάρκεια της εκκίνησης, πρέπει να ελεγχθούν ιδιαίτερα τα ακόλουθα σημεία:

- Τα συστήματα μετάδοσης κίνησης, ελέγχου, διεύθυνσης
- Τα φρένα (φρένο λειτουργίας, φρένο στάθμευσης)
- Το σύστημα ανύψωσης (εξοπλισμός μεταφοράς φορτίου, αλυσίδες φορτίου, στερεώσεις)



ΥΠΟΔΕΙΞΗ

Για περισσότερες πληροφορίες, ανατρέξτε στο εγχειρίδιο συνεργείου για το όχημα ή επικοινωνήστε με το εξουσιοδοτημένο κέντρο σέρβις.

Απόρριψη παλαιών οχημάτων

Απόρριψη παλαιών οχημάτων

Για την απόρριψη των παλαιών οχημάτων ισχύει η Οδηγία 2000/53/ΕΚ του Ευρωπαϊκού Κοινοβουλίου και του Ευρωπαϊκού Συμβουλίου.

Κατά συνέπεια συνιστούμε η εργασία αυτή να εκτελείται σε εγκεκριμένη μονάδα ανακύκλωσης. Αν επιθυμείτε να εκτελέσετε μόνοι σας αυτή την εργασία θα πρέπει να λάβετε έγκριση από τις αρμόδιες αρχές σύμφωνα με τα άρθρα 9, 10 και 11 της Οδηγίας 75/442/ΕΟΚ.

Επιπλέον, πρέπει να τηρούνται οι ακόλουθες ελάχιστες απαιτήσεις:

- Οι τοποθεσίες απόθεσης των παλαιών οχημάτων πριν από την επεξεργασία θα πρέπει να είναι χώροι κατάλληλοι γι αυτό το σκοπό με αδιαπέραστες επιφάνειες. Αυτοί οι χώροι θα πρέπει επίσης να είναι εξοπλισμένοι με διατάξεις συλλογής και διαχωριστές για τα διαρρέοντα υγρά, καθώς και με υλικά καθαρισμού κατάλληλα για αφαίρεση γράσου
- Οι τοποθεσίες επεξεργασίας θα πρέπει να είναι χώροι κατάλληλοι γι αυτόν το σκοπό με αδιαπέραστες επιφάνειες. Αυτοί οι χώροι πρέπει να είναι επίσης εξοπλισμένοι με διατάξεις συλλογής και διαχωριστές για τα διαρρέοντα υγρά, καθώς και με υλικά καθαρισμού κατάλληλα για αφαίρεση γράσου. Θα πρέπει να υπάρχουν διαθέσιμοι κατάλληλοι αποθηκευτικοί χώροι για τα αποσυ-

ναρμολογημένα και μερικώς επαλειμμένα με λάδι εξαρτήματα, καθώς και για τα ελαστικά. Θα πρέπει να επίσης να υπάρχουν μέτρα πυροπροστασίας. Πρέπει επίσης να παρέχονται κατάλληλες δεξαμενές αποθήκευσης υγρών, όπως το καύσιμο, το AdBlue® (διάλυμα ουρίας), το λάδι κινητήρα, το υδραυλικό λάδι, το ψυκτικό υγρό και τα υγρά των συστημάτων κλιματισμού

- Για την απόρριψη επιβλαβών ουσιών από τα παλαιά οχήματα, θα πρέπει να αφαιρούνται οι μπαταρίες και οι φιάλες υγραερίου. Τα ακόλουθα πρέπει επίσης να αφαιρούνται και να αποθηκεύονται ξεχωριστά: καύσιμο, AdBlue® (διάλυμα ουρίας), λάδι κινητήρα, ψυκτικό υγρό, υδραυλικό λάδι και υγρά συστημάτων κλιματισμού
- Τα παρακάτω εξαρτήματα θα πρέπει να συγκεντρώνονται ξεχωριστά και να ανακυκλώνονται: καταλυτικοί μετατροπείς, μεταλλικά εξαρτήματα που περιέχουν χαλκό και αλουμίνιο, ελαστικά, μεγάλα πλαστικά εξαρτήματα (κονσόλες, δοχεία υγρών) και εξαρτήματα από γυαλί



ΥΠΟΔΕΙΞΗ

Η ιδιοκτήτρια εταιρεία είναι υπεύθυνη για την πιστή τήρηση των οδηγιών και των επιπρόσθετων ειδικών κανονισμών που ισχύουν σε κάθε χώρα.

5

Συντήρηση

Πληροφορίες ασφαλείας για εργασίες επιθεώρησης και συντήρησης

Πληροφορίες ασφαλείας για εργασίες επιθεώρησης και συντήρησης

Το βιομηχανικό όχημα θα παραμένει πάντα σε λειτουργική ετοιμότητα, εάν οι εργασίες συντήρησης και επιθεώρησης εκτελούνται σε τακτά χρονικά διαστήματα και σύμφωνα με τις πληροφορίες των οδηγιών χρήσης.

Οι εργασίες συντήρησης πρέπει να εκτελούνται μόνο από αρμόδια άτομα. Μπορείτε να συνάψετε συμφωνία για την εκτέλεση της εργασίας αυτής, στα πλαίσια της σύμβασης συντήρησης με το κέντρο εξυπηρέτησης.

Κατά την εκτέλεση εργασιών συντήρησης, το βιομηχανικό όχημα θα πρέπει να σταθμεύεται σε επίπεδη επιφάνεια και να ασφαλιζεται ώστε να μην είναι δυνατή η ολίσθησή του.

Το βιομηχανικό όχημα πρέπει να απενεργοποιείται πλήρως. Επίσης, ο αρσενικός πόλος μπαταρίας και το κλειδί διακόπτη πρέπει να αφαιρούνται.

Κατά την εκτέλεση εργασιών με το φορέα πέρονης και/ή τον ανυψωμένο ιστό, βεβαιωθείτε ότι είναι ασφαλισμένοι από τυχόν μη ηθελημένη πτώση.

Κάθε φορά που εκτελείται εργασία στο μπροστινό μέρος του οχήματος, ο ιστός πρέπει να ασφαλιζεται ώστε να μην μπορεί να κλίνει προς τα πίσω.

Απαγορεύεται οποιαδήποτε τροποποίηση, σε προσαρτώμενα εξαρτήματα ή αλλαγές στο βιομηχανικό όχημα δίχως την έγκριση του κατασκευαστή.

Όλες οι εργασίες συντήρησης στο βιομηχανικό όχημα θα πρέπει να συνοδεύονται από έλεγχο λειτουργίας και δοκιμαστική διαδρομή.

⚠ ΠΡΟΣΟΧΗ

Οι πλευρικές πόρτες που έχουν τοποθετηθεί, ενδέχεται να μπλοκάρουν κατά τη διάρκεια των εργασιών συντήρησης και να εγκλωβίσουν το προσωπικό.

Για αυτό τον λόγο και οι δύο πόρτες θα πρέπει να ανοίγουν και να ασφαλιζονται στη θέση τους κατά τις εργασίες συντήρησης.

⚠ ΠΡΟΣΟΧΗ

Το όχημα πρέπει να φέρει πάντα τα κατάλληλα σήματα.

Οι πινακίδες στοιχείων ή/και οι αυτοκόλλητες ετικέτες που λείπουν ή είναι χαλασμένες πρέπει να αντικαθίστανται. Για τον αριθμό αποθήκης και παραγγελίας, ανατρέξτε στον κατάλογο ανταλλακτικών.

**Υπόδειξη περιβάλλοντος**

Λαμβάνετε υπόψη τις πληροφορίες σχετικά με την εργασία με αναλύσιμα.

Προθεσμίες συντήρησης

Τα διαστήματα επιθεώρησης και συντήρησης εξαρτώνται από τις συνθήκες χειρισμού και λειτουργίας του βιομηχανικού οχήματος.

Στην περίπτωση λειτουργίας σε ακραίες συνθήκες (π.χ. υψηλή θερμοκρασία, χαμηλή θερμοκρασία ή σκόνη), τα διαστήματα συντήρησης πρέπει να μειώνονται.

Επικοινωνήστε με το κέντρο εξυπηρέτησής σας.

Γενικές πληροφορίες

ΚΙΝΔΥΝΟΣ

Κίνδυνος θανάτου λόγω δηλητηρίασης!

Είναι επικίνδυνο να παραμένει ο κινητήρας ενεργοποιημένος κατά την παραμονή του οχήματος σε κλειστούς χώρους. Ο κινητήρας καταναλώνει οξυγόνο και εκπέμπει διοξείδιο του άνθρακα, μονοξείδιο του άνθρακα και άλλα δηλητηριώδη αέρια. Κίνδυνος θανάτου λόγω δηλητηρίασης!

- Χρησιμοποιείτε το όχημα μόνο σε χώρους που αερίζονται καλά.

Για να αποτρέπονται τα ατυχήματα κατά τη διάρκεια εργασιών συντήρησης και επισκευής, πρέπει να λαμβάνονται όλα τα απαραίτητα μέτρα ασφαλείας, π.χ.:

- Ενεργοποιήστε το φρένο στάθμευσης.
- Απενεργοποιήστε το διακόπτη κλειδιού και αφαιρέστε το κλειδί.
- Βεβαιωθείτε ότι το όχημα δεν μπορεί να μετακινηθεί ακούσια ή να εκκινηθεί κατά λάθος.
- Αν χρειάζεται, ζητήστε να γίνει ανύψωση του οχήματος με γρύλο από το εξουσιοδοτημένο κέντρο σέρβις.
- Ζητήστε από το εξουσιοδοτημένο κέντρο σέρβις να γίνει στερέωση του ανυψωμένου φορέα της περόνης ή του εκτεταμένου ιστού, ώστε να μην μπορούν να κατέβουν χαμηλότερα κατά λάθος.
- Τοποθετήστε ένα καδρόνι κατάλληλου μεγέθους ως αντέρισμα μεταξύ του ιστού και της καμπίνας και στερεώστε τον ιστό ώστε να μην μπορεί να γείρει προς τα πίσω κατά λάθος.
- Τηρήστε το μέγιστο ύψος ανύψωσης του ιστού και συγκρίνετε τις διαστάσεις από τα τεχνικά χαρακτηριστικά με τις διαστάσεις της αίθουσας μέσα στην οποία θα κινηθεί το όχημα. Αυτά τα μέτρα λαμβάνονται προκειμένου να εμποδίζεται τυχόν σύγκρουση με την οροφή της αίθουσας και να αποφεύγεται οποιαδήποτε επακόλουθη ζημιά.

Προειδοποιήσεις ασφαλείας κινητήρα κοινού αυλού

Προειδοποιήσεις ασφαλείας κινητήρα κοινού αυλού

⚠ ΚΙΝΔΥΝΟΣ**ΣΥΣΤΗΜΑ ΚΑΥΣΙΜΟΥ ΥΠΟ ΥΨΗΛΗ ΠΙΕΣΗ – ΚΙΝΔΥΝΟΣ ΓΙΑ ΤΗ ΖΩΗ**

Μην εκτελείτε εργασίες στο σύστημα καυσίμου όταν ο κινητήρας βρίσκεται σε λειτουργία.

Η πίεση στο σύστημα καυσίμου μπορεί να είναι εκατοντάδες bar, ακόμα και μετά το σβήσιμο του κινητήρα. Επομένως, το σύστημα κοινού αυλού μπορεί να αφαιρεθεί μόνο όταν η πίεση καυσίμου εκτονωθεί πλήρως.

Απαγορεύεται να χαλαρώσετε τη γραμμή έγχυσης ή τη γραμμή υψηλής πίεσης όταν ο κινητήρας είναι σε λειτουργία.

⚠ ΚΙΝΔΥΝΟΣ**ΔΙΑΡΡΟΕΣ ΣΤΟ ΣΥΣΤΗΜΑ ΚΑΥΣΙΜΟΥ ΥΨΗΛΗΣ ΠΙΕΣΗΣ – ΘΑΝΑΣΙΜΟΣ ΚΙΝΔΥΝΟΣ**

Σε περίπτωση διαρροής, απενεργοποιήστε αμέσως το όχημα και επικοινωνήστε με έναν εξουσιοδοτημένο αντιπρόσωπο.

Οι εργασίες συντήρησης στον κινητήρα πρέπει να εκτελούνται από εξουσιοδοτημένους επαγγελματίες τεχνικούς.

Απαιτήσεις σχετικά με τις εκπομπές καυσαερίων του κινητήρα (*China IV)

Κατάλογος με τα μέρη και τα εξαρτήματα των εκπομπών καυσαερίων που καλύπτονται από την εγγύηση (China IV)

Μέρη και εξαρτήματα που σχετίζονται με τις εκπομπές καυσαερίων

Αρ.	μέρους/εξαρτήματος
1	Αντλία έγχυσης
2	Εγχυτήρας
3	Σωλήνας κοινού αυλού
4	ECU



ΥΠΟΔΕΙΞΗ

Η περίοδος εγγύησης για τα παραπάνω μέρη και εξαρτήματα που σχετίζονται με τις εκπομπές καυσαερίων είναι 3000 ώρες ή 5 έτη, όποιο από τα δύο συμβεί πρώτο. Επικοινωνήστε με έναν εξουσιοδοτημένο αντιπρόσωπο. Οι πελάτες θεωρείται ότι έχουν παρατηρήσει εθελονητικά από τις υπηρεσίες "τριών εγγυήσεων" του κινητήρα, εάν πραγματοποιήσουν οποιαδήποτε επισκευή ή αντικατάσταση μόνον τους.

Επιθεώρηση συμμόρφωσης κατά τη χρήση (*China IV)

Ελέγξτε οπτικά αν ο κινητήρας βγάζει μαύρο καπνό. Εάν υπάρχει μαύρος καπνός, επικοινωνήστε αμέσως με έναν εξουσιοδοτημένο αντιπρόσωπο.

⚠ ΠΡΟΣΟΧΗ

Επιθεώρηση συμμόρφωσης κατά τη χρήση.

Σύμφωνα με το εθνικό πρότυπο περιβαλλοντικής προστασίας HJ 1014-2020 της Λαϊκής Δημοκρατίας της Κίνας, πρέπει να διενεργούνται ετήσια δειγματοληπτικές επιθεωρήσεις συμμόρφωσης για τις εκπομπές κατά τη χρήση.

⚠ ΠΡΟΣΟΧΗ

Για συμμόρφωση με τις απαιτήσεις εκπομπών του κινεζικού εθνικού προτύπου περιβαλλοντικής προστασίας HJ 1014-2020, πρέπει να εκτελείτε τακτική συντήρηση των μερών και των εξαρτημάτων που σχετίζονται με τις εκπομπές καυσαερίων σύμφωνα με το πρόγραμμα συντήρησης.

Χρησιμοποιήστε όργανα για να ελέγχετε τα μέρη και τα εξαρτήματα μετά από κάθε 3000 ώρες χρήσης. Εάν εξακολουθούν να πληρούν τις απαιτήσεις εκπομπών, δεν απαιτείται αντικατάσταση.

⚠ ΠΡΟΣΟΧΗ

Ακολουθήστε το εγχειρίδιο για κανονική χρήση και συντήρηση.

Ο χρήστης θα είναι υπεύθυνος για κάθε απώλεια που προκαλείται από την αστοχία ή τη ζημιά εξαρτημάτων που σχετίζονται με τις εκπομπές λόγω ακατάλληλης χρήσης ή συντήρησης από τον χρήστη, και ο κατασκευαστής απαλλάσσεται από τις σχετικές υποχρεώσεις που απορρέουν από την εγγύηση.

Δεδομένα επιθεώρησης και συντήρησης

Δεδομένα επιθεώρησης και συντήρησης

Αρ.	Εξαρτήματα	Αναλώσιμο/εξοπτισμός	Ποσότητα πλήρωσης/ρυθμίσεις
1	Διακόπτης	Αποσταγμένο νερό, γράσο χωρίς οξέα	Κατά περίπτωση
2	Τυπικό υδραυλικό σύστημα, διπλός και τριπλός ιστός - όλα τα ύψη ανύψωσης	Υδραυλικό λάδι	45 L
3	Τροχοί	Κινητήριος τροχός Τιμόνι	Τιμή ροπής 558 Nm Τιμή ροπής 210 Nm
4	Πίεση φουσκώματος ελαστικών με αεροθάλαμο	Κινητήριος τροχός Τιμόνι	1050 kPa 1030 kPa
5	Τροχός δίσκου	Μπροστινός τροχός δίσκου Πίσω δίσκος τροχού	7.00T-15 5.00F-10
6	Λάδι κιβωτίου ταχυτήτων	Λάδι κιβωτίου ταχυτήτων 85W/90-GL-5	9 L
7	Κινητήριος άξονας	Λάδι μηχανισμού μετάδοσης κίνησης	7,6 L
8	Άξονας διεύθυνσης, πολυσφηνος άξονας μοτέρ πορείας, κύλινδρος κλίσης	Λιπαντικό γράσο	Κατά περίπτωση
9	Ιστός και οδηγός αλυσίδας	Λιπαντικό σπρέι αλυσίδων	Κατά περίπτωση
10	Σασί-κινητήριος άξονας	M22x1, 5x55-8.8-ZLS	Ροπή σύσφιγξης 570 Nm
11	Σασί/άξονας διεύθυνσης	M16-8.8-ZNS	Ροπή σύσφιγξης 195 Nm
12	Σασί-αντίβαρο	M24X130-10.9	Ροπή σύσφιγξης: 80 Nm
13	Σασί-κύλινδρος κλίσης	M10x25-8.8	Ροπή σύσφιγξης: 44 Nm
14	Σασί-προστατευτική οροφή	M12X30-8.8	Ροπή σύσφιγξης 195 Nm
15	Κινητήριος άξονας-ιστός	M16	Ροπή σύσφιγξης 200 Nm
16	Άγκιστρο κυλίνδρου κλίσης	M12X25-10,9	Ροπή σύσφιγξης: 80 Nm
17	Βάση κινητήρα:	M10x30-10.9	Ροπή σύσφιγξης 64 Nm
18	Κινητήρας και σασί	M12x90-10.9	Ροπή σύσφιγξης 88 Nm
19	Μπροστινά ελαστικά	M20x1,5	Ροπή σύσφιγξης 558 Nm
20	Πίσω ελαστικά	M14x1,5	Ροπή σύσφιγξης 210 Nm
21	Κιβώτιο ταχυτήτων και κινητήριος άξονας	M12x1, 25x40-8.8-ZNS	Ροπή σύσφιγξης 88 Nm
22	Κινητήρας και κιβώτιο ταχυτήτων	M10x35-8.8-ZNS	Ροπή σύσφιγξης 49 Nm

Συνιστώμενα καύσιμα και λάδια



Υπόδειξη περιβάλλοντος

Ακολουθήστε τις συστάσεις σχετικά με τη χρήση των αναλώσιμων.

Αρ.	Λάδι	Προδιαγραφές μοντέλου	Ποσότητα/L	Παρατηρήσεις
1	Υδραυλικό λάδι	HLP68	45	
2	Λάδι μηχανισμού μετάδοσης κίνησης	Λάδι κιβωτίου ταχυτήτων 85W/90-GL-5	7.6	
3	Λάδι κιβωτίου ταχυτήτων	Λάδι κιβωτίου ταχυτήτων 8#	9	
4	Καύσιμο ντίζελ	DIESEL-GB252-87	Κατά περίπτωση	
5	Λάδι κινητήρα	SAE15W-40 CF-4	6.5	Quanchai 4C2-50C41
		SAE15W-40 CI-4	9.5	Weichai WP3.2
		SAE15W-40 CJ-4	8.6	Doosan D24
		API SN	8.6	Doosan P24
6	Αντιπηκτικό	G05-11	10	Weichai WP3.2
			10	Quanchai 4C2-50C41
			12	Doosan D24
			10	Doosan P24
7	Υγρό φρένων	Υγρό φρένων DOT4	0.25	



ΥΠΟΔΕΙΞΗ

Ο χρήστης μπορεί επίσης να χρησιμοποιήσει τον συνιστώμενο τύπο λαδιού κινητήρα:

- Weichai WP3.2: CI-4
- Quanchai 4C2-50C41: CF-4
- Doosan D24: CJ-4/CK-4



ΥΠΟΔΕΙΞΗ

Η χρήση λαδιού κατώτερης ποιότητας από αυτήν που καθορίζεται στον πίνακα ενδέχεται να προκαλέσει ζημιά στο όχημα και θα καταστήσει άκυρη την εγγύηση.

Τακτική συντήρηση



ΥΠΟΔΕΙΞΗ

Φορητό με κινητήρα Quanchai πωλείται μόνο στην Κίνα.

ΠΡΟΣΟΧΗ

Δεν επιτρέπεται η πλήρωση των φορητών μας με biodiesel.

Τακτική συντήρηση

Η παρακάτω συντήρηση θα βοηθήσει στη βελτίωση της κατάστασης του οχήματος και στη διασφάλιση της λειτουργικότητάς του.

Ολοκληρώστε αυτήν την εργασία όσο το δυνατόν πιο τακτικά, ανάλογα με το περιβάλλον λειτουργίας.

- Καθαρίστε το όχημα (όταν απαιτείται).
- Ελέγξτε και συσφίξτε τα παξιμάδια των τροχών (μετά από κάθε σέρβις ή επίσκευή και τουλάχιστον κάθε 100 ώρες λειτουργίας).
- **Καθαρίστε και λιπάνετε τον άξονα διεύθυνσης (κάθε δύο εβδομάδες όπως συνιστάται ή τουλάχιστον κάθε μήνα).**
- Καθαρίστε την αλυσίδα του ιστού και ψεκάστε με λιπαντικό σπρέι αλυσίδων.
- Καθαρίστε και λιπάνετε το μηχανισμό πλευρικής μετατόπισης του φορέα των παλετών και τα προσαρτώμενα εξαρτήματα, και ελέγξτε τη λειτουργία και την κατάσταση φθοράς (σύμφωνα με τις διαδικασίες που καθορίζονται από τον κατασκευαστή).
- Ελέγξτε και συμπληρώστε ψυκτικό υγρό κινητήρα.
- Ελέγξτε και συμπληρώστε λάδι κινητήρα.
- Ελέγξτε και συμπληρώστε καύσιμο κινητήρα.
- Ελέγξτε για τρεις τύπους διαρροών, δηλαδή ότι σε ολόκληρη τη μονάδα δεν υπάρχουν διαρροές νερού, διαρροές αέρα ή διαρροές λαδιού.
- Ελέγξτε τον ανεμιστήρα και επιθεωρήστε οπτικά τα πτερύγια του ανεμιστήρα για ζημιές. Βεβαιωθείτε ότι τα μπουλόνι σύνδεσης είναι καλά σφιγμένα.
- Ελέγξτε τον ιμάντα. Ο ιμάντας τεντώνεται μέσω της τροχαλίας τεντώματος και ο χρήστης

- μπορεί να ελέγξει την τάνυση του ιμάντα πιέζοντας τον ιμάντα με το χέρι.
- Βεβαιωθείτε ότι το χρώμα των καυσαερίων είναι φυσιολογικό και ότι το χρώμα των καυσαερίων του πετρελαιοκινητήρα είναι ανοιχτό γκρι κατά την κανονική λειτουργία. Οι αιτίες των αλλαγών στο χρώμα θα πρέπει να επιθεωρούνται και να εξαλείφονται.
 - Ελέγξτε αν ο ήχος του κινητήρα είναι φυσιολογικός.
 - Ελέγξτε εάν οι στροφές και οι κραδασμοί του κινητήρα είναι στα κανονικά πλαίσια.

Πρόγραμμα εργασιών συντήρησης (Weichai WP3.2)

Πρόγραμμα εργασιών συντήρησης (Weichai WP3.2)

Πρόγραμμα πρώτου σέρβις (Weichai WP3.2)

Προφυλάξεις συντήρησης

Οι εργασίες συντήρησης απαιτούν εξειδικευμένες γνώσεις και ειδικά εργαλεία. Επικοινωνήστε αμέσως με τον εξουσιοδοτημένο αντιπρόσωπο.

Προετοιμασίες

Καθαρίστε το όχημα (όταν απαιτείται).

Ελέγξτε ότι όλες οι ετικέτες είναι πλήρεις και ευανάγνωστες.

Διαβάστε και διαγράψτε το περιεχόμενο σφάλματος.

Επαναφέρετε το διάστημα συντήρησης.

Εκτελέστε την πρώτη συντήρηση του κινητήρα εσωτερικής καύσης μετά από 50–100 ώρες λειτουργίας ή μετά από 3 μήνες.

Κινητήρας εσωτερικής καύσης

Ελέγξτε το διάκενο βαλβίδας.

Αφαιρέστε τυχόν σκόνη από το φίλτρο αέρα και το φυσίγγιο φίλτρου.

Αλλάξτε το λάδι κινητήρα και το φίλτρο λαδιού.

Επόμενες εργασίες

Ελέγξτε και ρυθμίστε την ημερομηνία και ώρα της μονάδας οθόνης.

Εκτελέστε έλεγχο λειτουργίας και δοκιμαστική διαδρομή.

Κολλήστε το αυτοκόλλητο συντήρησης.

Πρόγραμμα εργασιών συντήρησης 500 ωρών (ή τουλάχιστον μία φορά κάθε 6 μήνες)

Κατά τις ώρες λειτουργίας								Εκτελέστηκε	
500	1000	1500	2000	2500	3000	3500	4000		
								✓	✗
500	1000	1500	2000	2500	3000	3500	4000		
3000	3500	4000	4500	5000	5500	6000	6500		
5500	6000	6500	7000	7500	8000	8500	9000		
8000	8500	9000							
Κινητήρας εσωτερικής καύσης.									
Έλεγχι γεννήτριας, μίζας και πλεξούδας καλωδίων ανεμιστήρα.									
Έλεγχος αντλίας νερού.									
Ελέγξτε και ρυθμίστε το διάκενο βαλβίδας.									
Αλλάξτε λάδι κινητήρα, φίλτρο λαδιού και φίλτρο ντίζελ.									
Αντικαταστήστε το φυσίγγιο φίλτρου αέρα (κάθε 1000 ώρες στα μοντέλα με προφίλτρα).									
Ελέγξτε αν ο κινητήρας βγάζει μαύρο καπνό. Αν υπάρχει μαύρος καπνός, χρησιμοποιήστε ένα όργανο για την ανίχνευση των εκπομπών.									
Μηχανισμός μετάδοσης κίνησης και σύστημα μετάδοσης κίνησης									
Αντικαταστήστε το λεπτό φίλτρο λαδιού του υδραυλικού μηχανισμού μετάδοσης κίνησης.									
Αντικαταστήστε το λάδι του μηχανισμού μετάδοσης κίνησης του υδραυλικού συστήματος.									
Καθαρίστε το κύριο φίλτρο λαδιού του μηχανισμού μετάδοσης κίνησης. (αλλάζετε το πρωτεύον φίλτρο λαδιού του μηχανισμού μετάδοσης κίνησης κάθε 2000 ώρες.)									
Ειδικός εξοπλισμός									
Καθαρίστε και λιπάνετε το μηχανισμό πλευρικής μετατόπισης του φορέα των παλετών και τα προσαρτώμενα εξαρτήματα, και ελέγξτε τη λειτουργία και την κατάσταση φθοράς (σύμφωνα με τις διαδικασίες που καθορίζονται από τον κατασκευαστή).									
Ελέγξτε την προφόρτιση των διπλών εύκαμπτων σωλήνων για τα προσαρτώμενα εξαρτήματα και ρυθμίστε, εάν είναι απαραίτητο.									
Ελέγξτε την κατάσταση του αντιστατικού ιμάντα και της γείωσης (μόνο σε περίπτωση χρήσης μη αντιστατικών ελαστικών).									
Επόμενες εργασίες									
Ελέγξτε και ρυθμίστε την ημερομηνία και ώρα της μονάδας οθόνης.									
Εκτελέστε έλεγχο λειτουργίας και δοκιμαστική διαδρομή.									
Κολλήστε το αυτοκόλλητο συντήρησης.									

Πρόγραμμα εργασιών συντήρησης (Weichai WP3.2)

Πρόγραμμα εργασιών συντήρησης 1000 ωρών (ή τουλάχιστον μία φορά κάθε 1 χρόνο)

Κατά τις ώρες λειτουργίας								Εκτελέ- στηκε			
1000		2000		3000		4000				5000	
6000		7000		8000		9000		10000			
11000		12000								✓	✗
Κινητήρας εσωτερικής καύσης											
Ελέγξτε το διάκενο εδράνου του υπερσυμπιεστή.											
Καθαρίστε το ψυγείο.											
Ελέγξτε τη βάση του αποσβεστήρα.											
Κινητήριο μηχανισμός και σύστημα μετάδοσης κίνησης.											
Ελέγξτε τον υδραυλικό σύστημα μετάδοσης κίνησης και τον κινητήριο άξονα για διαρροές											
Αντικαταστήστε το λάδι του υδραυλικού μετατροπέα ροπής.											
Αντικαταστήστε το λάδι μηχανισμού μετάδοσης κίνησης του κινητηρίου άξονα (αντικαταστήστε το μετά από 1000 ώρες και κατόπιν κάθε 3000 ώρες)											
Ελέγξτε την εγκατάσταση του συστήματος μετάδοσης κίνησης και σφίξτε το, εάν είναι απαραίτητο.											
Ελέγξτε την εγκατάσταση του κινητηρίου άξονα και σφίξτε τον, εάν είναι απαραίτητο.											
Ελέγξτε τα εξαρτήματα του τροχού και σφίξτε, εάν είναι απαραίτητο.											
Ελέγξτε τα ελαστικά για φθορά και ξένα αντικείμενα. (Οπτική επιθεώρηση)											
Καθαρίστε και λιπάνετε τον άξονα διεύθυνσης.											
Επιθεωρήστε οπτικά τη στάθμη του υγρού φρένων στο δοχείο υγρού φρένων. (Συνιστάται η αντικατάσταση του υγρού φρένων στο δοχείο κάθε 2 χρόνια)											
Σασί και αμάξωμα											
Ελέγξτε τη στερέωση και τη στεγανότητα του σασί, του αντίβαρου, της προστατευτικής οροφής, του κινητηρίου άξονα, του άξονα διεύθυνσης, του κυλίνδρου κλίσης και του στηρίγματος του κυλίνδρου κλίσης.											
Ελέγξτε τη σύσφιξη των πείρων σύνδεσης του ιστού στον κινητήριο άξονα και σφίξτε εάν είναι απαραίτητο.											
Ελέγξτε τη διάταξη εγκατάστασης του πλευρικού καλύμματος και την ασφάλεια τάνυσης του καλύμματος μπαταρίας και ρυθμίστε εάν είναι απαραίτητο.											
Καμπίνα οδηγού											
Ελέγξτε ότι το σύστημα φρένων (φρένο λειτουργίας, φρένο στάθμευσης, βηματική λειτουργία) λειτουργεί σωστά και ρυθμίστε το εάν είναι απαραίτητο.											
Ελέγξτε τη σωστή λειτουργία της κόρνας.											
Ελέγξτε την ευκολία κίνησης του συγκροτήματος πεντάλ και λιπάνετε.											

Κατά τις ώρες λειτουργίας										Εκτελέ- στηκε	
1000		2000		3000		4000		5000			
6000		7000		8000		9000		10000			
11000		12000								✓	✗
Λιπάνετε τον οδηγό του καθίσματος οδηγού.											
Ελέγξτε την κατάσταση και τη σωστή λειτουργία της ζώνης ασφαλείας.											
Ηλεκτρικό σύστημα											
Ελέγξτε την κατάσταση λειτουργίας του ανεμιστήρα και καθαρίστε τον.											
Ελέγξτε τη μονάδα ισχύος για βρομιά και καθαρίστε την, εάν χρειάζεται.											
Ελέγξτε εάν το καλώδιο του κύριου διακόπτη είναι καλά τοποθετημένο και χωρίς φθορές και αντικαταστήστε το, εάν είναι απαραίτητο.											
Ελέγξτε την μπαταρία του οχήματος σύμφωνα με τις οδηγίες του κατασκευαστή.											
Ελέγξτε ότι ο διακόπτης καθίσματος και η λειτουργία παρακολούθησης ζωνών ασφαλείας λειτουργούν κανονικά.											
Ελέγξτε εάν οι ακροδέκτες της μονάδας είναι χαλαροί και σφίξτε τους ξανά, εάν είναι απαραίτητο.											
Ελέγξτε την κατάσταση και την ασφαλή τοποθέτηση των ηλεκτρικών καλωδίων, των συνδετήρων βυσμάτων και των συνδέσεων καλωδίων.											
Ελέγξτε τις ασφάλειες.											
Υδραυλικό σύστημα											
Καθαρίστε το μοτέρ της υδραυλικής αντλίας.											
Ελέγξτε το ρουλεμάν κυλίνδρου κλίσης για φθορά και αντικαταστήστε κατά περίπτωση.											
Λιπάνετε τα έδρανα του κυλίνδρου κλίσης.											
Ελέγξτε ότι ο κύλινδρος κλίσης είναι καλά συνδεδεμένος και σφίξτε τον, εάν είναι απαραίτητο.											
Ελέγξτε την αντίσταση σε διαρροές του υδραυλικού συστήματος (οπτική επιθεώρηση).											
Ελέγξτε τη στάθμη υδραυλικού λαδιού.											
Σύστημα ανύψωσης											
Ελέγξτε την κατάσταση λειτουργίας και την εγκατάσταση του ιστού, των αλυσίδων ανύψωσης και των κυλίνδρων ανύψωσης, ρυθμίστε το μήκος των αλυσίδων ιστού, εάν είναι απαραίτητο, και καθαρίστε και εφαρμόστε λιπαντικό στρεί αλυσίδων.											
Καθαρίστε και λιπάνετε τον ιστό.											
Ελέγξτε τους βραχιόνες περόνης και τη διάταξη ταχείας αποδέσμευσης των βραχιόνων περόνης.											

Πρόγραμμα εργασιών συντήρησης (Weichai WP3.2)

Κατά τις ώρες λειτουργίας								Εκτελέ- στηκε	
1000		2000		3000		4000			
6000		7000		8000		9000		10000	
11000		12000							
Ρυθμίστε το μήκος της αλυσίδας ανύψωσης, καθαρίστε και ψεκάστε με λιπαντικό σπρέι αλυσίδων.									
Ελέγξτε τους αναστολείς του φορέα περόνης (εάν έχουν τοποθετηθεί).									
Ειδικός εξοπλισμός									
Καθαρίστε και λιπάνετε το μηχανισμό πλευρικής μετατόπισης του φορέα των παλετών και τα προσαρτώμενα εξαρτήματα, και ελέγξτε τη λειτουργία και την κατάσταση φθοράς (σύμφωνα με τις διαδικασίες που καθορίζονται από τον κατασκευαστή).									
Ελέγξτε την προφόρτιση των διπλών εύκαμπτων σωλήνων για τα προσαρτώμενα εξαρτήματα και ρυθμίστε, εάν είναι απαραίτητο.									
Ελέγξτε την κατάσταση του αντιστατικού ιμάντα και της γείωσης (μόνο σε περίπτωση χρήσης μη αντιστατικών ελαστικών).									
Επόμενες εργασίες									
Ελέγξτε και ρυθμίστε την ημερομηνία και ώρα της μονάδας οθόνης.									
Εκτελέστε έλεγχο λειτουργίας και δοκιμαστική διαδρομή.									
Κολλήστε το αυτοκόλλητο συντήρησης.									

Πρόγραμμα εργασιών συντήρησης 2000 ωρών (ή τουλάχιστον μία φορά κάθε 2 χρόνια)

Κατά τις ώρες λειτουργίας								Εκτελέστηκε		
2000		4000		6000		8000		10000		
12000		14000							✓	*
Κινητήρας εσωτερικής καύσης										
Αλλάξτε το ψυκτικό υγρό.										
Αντικαταστήστε την τροχαλία τεντώματος.										
Βαθμονομήστε τον εγχυτήρα.										
Ειδικός εξοπλισμός										
Καθαρίστε και λιπάνετε το μηχανισμό πλευρικής μετατόπισης του φορέα των παλετών και τα προσαρτώμενα εξαρτήματα, και ελέγξτε τη λειτουργία και την κατάσταση φθοράς (σύμφωνα με τις διαδικασίες που καθορίζονται από τον κατασκευαστή).										
Ελέγξτε την προφόρτιση των διπλών εύκαμπτων σωλήνων για τα προσαρτώμενα εξαρτήματα και ρυθμίστε, εάν είναι απαραίτητο.										
Ελέγξτε την κατάσταση του αντιστατικού ιμάντα και της γείωσης (μόνο σε περίπτωση χρήσης μη αντιστατικών ελαστικών).										
Επόμενες εργασίες										
Ελέγξτε και ρυθμίστε την ημερομηνία και ώρα της μονάδας οθόνης.										
Εκτελέστε έλεγχο λειτουργίας και δοκιμαστική διαδρομή.										
Κολλήστε το αυτοκόλλητο συντήρησης.										

Πρόγραμμα εργασιών συντήρησης (Weichai WP3.2)

Πρόγραμμα εργασιών συντήρησης 3000 ωρών (ή τουλάχιστον μία φορά κάθε 3 χρόνια)

Κατά τις ώρες λειτουργίας								Εκτελέ- στηκε		
3000		6000		9000		12000		15000	✓	✘
Κινητήριος μηχανισμός και σύστημα μετάδοσης κίνησης.										
Αλλάξτε το λάδι του μηχανισμού μετάδοσης κίνησης.										
Υδραυλικό σύστημα										
Αντικαταστήστε το φίλτρο ξεαερισμού.										
Αντικαταστήστε το παρέμβυσμα του φίλτρου αναρρόφησης.										
Αλλάξτε το φίλτρο λαδιού επιστροφής.										
Αλλάξτε το υδραυλικό λάδι.										
Ειδικός εξοπλισμός										
Καθαρίστε και λιπάνετε το μηχανισμό πλευρικής μετατόπισης του φορέα των παλετών και τα προσαρτώμενα εξαρτήματα, και ελέγξτε τη λειτουργία και την κατάσταση φθοράς (σύμφωνα με τις διαδικασίες που καθορίζονται από τον κατασκευαστή).										
Ελέγξτε την προφόρτιση των διπλών εύκαμπτων σωλήνων για τα προσαρτώμενα εξαρτήματα και ρυθμίστε, εάν είναι απαραίτητο.										
Ελέγξτε την κατάσταση του αντιστατικού ιμάντα και της γείωσης (μόνο σε περίπτωση χρήσης μη αντιστατικών ελαστικών).										
Επόμενες εργασίες										
Ελέγξτε και ρυθμίστε την ημερομηνία και ώρα της μονάδας οθόνης.										
Εκτελέστε έλεγχο λειτουργίας και δοκιμαστική διαδρομή.										
Κολλήστε το αυτοκόλλητο συντήρησης.										

Πρόγραμμα εργασιών συντήρησης (Doosan D24 EU5)

Πρόγραμμα πρώτου σέρβις (Doosan D24 EU5)

Προφυλάξεις συντήρησης

Οι εργασίες συντήρησης απαιτούν εξειδικευμένες γνώσεις και ειδικά εργαλεία. Επικοινωνήστε αμέσως με τον εξουσιοδοτημένο αντιπρόσωπο.

Προετοιμασίες

Καθαρίστε το όχημα (όταν απαιτείται).

Ελέγξτε ότι όλες οι ετικέτες είναι πλήρεις και ευανάγνωστες.

Διαβάστε και διαγράψτε το περιεχόμενο σφάλματος.

Επαναφέρετε το διάστημα συντήρησης.

Εκτελέστε την πρώτη συντήρηση του κινητήρα εσωτερικής καύσης μετά από 500 ώρες λειτουργίας.

Κινητήρας εσωτερικής καύσης

Αλλάξτε το λάδι κινητήρα και το φίλτρο λαδιού.

Αλλάξτε το φίλτρο καυσίμου και το προφίλτρο καυσίμου.

Επόμενες εργασίες

Ελέγξτε και ρυθμίστε την ημερομηνία και ώρα της μονάδας οθόνης.

Εκτελέστε έλεγχο λειτουργίας και δοκιμαστική διαδρομή.

Κολλήστε το αυτοκόλλητο συντήρησης.

Πρόγραμμα εργασιών συντήρησης (Doosan D24 EU5)

Πρόγραμμα εργασιών συντήρησης 500 ωρών (ή τουλάχιστον μία φορά κάθε 6 μήνες)

Κατά τις ώρες λειτουργίας								Εκτελέστηκε	
500	1000	1500	2000	2500	3000	3500	4000		
3000	3500	4000	4500	5000				✓	✗
5500	6000	6500	7000	7500					
8000	8500	9000							
Κινητήρας εσωτερικής καύσης.									
Έλεγχι γεννήτριας, μίζας και πλεξούδας καλωδίων ανεμιστήρα.									
Ελέγξτε τον χρόνο έγχυσης καυσίμου και ρυθμίστε, εάν χρειάζεται.									
Ελέγξτε τον εγχυτήρα και ρυθμίστε τον, εάν χρειάζεται.									
Ελέγξτε την πίεση συμπίεσης και ρυθμίστε την, εάν χρειάζεται.									
Έλεγχος αντλίας νερού.									
Αλλάξτε λάδι κινητήρα, φίλτρο λαδιού και φίλτρο ντίζελ.									
Αντικαταστήστε το φυσιγγίο φίλτρου αέρα (κάθε 1000 ώρες στα μοντέλα με προφίλτρα).									
Ελέγξτε αν ο κινητήρας βγάζει μαύρο καπνό. Αν υπάρχει μαύρος καπνός, χρησιμοποιήστε ένα όργανο για την ανίχνευση των εκπομπών.									
Μηχανισμός μετάδοσης κίνησης και σύστημα μετάδοσης κίνησης									
Αντικαταστήστε το λεπτό φίλτρο λαδιού του υδραυλικού μηχανισμού μετάδοσης κίνησης.									
Αντικαταστήστε το λάδι του μηχανισμού μετάδοσης κίνησης του υδραυλικού συστήματος.									
Καθαρίστε το κύριο φίλτρο λαδιού του μηχανισμού μετάδοσης κίνησης.(αλλάξτε το πρωτεύον φίλτρο λαδιού του μηχανισμού μετάδοσης κίνησης κάθε 2000 ώρες.)									
Ειδικός εξοπλισμός									
Καθαρίστε και λιπάνετε το μηχανισμό πλευρικής μετατόπισης του φορέα των παλετών και τα προσαρτώμενα εξαρτήματα, και ελέγξτε τη λειτουργία και την κατάσταση φθοράς (σύμφωνα με τις διαδικασίες που καθορίζονται από τον κατασκευαστή).									
Ελέγξτε την προφόρτιση των διπλών εύκαμπτων σωλήνων για τα προσαρτώμενα εξαρτήματα και ρυθμίστε, εάν είναι απαραίτητο.									
Ελέγξτε την κατάσταση του αντιστατικού μίαντα και της γείωσης (μόνο σε περίπτωση χρήσης μη αντιστατικών ελαστικών).									
Επόμενες εργασίες									
Ελέγξτε και ρυθμίστε την ημερομηνία και ώρα της μονάδας οθόνης.									
Εκτελέστε έλεγχο λειτουργίας και δοκιμαστική διαδρομή.									
Κολλήστε το αυτοκόλλητο συντήρησης.									

Πρόγραμμα εργασιών συντήρησης 1000 ωρών (ή τουλάχιστον μία φορά κάθε 1 χρόνο)

Κατά τις ώρες λειτουργίας								Εκτελέ- στηκε	
1000		2000		3000		4000			
6000		7000		8000		9000		10000	
11000		12000							
								✓	✗
Κινητήρας εσωτερικής καύσης									
Αλλάξτε το ψυκτικό υγρό.									
Ελέγξτε τη σύσφιξη του μάντα του ανεμιστήρα ψύξης και αντικαταστήστε τον, εάν χρειάζεται.									
Ελέγξτε το διάκενο εδράνου του υπερσυμπιεστή.									
Καθαρίστε το ψυγείο.									
Ελέγξτε τη βάση του αποσβεστήρα.									
Κινητήριος μηχανισμός και σύστημα μετάδοσης κίνησης.									
Ελέγξτε τον υδραυλικό σύστημα μετάδοσης κίνησης και τον κινητήριο άξονα για διαρροές									
Αντικαταστήστε το λάδι του υδραυλικού μετατροπέα ροπής.									
Αντικαταστήστε το λάδι μηχανισμού μετάδοσης κίνησης του κινητήριου άξονα (αντικαταστήστε το μετά από 1000 ώρες και κατόπιν κάθε 3000 ώρες)									
Ελέγξτε την εγκατάσταση του συστήματος μετάδοσης κίνησης και σφίξτε το, εάν είναι απαραίτητο.									
Ελέγξτε την εγκατάσταση του κινητήριου άξονα και σφίξτε τον, εάν είναι απαραίτητο.									
Ελέγξτε τα εξαρτήματα του τροχού και σφίξτε, εάν είναι απαραίτητο.									
Ελέγξτε τα ελαστικά για φθορά και ξένα αντικείμενα. (Οπτική επιθεώρηση)									
Καθαρίστε και λιπάνετε τον άξονα διεύθυνσης.									
Επιθεωρήστε οπτικά τη στάθμη του υγρού φρένων στο δοχείο υγρού φρένων. (Συνιστάται η αντικατάσταση του υγρού φρένων στο δοχείο κάθε 2 χρόνια)									
Σασί και αμάξωμα									
Ελέγξτε τη στερέωση και τη στεγανότητα του σασί, του αντίβαρου, της προστατευτικής οροφής, του κινητήριου άξονα, του άξονα διεύθυνσης, του κυλίνδρου κλίσης και του στηρίγματος του κυλίνδρου κλίσης.									
Ελέγξτε τη σύσφιξη των πείρων σύνδεσης του ιστού στον κινητήριο άξονα και σφίξτε εάν είναι απαραίτητο.									
Ελέγξτε τη διάταξη εγκατάστασης του πλευρικού καλύμματος και την ασφάλεια τάνυσης του καλύμματος μπαταρίας και ρυθμίστε εάν είναι απαραίτητο.									
Καμπίνα οδηγού									

Πρόγραμμα εργασιών συντήρησης (Doosan D24 EU5)

Κατά τις ώρες λειτουργίας								Εκτελέ- στηκε	
1000		2000		3000		4000			
6000		7000		8000		9000		10000	
11000		12000							
Ελέγξτε ότι το σύστημα φρένων (φρένο λειτουργίας, φρένο στάθμευσης, βηματική λειτουργία) λειτουργεί σωστά και ρυθμίστε το εάν είναι απαραίτητο.									
Ελέγξτε τη σωστή λειτουργία της κόρνας.									
Ελέγξτε την ευκολία κίνησης του συγκροτήματος πεντάλ και λιπάνετε.									
Λιπάνετε τον οδηγό του καθίσματος οδηγού.									
Ελέγξτε την κατάσταση και τη σωστή λειτουργία της ζώνης ασφαλείας.									
Ηλεκτρικό σύστημα									
Ελέγξτε την κατάσταση λειτουργίας του ανεμιστήρα και καθαρίστε τον.									
Ελέγξτε τη μονάδα ισχύος για βρομιά και καθαρίστε την, εάν χρειάζεται.									
Ελέγξτε εάν το καλώδιο του κύριου διακόπτη είναι καλά τοποθετημένο και χωρίς φθορές και αντικαταστήστε το, εάν είναι απαραίτητο.									
Ελέγξτε την μπαταρία του οχήματος σύμφωνα με τις οδηγίες του κατασκευαστή.									
Ελέγξτε ότι ο διακόπτης καθίσματος και η λειτουργία παρακολούθησης ζωνών ασφαλείας λειτουργούν κανονικά.									
Ελέγξτε εάν οι ακροδέκτες της μονάδας είναι χαλαροί και σφίξτε τους ξανά, εάν είναι απαραίτητο.									
Ελέγξτε την κατάσταση και την ασφαλή τοποθέτηση των ηλεκτρικών καλωδίων, των συνδετήρων βυσμάτων και των συνδέσεων καλωδίων.									
Ελέγξτε τις ασφάλειες.									
Υδραυλικό σύστημα									
Καθαρίστε το μοτέρ της υδραυλικής αντλίας.									
Ελέγξτε το ρουλεμάν κυλίνδρου κλίσης για φθορά και αντικαταστήστε κατά περίπτωση.									
Λιπάνετε τα έδρανα του κυλίνδρου κλίσης.									
Ελέγξτε ότι ο κύλινδρος κλίσης είναι καλά συνδεδεμένος και σφίξτε τον, εάν είναι απαραίτητο.									
Ελέγξτε την αντίσταση σε διαρροές του υδραυλικού συστήματος (οπτική επιθεώρηση).									
Ελέγξτε τη στάθμη υδραυλικού λαδιού.									
Σύστημα ανύψωσης									
Ελέγξτε την κατάσταση λειτουργίας και την εγκατάσταση του ιστού, των αλυσίδων ανύψωσης και των κυλίνδρων ανύψωσης, ρυθμίστε το μήκος των αλυσίδων ιστού, εάν είναι απαραίτητο, και καθαρίστε και εφαρμόστε λιπαντικό στρέει αλυσίδων.									

Κατά τις ώρες λειτουργίας										Εκτελέ- στηκε	
1000		2000		3000		4000		5000			
6000		7000		8000		9000		10000		✓	✗
Καθαρίστε και λιπάνετε τον ιστό.											
Ελέγξτε τους βραχιόνες περόνης και τη διάταξη ταχείας αποδέσμευσης των βραχιόνων περόνης.											
Ρυθμίστε το μήκος της αλυσίδας ανύψωσης, καθαρίστε και ψεκάστε με λιπαντικό σπρέι αλυσίδων.											
Ελέγξτε τους αναστολείς του φορέα περόνης (εάν έχουν τοποθετηθεί).											
Ειδικός εξοπλισμός											
Καθαρίστε και λιπάνετε το μηχανισμό πλευρικής μετατόπισης του φορέα των παλετών και τα προσαρτώμενα εξαρτήματα, και ελέγξτε τη λειτουργία και την κατάσταση φθοράς (σύμφωνα με τις διαδικασίες που καθορίζονται από τον κατασκευαστή).											
Ελέγξτε την προφόρτιση των διπλών εύκαμπτων σωλήνων για τα προσαρτώμενα εξαρτήματα και ρυθμίστε, εάν είναι απαραίτητο.											
Ελέγξτε την κατάσταση του αντιστατικού ιμάντα και της γείωσης (μόνο σε περίπτωση χρήσης μη ανιστατικών ελαστικών).											
Επόμενες εργασίες											
Ελέγξτε και ρυθμίστε την ημερομηνία και ώρα της μονάδας οθόνης.											
Εκτελέστε έλεγχο λειτουργίας και δοκιμαστική διαδρομή.											
Κολλήστε το αυτοκόλλητο συντήρησης.											

Πρόγραμμα εργασιών συντήρησης (Doosan D24 EU5)

Πρόγραμμα εργασιών συντήρησης 3000 ωρών (ή τουλάχιστον μία φορά κάθε 3 χρόνια)

Κατά τις ώρες λειτουργίας							Εκτελέ- στηκε	
3000	6000	9000	12000	15000			✓	✗
Κινητήρας εσωτερικής καύσης.								
Αντικαταστήστε τον ιμάντα του ανεμιστήρα ψυγείου.								
Κινητήριος μηχανισμός και σύστημα μετάδοσης κίνησης.								
Αλλάξτε το λάδι του μηχανισμού μετάδοσης κίνησης.								
Υδραυλικό σύστημα								
Αντικαταστήστε το φίλτρο εξερισμού.								
Αντικαταστήστε το παρέμβυσμα του φίλτρου αναρρόφησης.								
Αλλάξτε το φίλτρο λαδιού επιστροφής.								
Αλλάξτε το υδραυλικό λάδι.								
Ειδικός εξοπλισμός								
Καθαρίστε και λιπάνετε το μηχανισμό πλευρικής μετατόπισης του φορέα των παλετών και τα προσαρτώμενα εξαρτήματα, και ελέγξτε τη λειτουργία και την κατάσταση φθοράς (σύμφωνα με τις διαδικασίες που καθορίζονται από τον κατασκευαστή).								
Ελέγξτε την προφόρτιση των διπλών εύκαμπτων σωλήνων για τα προσαρτώμενα εξαρτήματα και ρυθμίστε, εάν είναι απαραίτητο.								
Ελέγξτε την κατάσταση του αντιστατικού ιμάντα και της γείωσης (μόνο σε περίπτωση χρήσης μη αντιστατικών ελαστικών).								
Επόμενες εργασίες								
Ελέγξτε και ρυθμίστε την ημερομηνία και ώρα της μονάδας οθόνης.								
Εκτελέστε έλεγχο λειτουργίας και δοκιμαστική διαδρομή.								
Κολλήστε το αυτοκόλλητο συντήρησης.								

Πρόγραμμα εργασιών σέρβις 5000 ωρών

Κατά τις ώρες λειτουργίας								Εκτελέ- στηκε	
5000		10000		15000				✓	*
Κινητήρας εσωτερικής καύσης									
Αφαίρεση της αιθάλης του DPF και καθαρισμός του DPF									
Ειδικός εξοπλισμός									
Καθαρίστε και λιπάνετε το μηχανισμό πλευρικής μετατόπισης του φορέα των παλετών και τα προσαρτώμενα εξαρτήματα, και ελέγξτε τη λειτουργία και την κατάσταση φθοράς (σύμφωνα με τις διαδικασίες που καθορίζονται από τον κατασκευαστή).									
Ελέγξτε την προφόρτιση των διπλών εύκαμπτων σωλήνων για τα προσαρτώμενα εξαρτήματα και ρυθμίστε, εάν είναι απαραίτητο.									
Ελέγξτε την κατάσταση του αντιστατικού ιμάντα και της γείωσης (μόνο σε περίπτωση χρήσης μη αντιστατικών ελαστικών).									
Επόμενες εργασίες									
Ελέγξτε και ρυθμίστε την ημερομηνία και ώρα της μονάδας οθόνης.									
Εκτελέστε έλεγχο λειτουργίας και δοκιμαστική διαδρομή.									
Κολλήστε το αυτοκόλλητο συντήρησης.									

Καθαρισμός του οχήματος

Καθαρισμός του οχήματος

Η συχνότητα καθαρισμού που απαιτείται εξαρτάται από την εφαρμογή του οχήματος. Εάν χρησιμοποιούνται εξαιρετικά διαβρωτικά υλικά, π.χ. νερό θαλάσσης, λιπάσματα, χημικά ή σιμέντο, το όχημα πρέπει να καθαρίζεται προσεκτικά μετά από κάθε εργασία.

Αφαιρέστε αμέσως τις εναποθέσεις και τις συσσωρεύσεις εύφλεκτων υλικών που βρίσκονται επάνω ή κοντά σε καυτά μέρη.

Πριν από τις εργασίες συντήρησης, καθαρίζετε τα στόμια πλήρωσης λαδιού και τον περιβάλλοντα χώρο τους, καθώς και τα στόμια λίπανσης.

Κατά τον καθαρισμό, λάβετε υπόψη τα εξής:

- Χρησιμοποιήστε προστατευτικό εξοπλισμό
- Ποτέ μην πλένετε το όχημα ενώ είναι ενεργοποιημένο
- Όταν χρησιμοποιούνται συσκευές καθαρισμού υψηλής πίεσης, διατηρήστε ελάχιστη απόσταση 300 mm μεταξύ του σωλήνα ψεκασμού και του οχήματος
- Τα υλικά καθαρισμού που περιέχουν ισχυρά διαλυτικά μπορούν να προκαλέσουν μόνιμη ζημία στις βαμμένες και πλαστικές επιφάνειες
- Χρησιμοποιήστε καυτό ατμό ή πολύ ισχυρά καθαριστικά αφαιρέσης γράσου με πολύ μεγάλη προσοχή, καθώς μπορεί να επηρεάσουν την πλήρωση γράσου των ρουλεμάν με μόνιμη λίπανση, προξενώντας τη διαρροή του γράσου. Δεν είναι εφικτή η επαναλίπανση. Το ρουλεμάν μπορεί να καταστραφεί.

Κατά τον καθαρισμό με πεπιεσμένο αέρα, αφαιρέστε την επίμονη βρωμία με διαλύτη ψυχρού καθαρισμού.

⚠ ΠΡΟΣΟΧΗ

Ζημιά ή καταστροφή εξαρτημάτων του οχήματος!

Το νερό δεν πρέπει να χρησιμοποιείται για καθαρισμό στην περιοχή του κεντρικού ηλεκτρικού συστήματος και της κονσόλας διακοπών. Χρησιμοποιείτε μόνο ένα στεγνό πανί ή καθαρό πεπιεσμένο αέρα για τον καθαρισμό της περιοχής.

Επίσης, οι παρακάτω περιοχές **δεν** πρέπει να ψεκάζονται με απευθείας ριπή νερού κατά τον καθαρισμό (π.χ. όταν χρησιμοποιείται εξοπλισμός καθαρισμού με υψηλή πίεση ή συσκευές καθαρισμού με ατμό):

- Ηλεκτρικά και ηλεκτρονικά εξαρτήματα
- Μπροστινός άξονας
- Υποδοχές σύνδεσης βύσματος
- Πλαστικοί σωλήνες για τον αγωγό αέρα
- Υδραυλικοί εύκαμπτοι σωλήνες και εύκαμπτοι σωλήνες ψυκτικού μέσου
- Σφικτήρες εύκαμπτων σωλήνων
- Μονωτικό υλικό



ΥΠΟΔΕΙΞΗ

Αν ο καθαρισμός με ριπή νερού δεν μπορεί να αποφευχθεί, προτού ξεκινήσει η διαδικασία, καλύψτε τις περιοχές που δεν πρέπει να εκτεθούν σε απευθείας ψεκασμό.

Κινητήρας εσωτερικής καύσης - Weichai

Έλεγχος της στάθμης λαδιού κινητήρα

- Σταματήστε το όχημα και βεβαιωθείτε ότι είναι σταθεμευμένο σε επίπεδη επιφάνεια.
- Ανοίξτε το καπό κινητήρα.
- Αφαιρέστε τη βυθομετρική ράβδο (1) και σκουπίστε την με ένα καθαρό πανί.
- Εισαγάγετε ξανά πλήρως τη βυθομετρική ράβδο.
- Αφαιρέστε τη βυθομετρική ράβδο. Η στάθμη λαδιού πρέπει να είναι ανάμεσα στις επάνω (2) και στις κάτω (3) σημάνσεις της βυθομετρικής ράβδου.



ΥΠΟΔΕΙΞΗ

Εάν είναι απαραίτητο, ανοίξτε το καπάκι στομίου πλήρωσης λαδιού (4) και προσθέστε λάδι.

- Εισαγάγετε ξανά πλήρως τη βυθομετρική ράβδο.

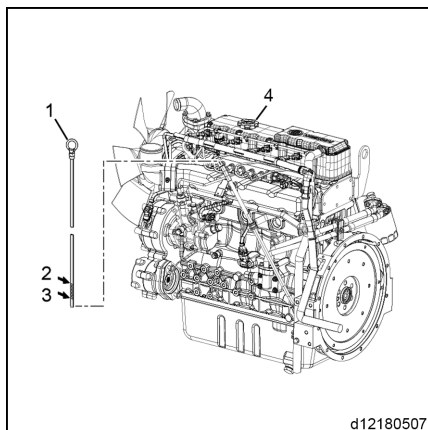

Αλλαγή φυσιγγίου φίλτρου αέρα και έλεγχος του διακόπτη κενού

- Ανοίξτε το καπό του κινητήρα.
- Χαλαρώστε τα παξιμάδια και αφαιρέστε το κάλυμμα του φίλτρου (1).
- Τραβήξτε προς τα έξω το φυσιγγίο φίλτρου αέρα (2)



ΥΠΟΔΕΙΞΗ

Καθαρίστε καλά το εσωτερικό του περιβλήματος του φίλτρου. Μην χρησιμοποιείτε πεπιεσμένο αέρα για να καθαρίσετε το περίβλημα του φίλτρου.

- Βεβαιωθείτε ότι το φίλτρο δεν έχει υποστεί ζημιά κατά την τοποθέτηση και ότι έχει τοποθετηθεί στη σωστή κατεύθυνση.
- Επανατοποθετήστε το φυσιγγίο φίλτρου μέσα στο περίβλημα φίλτρου αέρα (4).

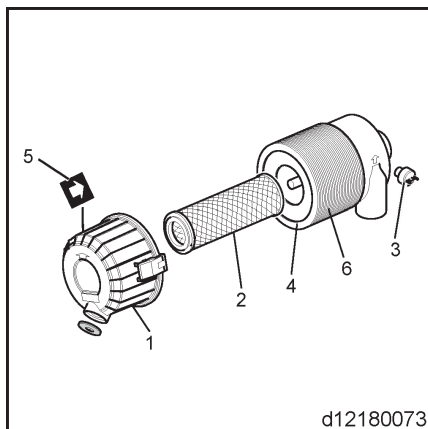

Κινητήρας εσωτερικής καύσης - Weichai

- Επανατοποθετήστε το περίβλημα φίλτρου αέρα, φροντίζοντας το βέλος (5) στο κάλυμμα της κεφαλής να είναι ευθυγραμμισμένο με το βέλος (6) στο περίβλημα φίλτρου αέρα.
- Αποσυνδέστε τον εύκαμπτο σωλήνα εισόδου από την εισαγωγή αέρα.
- Όταν ο κινητήρας βρίσκεται σε λειτουργία, καλύψτε το άνοιγμα εισαγωγής (π.χ. με χαρτόνι ή μια μεταλλική πλάκα). Η προειδοποιητική λυχνία εμφραξης φίλτρου αέρα στον πίνακα οργάνων θα πρέπει να ανάψει. Εάν ανάψει η προειδοποιητική λυχνία, αυτό υποδεικνύει ότι ο διακόπτης κενού λειτουργεί σωστά. Για να μην προκληθεί ζημιά, μην συνεχίσετε να φράζετε το άνοιγμα εισαγωγής μετά το άναμμα της προειδοποιητικής λυχνίας.



ΥΠΟΔΕΙΞΗ

Εάν δεν ανάψει η προειδοποιητική λυχνία ένδειξης φίλτρου αέρα, επικοινωνήστε με τον εξουσιοδοτημένο αντιπρόσωπο.

- Επανατοποθετήστε τον εύκαμπτο σωλήνα.

Καθαρισμός του φυσιγγίου φίλτρου αέρα

Λάβετε υπόψη ότι το φίλτρο αέρα που φαίνεται στην εικόνα προορίζεται μόνο για σκοπούς απεικόνισης.

Τα φραγμένα φυσιγγία φίλτρου μπορεί να έχουν αρνητικές επιπτώσεις στην απόδοση του κινητήρα. Φροντίστε να καθαρίζετε περιοδικά το φυσιγγίο φίλτρου αέρα.

- Χαλαρώστε το παξιμάδι και αφαιρέστε το κάλυμμα κεφαλής του φίλτρου αέρα.

- ▷ Τραβήξτε προς τα έξω το φυσιγγίο φίλτρου αέρα (1)

⚠ ΠΡΟΣΟΧΗ

Κίνδυνος από ιπτάμενα αντικείμενα!

Όταν εκτελείτε εργασίες συντήρησης στον κινητήρα και όταν χρησιμοποιείτε πεπιεσμένο αέρα ή νερό υπό πίεση, πρέπει να φοράτε προστατευτικά γυαλιά. Με αυτόν τον τρόπο αποτρέπεται ο τραυματισμός των ματιών σας από σκόνη, εκπινασσόμενα θραύσματα, πεπιεσμένο αέρα, ή αέρα, νερό ή αέρια υπό πίεση.

Η μη συμμόρφωση με την παραπάνω διαδικασία μπορεί να οδηγήσει σε τραυματισμούς.

- Φυσήξτε το φυσιγγίο φίλτρου (2) με πεπιεσμένο αέρα 42-71 psi (0,29-0,49 MPa, 3,0-5,0 kgf/cm²) για να αφαιρέσετε τη σκόνη. Αφαιρέστε τη σκόνη χρησιμοποιώντας ελάχιστη πίεση αέρα, για να μην προκληθεί ζημιά στο φυσιγγίο φίλτρου.
- Εάν το φυσιγγίο φίλτρου έχει υποστεί ζημιά, είναι πολύ βρώμικο ή λαδωμένο, αντικαταστήστε το με καινούργιο.
- Καθαρίστε το εσωτερικό του καλύμματος κεφαλής του φίλτρου αέρα (1).
- Τοποθετήστε το φυσιγγίο φίλτρου (2) στο περίβλημα φίλτρου αέρα (4).
- Επανατοποθετήστε το περίβλημα φίλτρου αέρα, φροντίζοντας το βέλος στο κάλυμμα κεφαλής να είναι ευθυγραμμισμένο με το βέλος στο περίβλημα φίλτρου αέρα.
- Σφίξτε το κάλυμμα κεφαλής του φίλτρου αέρα στο περίβλημα φίλτρου αέρα.

⚠ ΠΡΟΣΟΧΗ

Το φυσιγγίο φίλτρου αέρα απαιτεί συχνότερο καθαρισμό όταν ο κινητήρας λειτουργεί σε περιβάλλον με σκόνη.

Μην αφαιρείτε ποτέ το φίλτρο αέρα ή το φυσιγγίο φίλτρου ενώ ο κινητήρας βρίσκεται σε λειτουργία. Αυτό μπορεί να προκαλέσει ζημιά στον κινητήρα λόγω εισχώρησης ξένων αντικειμένων.

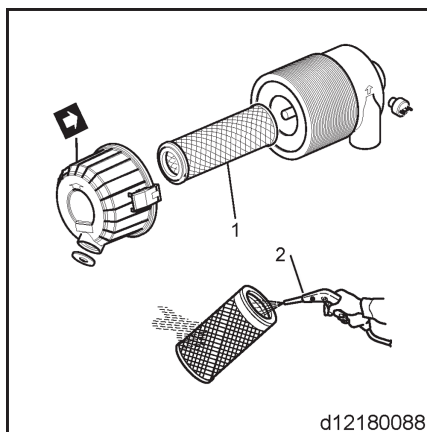
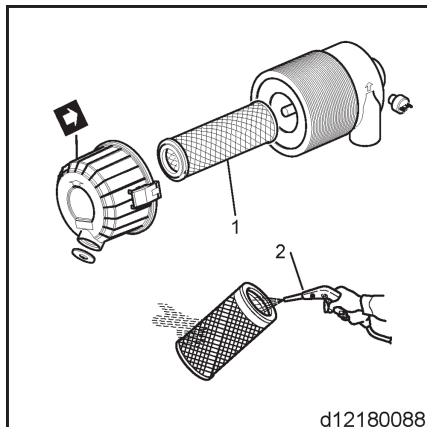

Κινητήρας εσωτερικής καύσης - Weichai

Άδειασμα της υδατοπαγίδας του φίλτρου καυσίμου**⚠ ΚΙΝΔΥΝΟΣ****Κίνδυνος πυρκαγιάς και έκρηξης!**

Το καύσιμο ντίζελ είναι εξαιρετικά εύφλεκτο και εκρηκτικό υπό ορισμένες συνθήκες.

Κατά την αφαίρεση και την εκτέλεση εργασιών συντήρησης σε εξαρτήματα του συστήματος καυσίμου (όπως κατά την αλλαγή του φίλτρου καυσίμου), τοποθετήστε μια λεκάνη λαδιού κάτω από τη θύρα λαδιού του κινητήρα.

Αποφεύγετε να χρησιμοποιείτε πανιά συνεργείου για τη συλλογή καυσίμου. Το καύσιμο είναι εξαιρετικά πτητικό και μπορεί εύκολα να πιάσει φωτιά ή να εκραγεί.

Σκουπίστε αμέσως σταγονίδια καυσίμου.

Φοράτε προστατευτικά γυαλιά. Το σύστημα καυσίμου βρίσκεται υπό πίεση, γεγονός που σημαίνει ότι μπορεί να εκτοξευτεί καύσιμο όταν αφαιρεθούν τα εξαρτήματα του συστήματος καυσίμου.

Η μη συμμόρφωση με τους κανονισμούς μπορεί να οδηγήσει σε θάνατο ή σοβαρό τραυματισμό.

⚠ ΠΡΟΣΟΧΗ**Κίνδυνος λόγω υψηλής πίεσης!**

Αποφεύγετε τον ψεκασμό καυσίμου στο δέρμα από διαρροές του συστήματος καυσίμου, όπως μια σχισμένη γραμμή έγχυσης καυσίμου. Αν ψεκαστεί καύσιμο στο δέρμα, μπορεί να προκληθεί σοβαρός τραυματισμός. Σε περίπτωση τραυματισμού από ψεκασμό, ζητήστε αμέσως ιατρική βοήθεια.

Μην ελέγχετε για διαρροές καυσίμου με τα χέρια σας. Χρησιμοποιήστε ξύλινη σανίδα ή χαρτόνι. Επικοινωνήστε με έναν εξουσιοδοτημένο αντιπρόσωπο της WeiChai Industrial Engines για τη συντήρηση και τις επισκευές.

Η μη συμμόρφωση με τους κανονισμούς μπορεί να οδηγήσει σε θάνατο ή σοβαρό τραυματισμό.

⚠ ΠΡΟΣΟΧΗ

Εάν δεν τρέξει νερό όταν η τάπα φίλτρου καυσίμου/υδατοπαγίδας είναι ανοιχτή (αυτή η κατάσταση μπορεί να προκύψει εάν το φίλτρο καυσίμου/η υδατοπαγίδα έχει τοποθετηθεί σε θέση υψηλότερη από τη στάθμη λαδιού στο δοχείο λαδιού), χαλαρώστε τη βίδα εξόδου αέρα στο επάνω μέρος του φίλτρου καυσίμου/της υδατοπαγίδας περιστρέφοντάς την κατά 2-3 της στροφής.

Αφού αδειάσετε το φίλτρο καυσίμου/την υδατοπαγίδα, σφίξτε τη βίδα εξόδου αέρα.

⚠ ΠΡΟΣΟΧΗ

Δείχνετε υπευθυνότητα ως προς το περιβάλλον. Απορρίψτε το χρησιμοποιημένο λάδι σύμφωνα με τους ισχύοντες νόμους και κανονισμούς. Η μη συμμόρφωση με τους νόμους και τους κανονισμούς θα προκαλέσει σοβαρή ζημιά στο περιβάλλον.

Τηρείτε τις οδηγίες της EPA ή τα κυβερνητικά μέτρα για το σωστό χειρισμό επικίνδυνων υλικών (όπως λάδι, ντίζελ και ψυκτικό υγρό κινητήρα). Συμβουλευτείτε τις τοπικές αρχές ή τυχόν εγκαταστάσεις ανακύκλωσης.

Απαγορεύεται ο ανεύθυνος χειρισμός επικίνδυνων υλικών, όπως η απόρριψη επικίνδυνων αποβλήτων σε αγωγούς ύδατος, στο έδαφος, σε υπόγεια ύδατα ή σε ορύγματα αποστράγγισης.

Εάν η προειδοποιητική λυχνία του φίλτρου καυσίμου ανάψει πριν από τον προγραμματισμένο χρόνο συντήρησης, αυτό σημαίνει ότι ο χειριστής έχει υπερβεί την ποσότητα των ρύπων και του νερού.

Το φίλτρο καυσίμου/η υδατοπαγίδα περιέχει έναν αισθητήρα (1) που ανιχνεύει την ποσότητα νερού και ρύπων. Ο αισθητήρας μεταδίδει ένα σήμα στη λυχνία συναγερμού για να ειδοποιήσει τον χειριστή.

Εκτελέστε την παρακάτω διαδικασία για να αδειάσετε το φίλτρο καυσίμου/την υδατοπαγίδα:

- Τοποθετήστε μια λεκάνη λαδιού κάτω από το φίλτρο καυσίμου/την υδατοπαγίδα.

Κινητήρας εσωτερικής καύσης - Weichai

- Χαλαρώστε το πώμα αποστράγγισης (2) στο κάτω μέρος του φίλτρου αέρα/της υδατοπαγίδας. Αδειάστε το νερό που υπάρχει στο εσωτερικό.
- Σφίξτε το πώμα αποστράγγισης με το χέρι.
- Όταν τελειώσετε, γεμίστε οπωσδήποτε το σύστημα καυσίμου με πετρέλαιο ντίζελ. Βλ. ενότητα "Πλήρωση του συστήματος καυσίμου".

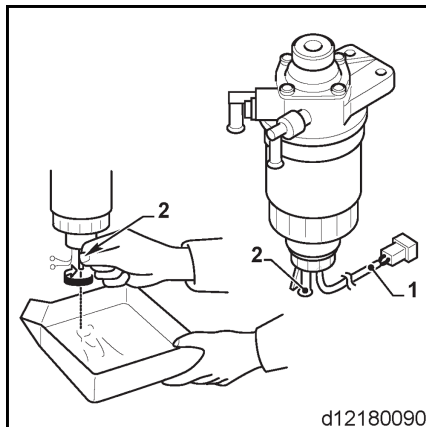

d12180090

Εξαέρωση του συστήματος καυσίμου

⚠ ΠΡΟΣΟΧΗ

Κίνδυνος πυρκαγιάς και έκρηξης!

Το καύσιμο ντίζελ είναι εξαιρετικά εύφλεκτο και εκρηκτικό υπό ορισμένες συνθήκες.

Όταν εξαερίζετε το σύστημα καυσίμου, τοποθετήστε μια λεκάνη λαδιού κάτω από τη θύρα εξαερισμού. Αποφεύγετε να χρησιμοποιείτε πανιά συνεργείου για τη συλλογή καυσίμου. Σκουπίστε αμέσως σταγονίδια καυσίμου. Μετά τη φόρτιση, βεβαιωθείτε ότι έχετε κλείσει την έξοδο αέρα.

Φοράτε προστατευτικά γυαλιά. Το σύστημα καυσίμου βρίσκεται υπό πίεση, γεγονός που σημαίνει ότι μπορεί να εκτοξευτεί καύσιμο όταν ανοίγετε τη θύρα εξαερισμού.

Εάν η μονάδα είναι εξοπλισμένη με ηλεκτρονική αντλία καυσίμου, γυρίστε το διακόπτη κλειδιού στη θέση ON για 10-15 δευτερόλεπτα ή μέχρι να αρχίσει να ρέει καύσιμο από τη θύρα εξαερισμού χωρίς φυσαλίδες αέρα, γεγονός που υποδεικνύει ότι η πλήρωση έχει ολοκληρωθεί.

Εάν η μονάδα είναι εξοπλισμένη με μηχανική αντλία καυσίμου, χρησιμοποιήστε τη χειροκίνητη αντλία αρκετές φορές μέχρι το καύσιμο που βγαίνει από τη θύρα εξαερισμού να μην περιέχει φυσαλίδες, το οποίο υποδεικνύει ότι το σύστημα έχει πλήρως εξαεριστεί.

Η μη συμμόρφωση με τους κανονισμούς μπορεί να οδηγήσει σε θάνατο ή σοβαρό τραυματισμό.

▲ ΠΡΟΣΟΧΗ

Δείχνετε υπευθυνότητα ως προς το περιβάλλον. Απορρίψτε το χρησιμοποιημένο λάδι σύμφωνα με τους ισχύοντες νόμους και κανονισμούς. Η μη συμμόρφωση με τους νόμους και τους κανονισμούς θα προκαλέσει σοβαρή ζημιά στο περιβάλλον.

Τηρείτε τις οδηγίες της EPA ή τα κυβερνητικά μέτρα για το σωστό χειρισμό επικίνδυνων υλικών (όπως λάδι, ντίζελ και ψυκτικό υγρό κινητήρα). Συμβουλευτείτε τις τοπικές αρχές ή τυχόν εγκαταστάσεις ανακύκλωσης.

Απαγορεύεται ο ανεύθυνος χειρισμός επικίνδυνων υλικών, όπως η απόρριψη επικίνδυνων αποβλήτων σε αγωγούς ύδατος, στο έδαφος, σε υπόγεια ύδατα ή σε ορύγματα αποστράγγισης.

Το σύστημα καυσίμου απαιτεί εξαέρωση υπό τις εξής συνθήκες:

- Πριν την εκκίνηση του κινητήρα για πρώτη φορά.
- Αφού εξαντληθεί το καύσιμο και προστεθεί καύσιμο στη δεξαμενή καυσίμου.
- Μετά την εκτέλεση εργασιών συντήρησης στο σύστημα καυσίμου, όπως η αλλαγή του φίλτρου καυσίμου/της υδατοπαγίδας ή η αντικατάσταση εξαρτημάτων του συστήματος καυσίμου.

Για να εξαερίσετε τα συστήματα καυσίμου του κινητήρα με μια ηλεκτρονική αντλία καυσίμου:

- Τοποθετήστε μια λεκάνη λαδιού κάτω από τη θύρα εξαερισμού.
- Χαλαρώστε τη θύρα εξαερισμού περιστρέφοντας την κατά 2-3 στροφές.
- Γυρίστε τον διακόπτη κλειδιού στη θέση ON για 10-15 δευτερόλεπτα ή μέχρι να αρχίσει να ρέει καύσιμο από τη θύρα εξαερισμού χωρίς φυσαλίδες αέρα.
- Σφίξτε τη θύρα εξαερισμού.
- Σκουπίστε τυχόν πιτσιλιές και χειριστείτε σωστά το καύσιμο.
- Μην χρησιμοποιείτε το μοτέρ μίζας για να περιστρέψετε τον στροφαλοφόρο άξονα ώστε να εξαεριστεί το σύστημα καυσίμου. Κάτι τέτοιο μπορεί να προκαλέσει υπερθέρμανση του μοτέρ μίζας και ζημιά στο πηνίο, το πινιόν ή/και την οδοντωτή στεφάνη.

Κινητήρας εσωτερικής καύσης - Weichai

Εξαέρωση των συστημάτων καυσίμου κινητήρα με χειροκίνητη αντλία καυσίμου

- Τοποθετήστε μια λεκάνη λαδιού κάτω από τη θύρα εξαερισμού.
- Χαλαρώστε τη θύρα εξαερισμού (3) περιστρέφοντας κατά 2-3 στροφές.
- Πιέστε τη χειροκίνητη αντλία (4) μέχρι το καύσιμο που εξέρχεται από τη θύρα εξαερισμού να μην περιέχει φυσαλίδες.
- Σφίξτε τη θύρα εξαερισμού.
- Σκουπίστε τυχόν πιτσιλιές και χειριστείτε σωστά το καύσιμο.
- Μην χρησιμοποιείτε το μοτέρ μίζας για να περιστρέψετε τον στροφαλοφόρο άξονα ώστε να εξαεριστεί το σύστημα καυσίμου. Κάτι τέτοιο μπορεί να προκαλέσει υπερθέρμανση του μοτέρ μίζας και ζημιά στο πινιόν ή/και την οδοντωτή στεφάνη.

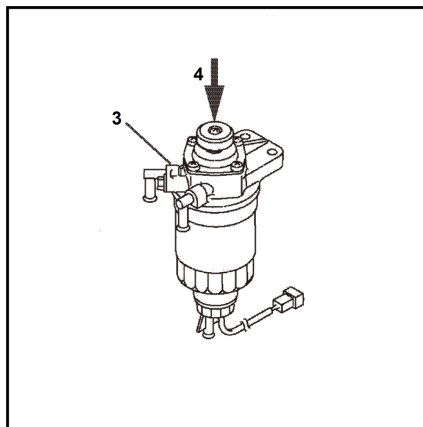
**Έλεγχος και καθαρισμός των πτερυγίων ψυγείου****⚠ ΠΡΟΣΟΧΗ**

Κίνδυνος από ιπτάμενα αντικείμενα!

Όταν εκτελείτε εργασίες συντήρησης στον κινητήρα και όταν χρησιμοποιείτε πεπιεσμένο αέρα ή νερό υπό πίεση, πρέπει να φοράτε προστατευτικά γυαλιά. Με αυτόν τον τρόπο αποτρέπεται ο τραυματισμός των ματιών σας από σκόνη, εκπινασσόμενα θραύσματα, πεπιεσμένο αέρα, ή αέρα, νερό ή αέρια υπό πίεση.

Εάν δεν ακολουθήσετε αυτές τις οδηγίες, μπορεί να προκληθεί τραυματισμός.

Η σκόνη και οι ακαθαρσίες στα πτερύγια ψυγείου του δοχείου νερού ψύξης θα επηρεάσουν αρνητικά τη λειτουργία ψύξης, οδηγώντας σε υπερθέρμανση. Διατυπώστε κανόνες για τον καθημερινό έλεγχο και τον περιοδικό καθαρισμό των πτερυγίων ψυγείου.

**ΥΠΟΔΕΙΞΗ**

Λάβετε υπόψη ότι το φίλτρο αέρα που φαίνεται στην εικόνα προορίζεται μόνο για σκοπούς απεικόνισης.

- Χαλαρώστε τις βίδες στερέωσης (1) και, στη συνέχεια, αφαιρέστε την προστατευτική σχάρα από το ψυγείο.

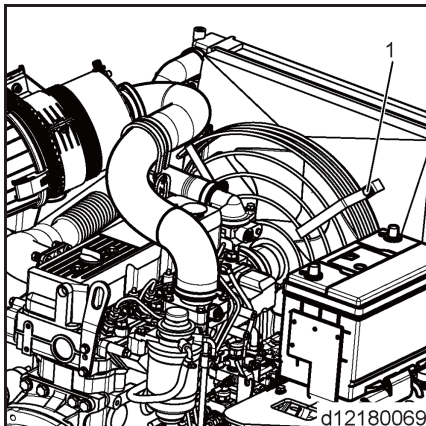

- Αφαιρέστε προσεκτικά το ψυγείο (1) ανάμεσα από τα αντίβαρα. Χρησιμοποιήστε 28 psi (0,19 MPa, 2 kgf/cm²) ή μια μικρή ποσότητα πεπιεσμένου αέρα (2) για να αφαιρέσετε τη βρωμιά και τη σκόνη από τα πτερύγια του ψυγείου και το ψυγείο. Προσέξτε να μην προκληθεί ζημιά στα πτερύγια του ψυγείου από τον πεπιεσμένο αέρα.
- Εάν τα πτερύγια ψύξης είναι πολύ ακάθαρτα, σκουπίστε με απορρυπαντικό, καθαρίστε τα καλά και ξεπλύνετε με καθαρό νερό.

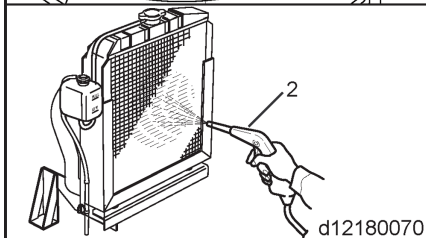
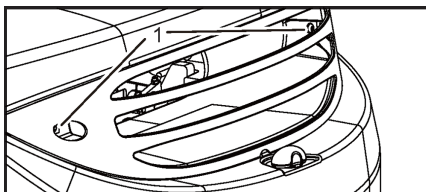
**ΥΠΟΔΕΙΞΗ**

Απαγορεύεται η χρήση νερού υψηλής πίεσης ή πεπιεσμένου αέρα με πίεση μεγαλύτερη από 28 psi ή χαλύβδινων βουρτσών για τον καθαρισμό των πτερυγίων του ψυγείου. Τα πτερύγια του ψυγείου καταστρέφονται εύκολα.

Έλεγχος της στάθμης ψυκτικού υγρού

Ελέγχετε συχνά τη στάθμη του ψυκτικού υγρού του κινητήρα παρατηρώντας το ρεζερβουάρ. Εάν είναι αναγκαίο, συμπληρώνετε με ψυκτικό μέσω στην εφθρική δεξαμενή.

**ΥΠΟΔΕΙΞΗ**

Χρησιμοποιείτε μόνο ψυκτικό μέσω με τις συνιστώμενες προδιαγραφές.

Κινητήρας εσωτερικής καύσης - Doosan D24 EU5

Κινητήρας εσωτερικής καύσης - Doosan D24 EU5

Έλεγχος της στάθμης λαδιού κινητήρα

- Σταματήστε το όχημα και βεβαιωθείτε ότι είναι σταθεμευμένο σε επίπεδη επιφάνεια. Περιμένετε για τρία λεπτά μετά τη στάση.
- Ανοίξτε το καπό κινητήρα.
- Αφαιρέστε τη βυθομετρική ράβδο (1) και σκουπίστε την με ένα καθαρό πανί.

⚠ ΠΡΟΣΟΧΗ

Ο καθαρισμός της γραμμής ένδειξης του μετρητή στάθμης λαδιού με βρώμικο πανί επιπρέπει την εισοδο ξένων ουσιών στον κινητήρα, προκαλώντας βλάβες στον κινητήρα.

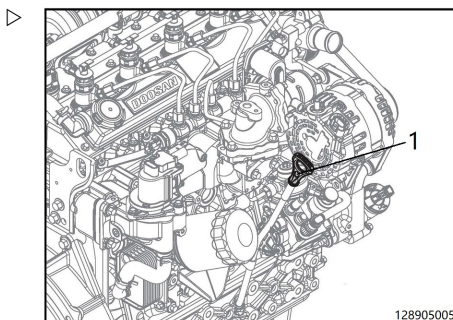

- Εισαγάγετε ξανά πλήρως τη βυθομετρική ράβδο.
- Αφαιρέστε τη βυθομετρική ράβδο. Η στάθμη λαδιού πρέπει να είναι ανάμεσα στις επάνω και στις κάτω σημάνσεις της βυθομετρικής ράβδου.

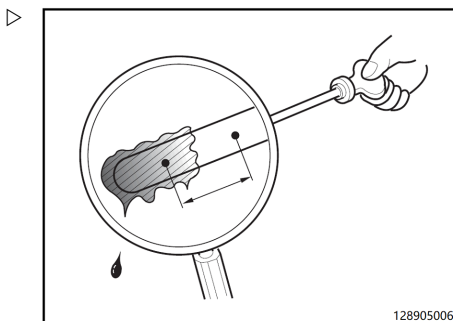
i ΥΠΟΔΕΙΞΗ

Εάν είναι απαραίτητο, ανοίξτε το καπάκι στομίου πλήρωσης λαδιού και προσθέστε λάδι.

- Εισαγάγετε ξανά πλήρως τη βυθομετρική ράβδο.

Αναπλήρωση λαδιού κινητήρα

i ΥΠΟΔΕΙΞΗ

Προσέξτε να μην επιτρέψετε την εισροή ξένων ουσιών στον κινητήρα κατά την αφαίρεση της τάπας λαδιού.

- Αφαιρέστε την τάπα λαδιού (2) στο επάνω μέρος του κινητήρα. ▷
- Προσθέστε το συνιστώμενο γνήσιο λάδι χωρίζοντάς το σε αρκετά τμήματα για αναπλήρωση.
- Περιμένετε περίπου 1 ~ 2 λεπτά και κατόπιν ελέγξτε τη στάθμη λαδιού του κινητήρα.
- Ελέγξτε εάν το λάδι έχει επαλειφθεί μεταξύ του άνω ορίου και του κάτω ορίου του μετρητή στάθμης λαδιού.
- Επαναλάβετε την παραπάνω διαδικασία μέχρι η στάθμη λαδιού του κινητήρα να φτάσει στην κατάλληλη στάθμη.
- Ολοκληρώστε τη διαδικασία πλήρωσης λαδιού κινητήρα και καλύψτε την τάπα λαδιού.

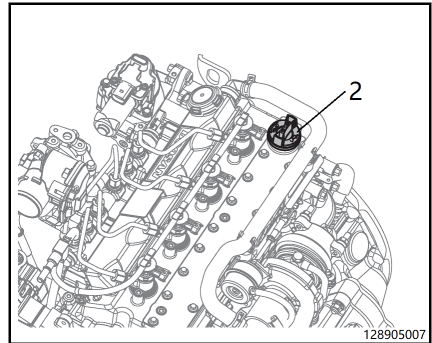

⚠ ΠΡΟΣΟΧΗ

- Προσέξτε να μην επιτρέψετε την εισροή ξένων ουσιών στον κινητήρα κατά την αναπλήρωση του λαδιού του κινητήρα.
- Η υπέρβαση του άνω ορίου του μετρητή στάθμης λαδιού μπορεί να προκαλέσει βλάβη στον κινητήρα. Εάν έχετε υπερβεί το ανώτατο όριο του μετρητή στάθμης λαδιού, αποστραγγίστε το μέχρι να εμφανιστεί η ένδειξη στάθμης λαδιού του κινητήρα μεταξύ του ανώτερου και του κατώτερου ορίου του μετρητή στάθμης λαδιού.
- Μην χρησιμοποιείτε μη καθορισμένα πρόσθετα λαδιού κινητήρα.

Κινητήρας εσωτερικής καύσης - Doosan D24 EU5

Εξαέρωση του λεπτού φίλτρου ντίζελ

- Περιστρέψτε αριστερόστροφα και χαλαρώστε τη βαλβίδα εκκένωσης αέρα (1) στο επάνω μέρος του φίλτρου καυσίμου.
- Αντλήστε με τη λαβή της αντλίας(2)μέχρι να εκκενωθεί το καύσιμο μέσω της βαλβίδας εκκένωσης αέρα.

i ΥΠΟΔΕΙΞΗ

Ο αέρας στον σωλήνα υψηλής πίεσης λαδιού (από την αντλία έγχυσης προς τον εγχυτήρα) μπορεί να εξαερωθεί αυτόματα από το μοτέρ μίξας. Μην ξεβιδώσετε τις βίδες των σωληνώσεων της αντλίας λαδιού, του αυλού λαδιού και του εγχυτήρα.

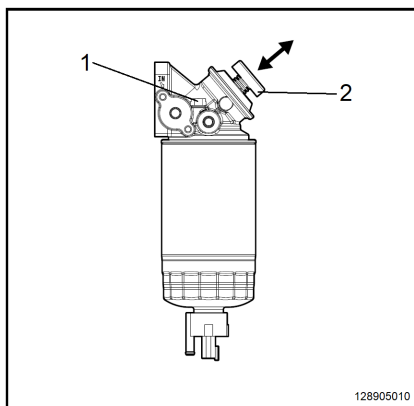

Άδειασμα νερού στο φίλτρο καυσίμου/την υδατοπαγίδα

⚠ ΚΙΝΔΥΝΟΣ**Κίνδυνος πυρκαγιάς και έκρηξης!**

Το καύσιμο ντίζελ είναι εξαιρετικά εύφλεκτο και εκρηκτικό υπό ορισμένες συνθήκες.

Κατά την αφαίρεση και την εκτέλεση εργασιών συντήρησης σε εξαρτήματα του συστήματος καυσίμου (όπως κατά την αλλαγή του φίλτρου καυσίμου), τοποθετήστε μια λεκάνη λαδιού κάτω από τη θύρα λαδιού του κινητήρα.

Αποφεύγετε να χρησιμοποιείτε πανιά συνεργείου για τη συλλογή καυσίμου. Το καύσιμο είναι εξαιρετικά πτητικό και μπορεί εύκολα να πιάσει φωτιά ή να εκραγεί.

Σκουπίστε αμέσως σταγονίδια καυσίμου.

Φοράτε προστατευτικά γυαλιά. Το σύστημα καυσίμου βρίσκεται υπό πίεση, γεγονός που σημαίνει ότι μπορεί να εκτοξευτεί καύσιμο όταν αφαιρεθούν τα εξαρτήματα του συστήματος καυσίμου.

Η μη συμμόρφωση με τους κανονισμούς μπορεί να οδηγήσει σε θάνατο ή σοβαρό τραυματισμό.

⚠ ΠΡΟΣΟΧΗ

Κίνδυνος λόγω υψηλής πίεσης!

Αποφεύγετε τον ψεκασμό καυσίμου στο δέρμα από διαρροές του συστήματος καυσίμου, όπως μια σχισμένη γραμμή έγχυσης καυσίμου. Αν ψεκαστεί καύσιμο στο δέρμα, μπορεί να προκληθεί σοβαρός τραυματισμός. Σε περίπτωση τραυματισμού από ψεκασμό, ζητήστε αμέσως ιατρική βοήθεια.

Μην ελέγχετε για διαρροές καυσίμου με τα χέρια σας. Χρησιμοποιήστε ξύλινη σανίδα ή χαρτόνι.

Η μη συμμόρφωση με τους κανονισμούς μπορεί να οδηγήσει σε θάνατο ή σοβαρό τραυματισμό.

Επικοινωνήστε με τον εξουσιοδοτημένο αντιπρόσωπο για τις εργασίες επισκευής.

⚠ ΠΡΟΣΟΧΗ

Εάν δεν τρέξει νερό όταν η τάπα φίλτρου καυσίμου/υδατοπαγίδας είναι ανοιχτή (αυτή η κατάσταση μπορεί να προκύψει εάν το φίλτρο καυσίμου/η υδατοπαγίδα έχει τοποθετηθεί σε θέση υψηλότερη από τη στάθμη λαδιού στο δοχείο λαδιού), χαλαρώστε τη βίδα εξόδου αέρα στο επάνω μέρος του φίλτρου καυσίμου/της υδατοπαγίδας περιστρέφοντάς την κατά 2-3 της στροφής.

Αφού αδειάσετε το φίλτρο καυσίμου/την υδατοπαγίδα, σφίξτε τη βίδα εξόδου αέρα.

⚠ ΠΡΟΣΟΧΗ

Δείχνετε υπευθυνότητα ως προς το περιβάλλον. Απορρίψτε το χρησιμοποιημένο λάδι σύμφωνα με τους ισχύοντες νόμους και κανονισμούς. Η μη συμμόρφωση με τους νόμους και τους κανονισμούς θα προκαλέσει σοβαρή ζημιά στο περιβάλλον.

Τηρείτε τις οδηγίες της EPA ή τα κυβερνητικά μέτρα για το σωστό χειρισμό επικίνδυνων υλικών (όπως λάδι, ντίζελ και ψυκτικό υγρό κινητήρα). Συμβουλευτείτε τις τοπικές αρχές ή τυχόν εγκαταστάσεις ανακύκλωσης.

Απαγορεύεται ο ανεύθυνος χειρισμός επικίνδυνων υλικών, όπως η απόρριψη επικίνδυνων αποβλήτων σε αγωγούς ύδατος, στο έδαφος, σε υπόγεια ύδατα ή σε ορύγματα αποστράγγισης.

Κινητήρας εσωτερικής καύσης - Doosan D24 EU5

Εκτελέστε την παρακάτω διαδικασία για να αδειάσετε το νερό από το φίλτρο καυσίμου/την υδατοπαγίδα:

- Σταθμεύστε το όχημα σε ασφαλές, επίπεδο σημείο.
- Ανοίξτε το καπό κινητήρα και τοποθετήστε ένα δοχείο (χωρητικότητας περίπου 0,2 L) στο άκρο του εύκαμπτου σωλήνα αισθητήριου κάτω από το πώμα αποστράγγισης της υδατοπαγίδας (1).
- Χαλαρώστε το πώμα αποστράγγισης περιστρέφοντάς το αριστερόστροφα
- Αδειάστε το νερό από το φίλτρο καυσίμου μέσω της βαλβίδας αποστράγγισης για περίπου 10 δευτερόλεπτα μέχρι να γεμίσει η υδατοπαγίδα με καύσιμο.
- Αφού αποστραγγιστεί το νερό, γυρίστε το πώμα αποστράγγισης δεξιόστροφα για να το σφίξετε. Στη συνέχεια, πιέστε μερικές φορές τη χειροκίνητη αντλία λαδιού (1).
- Θέστε σε λειτουργία τον κινητήρα και βεβαιωθείτε ότι δεν υπάρχει διαρροή στο πώμα αποστράγγισης. Ελέγξτε αν η ένδειξη υδατοπαγίδας (εάν υπάρχει) είναι σβηστή.

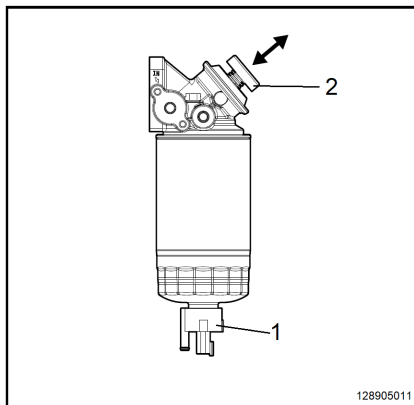

ΥΠΟΔΕΙΞΗ

- *Ελέγχετε περιοδικά το φίλτρο καυσίμου και αποστραγγίζετε το νερό από αυτό. Σε αντίθετη περίπτωση, μπορεί να εισχωρήσει υγρασία στη μονάδα καυσίμου του κινητήρα, με αποτέλεσμα να εμφανιστούν κρίσιμες βλάβες στην αντλία έγχυσης καυσίμου, στο σωλήνα έγχυσης καυσίμου, στον κοινό συλλέκτη και στους εγχυτήρες. Επιπλέον, η απόδοση του φίλτρου καυσίμου μπορεί να υποβαθμισμένη ή να υποστεί ζημιά.*
- *Το καύσιμο μπορεί να αποστραγγιστεί όταν έχει αποστραγγιστεί το νερό από το φίλτρο καυσίμου. Το καύσιμο είναι εξαιρετικά εύφλεκτο. Εάν καπνίζετε ή χρησιμοποιείτε κάποιο είδος φωτιάς κοντά στον κινητήρα, μπορεί να προκληθεί πυρκαγιά κατά την αποστράγγιση νερού από το φίλτρο καυσίμου.*
- *Χρησιμοποιείτε αποκλειστικά καθαρό, καθορισμένο και εγκεκριμένο καύσιμο. Η χρήση μη κανονικού ή μη καθορισμένου καυσίμου μπορεί να οδηγήσει σε μεγαλύτερη ποσότητα νερού στο φίλτρο καυσίμου.*
- *Αποστραγγίστε το νερό από το φίλτρο καυσίμου εάν είναι αναμμένη η προξειδοποιητική λυχνία του φίλτρου καυσίμου. Σε αντίθετη περίπτωση, μπορεί να εισχωρήσει υγρασία στη μονάδα καυσίμου, προκαλώντας το σβήσιμο του κινητήρα.*

Έλεγχος της στάθμης ψυκτικού υγρού

Ελέγχετε συχνά τη στάθμη του ψυκτικού υγρού του κινητήρα παρατηρώντας το ρεζερβουάρ. Εάν είναι αναγκαίο, συμπληρώνετε με ψυκτικό μέσο στην εφδρική δεξαμενή.

ΥΠΟΔΕΙΞΗ

Χρησιμοποιείτε μόνο ψυκτικό μέσο με τις συνιστώμενες προδιαγραφές.

Κινητήριος μηχανισμός και σύστημα μετάδοσης κίνησης

Κινητήριος μηχανισμός και σύστημα μετάδοσης κίνησης

Αντικατάσταση του λεπτού φίλτρου λαδιού του υδραυλικού μηχανισμού μετάδοσης κίνησης

Υπόδειξη περιβάλλοντος

Να χειρίζεστε τα υγρά και το λάδι λίπανσης σύμφωνα με τις οδηγίες.

ΥΠΟΔΕΙΞΗ

Εάν το λάδι του μηχανισμού μετάδοσης κίνησης εκκρεύσει, θα πρέπει να τοποθετηθεί ένα δοχείο συλλογής κάτω από το λεπτό φίλτρο λαδιού.

- Αφαιρέστε την πλάκα δαπέδου.
- Ξεβιδώστε το λεπτό φίλτρο λαδιού (1) από τον υδραυλικό μηχανισμό μετάδοσης κίνησης.
- Τοποθετήστε ένα καινούργιο λεπτό φίλτρο λαδιού μέχρι να ασφαλίσει καλά.
- Τοποθετήστε ξανά την πλάκα δαπέδου.

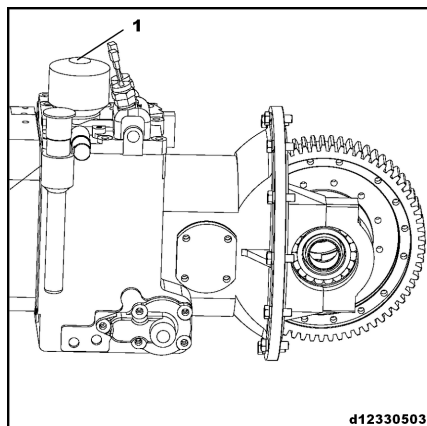

Αλλαγή του φίλτρου αργού λαδιού του υδραυλικού μηχανισμού μετάδοσης κίνησης

Υπόδειξη περιβάλλοντος

Να χειρίζεστε τα υγρά και το λάδι λίπανσης σύμφωνα με τις οδηγίες.

i ΥΠΟΔΕΙΞΗ

Τοποθετήστε ένα δοχείο κάτω από το φίλτρο αργού λαδιού, για να συλλέξετε το λάδι που εκρέει από τον μηχανισμό μετάδοσης κίνησης.

- Αφαιρέστε την πλάκα δαπέδου.
- Ξεβιδώστε τις βίδες στερέωσης και τις ροδέλες στο φίλτρο αργού λαδιού.
- Τραβήξτε αργά προς τα έξω το φίλτρο αργού λαδιού, ώστε το λάδι να ρέει μέσα στο δοχείο.
- Ξεβιδώστε το φίλτρο αργού λαδιού από τη βάση του φίλτρου λαδιού.
- Ξεβιδώστε το παξιμάδι στερέωσης στο φίλτρο αργού λαδιού και κατόπιν αφαιρέστε το φυσίγγιο φίλτρου.
- Αντικαταστήστε το με ένα καινούργιο φυσίγγιο φίλτρου αργού λαδιού. Τοποθετήστε το φυσίγγιο φίλτρου και κατόπιν το κάτω κάλυμμα στον άξονα του φίλτρου. Έπειτα, σφίξτε το παξιμάδι.
- Επανατοποθετήστε το φίλτρο αργού λαδιού στο κιβώτιο ταχυτήτων χρησιμοποιώντας τις βίδες στερέωσης.
- Επανατοποθετήστε την πλάκα δαπέδου.

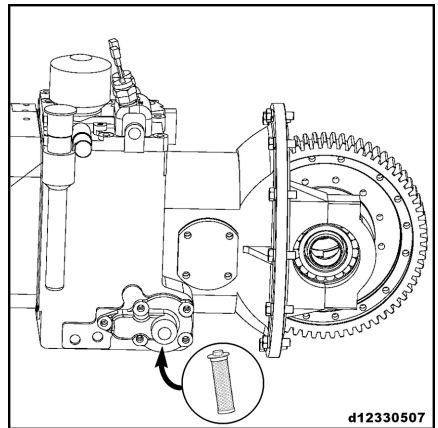

Καθαρισμός του φίλτρου αργού λαδιού του υδραυλικού συστήματος μετάδοσης κίνησης

i ΥΠΟΔΕΙΞΗ

Χρησιμοποιείτε τα συνιστώμενα λάδια για τον καθαρισμό

- Καθαρίζετε το φίλτρο αργού λαδιού κάθε φορά που αλλάζετε το λάδι του συστήματος μετάδοσης κίνησης.

Κινητήριος μηχανισμός και σύστημα μετάδοσης κίνησης

Υπόδειξη περιβάλλοντος

Να χειρίζεστε τα υγρά και το λάδι λίπανσης σύμφωνα με τις οδηγίες.

- Τοποθετήστε ένα δοχείο κάτω από το φίλτρο αργού λαδιού.
- Αφαιρέστε την πλάκα δαπέδου.
- Ξεβιδώστε τις βίδες στερέωσης και τις ροδέλες στο φίλτρο αργού λαδιού.
- Τραβήξτε αργά προς τα έξω το φίλτρο αργού λαδιού, ώστε το λάδι να ρέει μέσα στο δοχείο.
- Καθαρίστε τη σήτα του φίλτρου με μια βούρτσα.

ΥΠΟΔΕΙΞΗ

Αντικαταστήστε το φυσίγγιο φίλτρου ανάλογα με τις συνθήκες (π.χ. εάν το φυσίγγιο φίλτρου έχει υποστεί ζημιά).

- Επανατοποθετήστε το φίλτρο αργού λαδιού στο κιβώτιο ταχυτήτων χρησιμοποιώντας τις βίδες στερέωσης.

ΥΠΟΔΕΙΞΗ

Εάν το όχημα παραμείνει αδρανές για παρατεταμένα χρονικά διαστήματα, το φυσίγγιο φίλτρου πρέπει να καθαρίζεται κάθε 5 μήνες.

Αλλαγή λαδιού του υδραυλικού μηχανισμού μετάδοσης κίνησης

Υπόδειξη περιβάλλοντος

Τηρείτε τις προφυλάξεις για το χειρισμό καυσίμων και λιπαντικών

- Τοποθετήστε ένα δοχείο συλλογής κάτω από τη δεξιά πλευρά του περνοφόρου ανυψωτικού οχήματος.
- Αφαιρέστε την πλάκα δαπέδου.

- Ξεβιδώστε το πώμα αποστράγγισης λαδιού (1). ▷
- Αποστραγγίστε πλήρως το λάδι από το μηχανισμό μετάδοσης κίνησης του κιβωτίου ταχυτήτων.
- Καθαρίστε επιμελώς την περιοχή γύρω από το πώμα αποστράγγισης λαδιού.
- Επανατοποθετήστε το πώμα αποστράγγισης λαδιού και τη ροδέλα.



Υπόδειξη περιβάλλοντος

Απορρίψτε κατάλληλα το χρησιμοποιημένο υδραυλικό λάδι.

- Ξεβιδώστε το καπάκι στομίου πλήρωσης (2).
- Προσθέστε λάδι μηχανισμού μετάδοσης κίνησης μέσω ενός σωλήνα πλήρωσης.

Χωρητικότητα πλήρωσης: περίπου 9 L

- Χρησιμοποιήστε τη βυθομετρική ράβδο για να ελέγξετε τη στάθμη λαδιού του μηχανισμού μετάδοσης κίνησης, η οποία θα πρέπει να φτάσει στην επάνω ένδειξη της βυθομετρικής ράβδου.
- Τοποθετήστε ξανά την πλάκα δαπέδου.
- Βάλτε μπροστά τον κινητήρα και αφήστε τον να λειτουργήσει στη νεκρά για λίγο. Αφού σταματήσει να λειτουργεί ο κινητήρας, ελέγξτε ξανά τη στάθμη του λαδιού, η οποία θα πρέπει να βρίσκεται ανάμεσα στην επάνω και την κάτω ένδειξη της βυθομετρικής ράβδου. Ελέγξτε επίσης την αντίσταση σε διαρροές του δοχείου λαδιού.

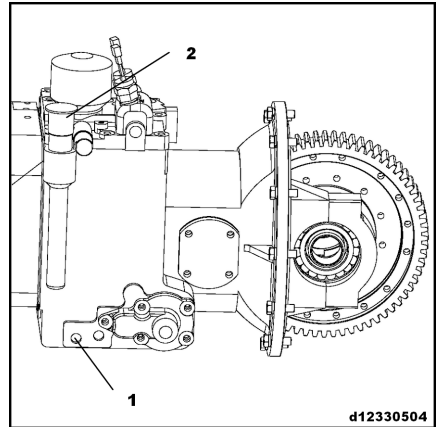

ΥΠΟΔΕΙΞΗ

Το καπάκι στομίου πλήρωσης λειτουργεί επίσης ως καπάκι εξαέρωσης.

Έλεγχος του μηχανισμού μετάδοσης κίνησης και του κινητήριου άξονα για διαρροές

- Αφαιρέστε το ελαστικό κάλυμμα από την πλάκα του δαπέδου.

Κινητήριος μηχανισμός και σύστημα μετάδοσης κίνησης

- Αφαιρέστε την πλάκα δαπέδου.
- Ελέγξτε την εμφάνιση του μηχανισμού μετάδοσης κίνησης και του κινητήριου άξονα για ενδείξεις διαρροής.



ΥΠΟΔΕΙΞΗ

Εάν υπάρχει διαρροή στο μηχανισμό μετάδοσης κίνησης ή στον κινητήριο άξονα, επικοινωνήστε με τον εξουσιοδοτημένο αντιπρόσωπο.

Έλεγχος της στάθμης λαδιού του υδραυλικού συστήματος μετάδοσης κίνησης

- Διασφαλίστε ότι το περνοφόρο ανυψωτικό όχημα είναι σταματημένο σε επίπεδη επιφάνεια.
- Αφαιρέστε την πλάκα δαπέδου.
- Θέστε σε λειτουργία το όχημα στη νεκρά για 3-5 λεπτά.
- Αφαιρέστε τη βυθομετρική ράβδο (1) και σκουπίστε την με ένα καθαρό πανί.
- Εισαγάγετε ξανά πλήρως τη βυθομετρική ράβδο.
- Αφαιρέστε τη βυθομετρική ράβδο. Η στάθμη λαδιού πρέπει να είναι ανάμεσα στις επάνω και στις κάτω σημάσεις της βυθομετρικής ράβδου. Προσθέστε λάδι συστήματος μετάδοσης μέσω αυτής της θύρας, εάν είναι απαραίτητο.
- Εισαγάγετε ξανά πλήρως τη βυθομετρική ράβδο.

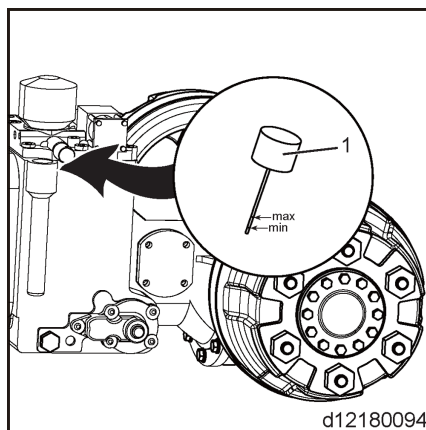

Αλλαγή λαδιού μηχανισμού μετάδοσης κίνησης ταχυτήτων κινητήριου άξονα

Άδειασμα του λαδιού του μηχανισμού μετάδοσης κίνησης



Υπόδειξη περιβάλλοντος

Πρέπει να τηρείτε τις προφυλάξεις για το χειρισμό καυσίμων και λιπαντικών.

- Ξεβιδώστε το πώμα του στομίου πλήρωσης λαδιού(1), ώστε να είναι ευκολότερη η εκκένωση του λαδιού από τον μηχανισμό μετάδοσης κίνησης.
- Τοποθετήστε ένα δοχείο κάτω από το κιβώτιο ταχυτήτων του κινητήριου άξονα για να συλλέξετε το χρησιμοποιημένο λάδι του μηχανισμού μετάδοσης κίνησης.
- Αφαιρέστε το πώμα αποστράγγισης λαδιού (3)για να μπορέσει να αποστραγγιστεί το λάδι του μηχανισμού μετάδοσης. Αφού εκκενωθεί όλο το λάδι από τον μηχανισμό μετάδοσης, στερεώστε ξανά το πώμα αποστράγγισης λαδιού.

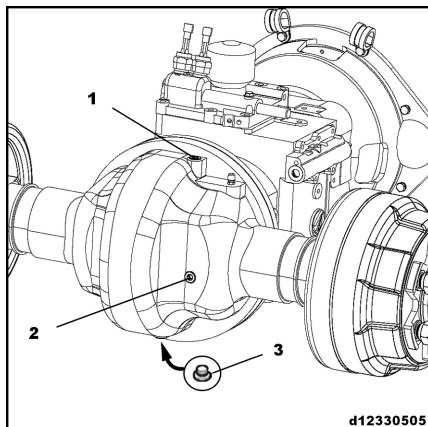

Υπόδειξη περιβάλλοντος

Απορρίψτε κατάλληλα το χρησιμοποιημένο λάδι του μηχανισμού μετάδοσης.

Πλήρωση λαδιού μηχανισμού μετάδοσης κίνησης τροχού

- Ξεβιδώστε τα πώματα από το στόμιο πλήρωσης λαδιού(1) και την οπή στάθμης λαδιού(2).
- Γεμίστε τον μηχανισμό μετάδοσης κίνησης με καινούργιο λάδι κιβωτίου ταχυτήτων. Προσθέστε περίπου 6 L μέχρι να αρχίσει να βγαίνει λάδι από την οπή ελέγχου της στάθμης λαδιού (2).

Κινητήριος μηχανισμός και σύστημα μετάδοσης κίνησης

ΥΠΟΔΕΙΞΗ

Το υψηλό ιξώδες του λαδιού μηχανισμού μετάδοσης σημαίνει ότι χρειάζεται χρόνος για να γεμίσουν με το καινούργιο λάδι τα κενά ανάμεσα στα γρανάζια. Επομένως, είναι προτιμότερο να χρησιμοποιήσετε ένα εργαλείο πλήρωσης με πίεση, διαφορετικά η διαδικασία πλήρωσης θα διαρκέσει περισσότερο. Εάν παρατηρήσετε διαρροή λαδιού από το στόμιο πλήρωσης λαδιού, αυτό δεν σημαίνει ότι έχει γεμίσει εντελώς με λάδι το κιβώτιο. Περιμένετε 5-8 λεπτά για να γεμίσει το λάδι μηχανισμού μετάδοσης κίνησης τα κενά μεταξύ των γραναζιών.

- Επανατοποθετήστε τα πώματα στο στόμιο πλήρωσης και στην οπή στάθμης λαδιού.

Έλεγχος λαδιού του κιβωτίου ταχυτήτων του κινητήριου άξονα

- Ξεβιδώστε την τάπα λαδιού στο άνοιγμα στάθμης λαδιού (1).
- Ελέγξτε τη στάθμη λαδιού στον άξονα γραναζιών, για να βεβαιωθείτε ότι βρίσκεται κοντά στη θέση του ανοίγματος παρατήρησης.
- Εάν είναι απαραίτητο, γεμίστε το κιβώτιο ταχυτήτων με λάδι κιβωτίου ταχυτήτων μέχρι να εκρυσθεί λάδι από το άνοιγμα στάθμης λαδιού.

ΥΠΟΔΕΙΞΗ

Ανατρέξτε στο κεφάλαιο σχετικά με την αντικατάσταση του λαδιού κιβωτίου ταχυτήτων του κινητήριου άξονα για τα βήματα που πρέπει να ακολουθήσετε κατά την προσθήκη λαδιού μηχανισμού μετάδοσης κίνησης.

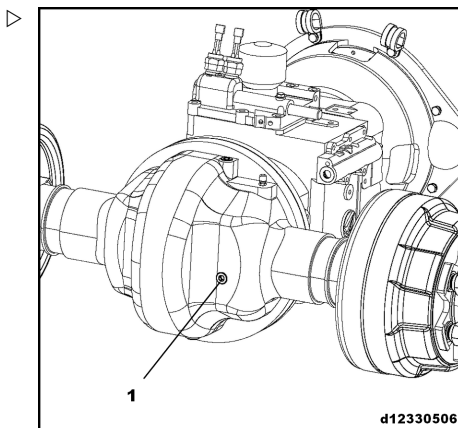

Έλεγχος εγκατάστασης του κινητήρα, του υδραυλικού μηχανισμού μετάδοσης κίνησης και του κινητήριου άξονα ▷

- Αφαιρέστε την πλάκα δαπέδου.
- Ελέγξτε την τοποθέτηση των μπουλονιών σύνδεσης του κινητήρα, του μηχανισμού μετάδοσης κίνησης και του σασί (1), (2), (3), (4).
- Εάν είναι απαραίτητο, χρησιμοποιήστε ένα δυναμόκλειδο για να σφίξετε ξανά τα μπουλόνια.

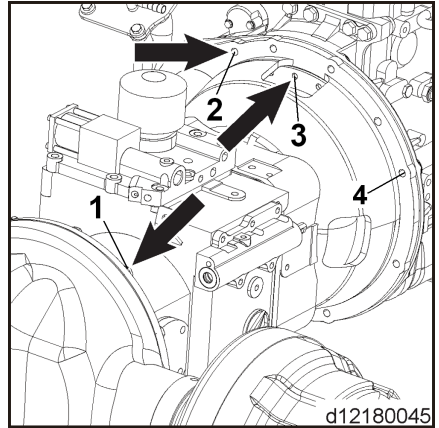

i ΥΠΟΔΕΙΞΗ

Ελέγξτε το κεφάλαιο "**Δεδομένα επιθεώρησης και συντήρησης**" για την ειδική ροπή των μπουλονιών σύνδεσης.

Έλεγχος της τοποθέτησης του κινητήριου άξονα ▷

- Ελέγξτε την τοποθέτηση των μπουλονιών που συνδέουν τον κινητήριο άξονα με το πλαίσιο.
- Εάν είναι απαραίτητο, χρησιμοποιήστε ένα δυναμόκλειδο για να σφίξετε ξανά τα μπουλόνια.

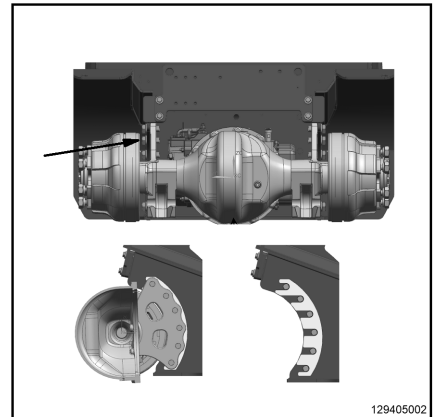

i ΥΠΟΔΕΙΞΗ

Ελέγξτε το κεφάλαιο "**Δεδομένα επιθεώρησης και συντήρησης**" για την ειδική ροπή των μπουλονιών σύνδεσης.

Έλεγχος της στάθμης υγρού φρένων στο δοχείο υγρού φρένων

- Απενεργοποιήστε το περονοφόρο ανυψωτικό όχημα.

Κινητήριος μηχανισμός και σύστημα μετάδοσης κίνησης

- Ελέγξτε τη στάθμη υγρού φρένων (1) στο δοχείο υγρού φρένων. Εάν είναι απαραίτητο, ξεβιδώστε το καπάκι του δοχείου υγρού φρένων (2) και συμπληρώστε με υγρό φρένων. Διαφορετικά, τα φρένα μπορεί να αστοχήσουν. Ανατρέξτε στην ενότητα "Συνιστώμενα καύσιμα και λάδια" για να επιλέξετε το σωστό υγρό φρένων.

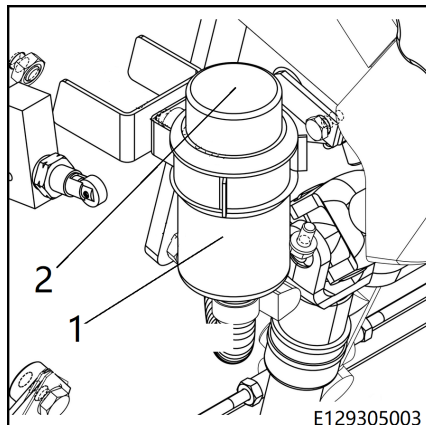

ΥΠΟΔΕΙΞΗ

Εάν προκύψει μεγάλη απώλεια υγρού φρένων, επικοινωνήστε με τον εξουσιοδοτημένο αντιπρόσωπο.

Έλεγχος της φούσκας του μοχλού joystick



- Ελέγξτε ότι η φούσκα είναι τοποθετημένη σωστά και σε καλή κατάσταση.
- Αντικαταστήστε τις κατεστραμμένες φούσκες όταν είναι απαραίτητο.

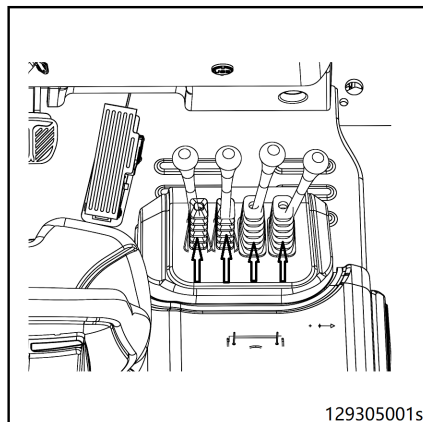

Ρύθμιση μοχλών joystick

Αυτή η εργασία πρέπει να εκτελείται μόνο από ειδικευμένο προσωπικό.

Επικοινωνήστε αμέσως με τον εξουσιοδοτημένο αντιπρόσωπο.

Έλεγχος των τροχών

Έλεγχος για ζημιά στα ελαστικά

Έλεγχος για ξένα σώματα στο ελαστικό

Ασφαλίστε το όχημα για να αποτρέψετε την κίνησή του.

- Ενεργοποιήστε το φρένο στάθμευσης.
- Τοποθετήστε τάκους πίσω από τους τροχούς που δεν απαιτούν ανύψωση.
- Ανυψώστε το όχημα με γρύλο μέχρι οι τροχοί να μην έρχονται σε επαφή με το έδαφος.
- Ανασηκώστε με τετράγωνους ξύλινους τάκους.
- Ελέγξτε ότι οι τροχοί μπορούν να περιστρέφονται ελεύθερα και απομακρύνετε όλα τα εμπόδια.
- Αντικαθιστάτε τα φθαρμένα ή κατεστραμμένα ελαστικά.

Δεν απαιτείται ελάχιστο βάθος πέλματος στα ελαστικά από συμπαγές καουτσούκ.

Η φθορά των ελαστικών στον ίδιο άξονα τροχού πρέπει να είναι η ίδια.

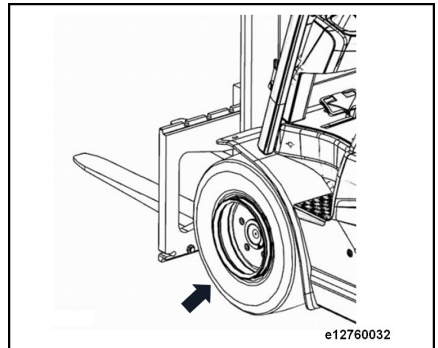

Κινητήριος μηχανισμός και σύστημα μετάδοσης κίνησης

Αντιστατικά ελαστικά

i ΥΠΟΔΕΙΞΗ

Υπό ορισμένες συνθήκες, το όχημα μπορεί να φορτιστεί ηλεκτροστατικά. Το επίπεδο φόρτισης εξαρτάται από διάφορους παράγοντες, όπως τον τύπο των ελαστικών, την υγρασία του αέρα, την επένδυση του δαπέδου κ.λπ.

- Υπερβολική ηλεκτροστατική φόρτιση σημειώνεται όταν το ηλεκτροστατικό φορτίο εκφορτίζεται στο έδαφος μέσω του σώματος ενός ατόμου που αγγίζει το όχημα (ηλεκτροπληξία) ή όταν ένας σπινθήρας περάσει από το όχημα σε ένα γειωμένο μέρος (π.χ. ένα μεταλλικό ράφι).
- Με τα βασικά ελαστικά (μαύρα ελαστικά με αεροθάλαμο ή ελαστικά από συμπαγές καουτσούκ) με υψηλή περιεκτικότητα σε γραφίτη, η ηλεκτροστατική φόρτιση είναι σχετικά σπάνιο φαινόμενο. Ωστόσο, εάν χρησιμοποιηθούν ελαστικά που δεν αφήνουν ίχνη (ελαστικά ανοιχτού χρώματος) και το όχημα κινηθεί σε περιοχή στεγανοποιημένου δαπέδου, το φαινόμενο της ηλεκτροστατικής φόρτισης ενδέχεται να είναι πολύ συχνό.

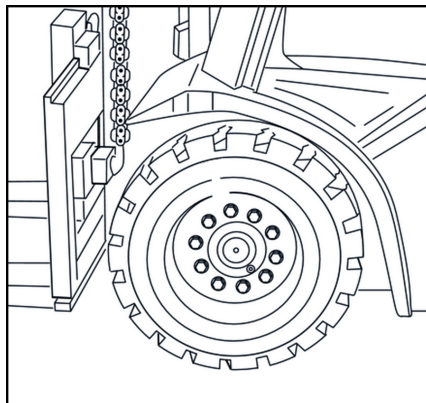
**⚠ ΚΙΝΔΥΝΟΣ**

Κίνδυνος πυρκαγιάς και έκρηξης λόγω ηλεκτροστατικής εκφόρτισης.

Προειδοποίηση ασφαλείας: Τα ελαστικά δεν είναι ηλεκτρικά αγώγιμα.

Το όχημα πρέπει να είναι πάντα γειωμένο με αντιστατικό ιμάντα.

Ο αντιστατικός ιμάντας πρέπει να βρίσκεται πάντα σε επαφή με το δάπεδο.

Η ηλεκτροστατική φόρτιση αποτρέπεται με έναν αντιστατικό ιμάντα, ο οποίος στερεώνεται στο πλαίσιο κάτω από οχήματα με ανοιχτόχρωμα ελαστικά (ελαστικά που δεν αφήνουν ίχνη) ενώ το ελεύθερο άκρο του ακουμπά στο έδαφος.

Ο αντιστατικός ιμάντας είναι κατασκευασμένος από ένα συνθετικό αγώγιμο υλικό.

Έλεγχος της πίεσης φουσκώματος ελαστικών

i ΥΠΟΔΕΙΞΗ

Η χαμηλή πίεση μειώνει τη διάρκεια ζωής των ελαστικών και την ευστάθεια του περνοφόρου ανυψωτικού οχήματος.

- Ελέγξτε τις ειδικές πιέσεις φουσκώματος των ελαστικών.
- Όταν είναι απαραίτητο, φουσκώστε και ξεφουσκώστε με τη βαλβίδα φουσκώματος.

i ΥΠΟΔΕΙΞΗ

Ανατρέξτε στο κεφάλαιο "Δεδομένα επιθεώρησης και συντήρησης" για τις καθορισμένες πιέσεις φουσκώματος ελαστικών.

Σφίξιμο παξιμαδιών τροχού

Σφίξτε τις στερεώσεις των τροχών πριν από την αρχική εκκίνηση και κάθε φορά που γίνεται αφαίρεση και τοποθέτηση τροχών ή επισκευή στις στερεώσεις των τροχών.

Στη συνέχεια, σφίγγετε ξανά τις στερεώσεις των τροχών το αργότερο μετά από 100 ώρες λειτουργίας.

- Ελέγξτε την ειδική ροπή σύσφιξης του αγκίστρου του ελαστικού και σφίξτε τα σταυρωτά, εάν είναι απαραίτητο.

i ΥΠΟΔΕΙΞΗ

Ανατρέξτε στο κεφάλαιο "Δεδομένα επιθεώρησης και συντήρησης" για τη ροπή σύσφιξης.

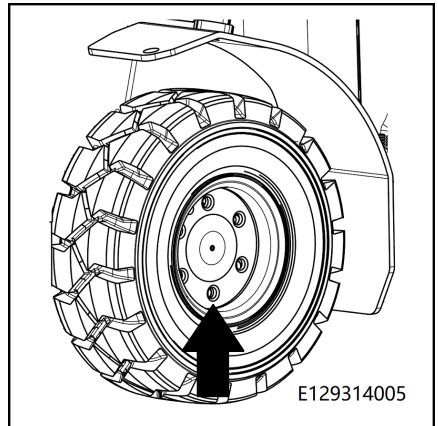

Αντικατάσταση τροχών

⚠ ΚΙΝΔΥΝΟΣ

Κίνδυνος ανατροπής.

Τα ελαστικά πρέπει να είναι του ίδιου τύπου, του ίδιου κατασκευαστή και να έχουν τις ίδιες διαστάσεις και προφίλ.

Κινητήριος μηχανισμός και σύστημα μετάδοσης κίνησης

⚠ ΠΡΟΣΟΧΗ

Σημειώστε το βάρος του οχήματος.

Χρησιμοποιείτε μόνο υδραυλικούς γρύλους με ικανότητα φορτίου τουλάχιστον ίση με το βάρος του περονοφόρου ανυψωτικού οχήματος.

⚠ ΠΡΟΣΟΧΗ

Σε περίπτωση χρήσης μη αντιστατικών τροχών, χρησιμοποιήστε αντιστατικό ιμάντα.

Κατά την αντικατάσταση μη αντιστατικών τροχών, το όχημα πρέπει να είναι εξοπλισμένο με αντιστατικό ιμάντα, καθώς οι τροχοί δεν είναι ηλεκτροαγώγιμοι.

Ο αντιστατικός ιμάντας πρέπει να βρίσκεται πάντα σε επαφή με το δάπεδο.

Επικοινωνήστε με τον τοπικό εξουσιοδοτημένο αντιπρόσωπο με τον οποίο συνεργάζεστε.

Αντικατάσταση τροχών

- Τοποθετήστε ένα γρύλο (1) στην εμπρός αριστερή ή δεξιά πλευρά του σημείου στερέωσης του ιστού ή κάτω από το πλαίσιο.

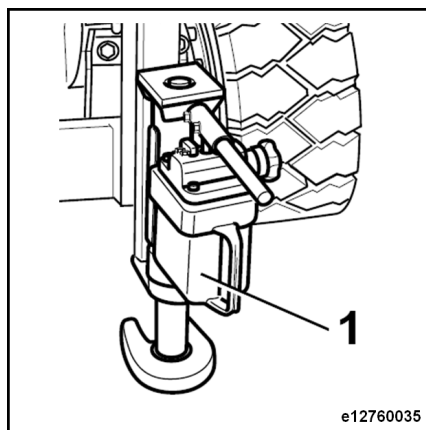

- Τοποθετήστε ένα γρύλο στο μέσο του πίσω άκρου του αντίβαρου. ▷

Ανυψώνετε το όχημα με γρύλο μόνο από αυτά τα σημεία ανύψωσης.

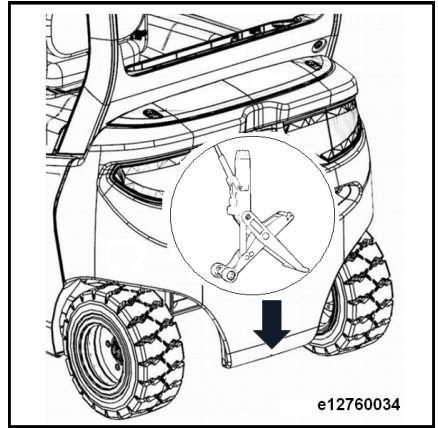

- Χαλαρώστε όλα τα παξιμάδια στον τροχό που πρόκειται να αντικαταστήσετε. ▷
- Ανασηκώστε το όχημα με υδραυλικό γρύλο μέχρι οι τροχοί να μην έρχονται σε επαφή με το έδαφος.

i ΥΠΟΔΕΙΞΗ

Εάν πρόκειται να αντικατασταθούν οι μπροστινοί τροχοί, τοποθετήστε έναν τάκο πίσω από τους πίσω τροχούς για να μην ολισθήσει το όχημα προς τα πίσω.

- Χρησιμοποιήστε ένα στήριγμα από σκληρό ξύλο για τη στήριξη του ιστού, του πλαισίου υποστήριξης ή του αντίβαρου και κατόπιν αφαιρέστε το φορτίο από το γρύλο.
- Ξεβιδώστε τα παξιμάδια του τροχού.
- Αλλάξτε τον τροχό.
- Τοποθετήστε τα παξιμάδια του τροχού και σφίξτε τα με το χέρι.
- Ανυψώστε το όχημα, αφαιρέστε τα υποστηρίγματα και, στη συνέχεια, κατεβάστε το όχημα ξανά στο έδαφος.
- Σφίξτε τα παξιμάδια των μπροστινών και πίσω τροχών.

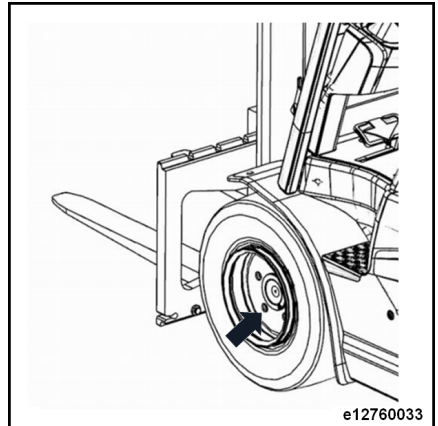

i ΥΠΟΔΕΙΞΗ

Ανατρέξτε στο κεφάλαιο «Δεδομένα επιθεώρησης και συντήρησης» για τη ροπή σύσφιξης.

Κινητήριος μηχανισμός και σύστημα μετάδοσης κίνησης

Έλεγχος της κατάστασης του αντιστατικού ιμάντα

▲ ΚΙΝΔΥΝΟΣ**Κίνδυνος πυρκαγιάς και έκρηξης σε περίπτωση ηλεκτροστατικής εκφόρτισης.**

Τα ελαστικά που δεν αφήνουν ίχνη δεν είναι ηλεκτρικά αγώγιμα και πρέπει πάντα να είναι γειωμένα με αντιστατικό ιμάντα.

Ο αντιστατικός ιμάντας πρέπει να βρίσκεται πάντα σε επαφή με το δάπεδο.

Υπό ορισμένες συνθήκες το όχημα μπορεί να φορτιστεί ηλεκτροστατικά. Για να αποφύγετε την ηλεκτροστατική φόρτιση, πρέπει να τοποθετηθεί στη βάση του σασί ένας αντιστατικός ιμάντας από αγώγιμο πλαστικό.

Πληροφορίες για την ηλεκτροστατική φόρτιση:

- Το επίπεδο φόρτισης εξαρτάται από διάφορους παράγοντες, όπως τον τύπο των ελαστικών, την υγρασία του αέρα, την επένδυσή του δαπέδου κ.λπ.
- Υπερβολική ηλεκτροστατική φόρτιση σημειώνεται όταν το ηλεκτροστατικό φορτίο εκφορτίζεται στο έδαφος μέσω του σώματος ενός ατόμου που αγγίζει το όχημα (ηλεκ-

τροπλήξια) ή όταν ένας σπινθήρας περάσει από το όχημα σε ένα γειωμένο μέρος (π.χ. μεταλλικό ράφι)

- Με τα βασικά ελαστικά (μαύρα ελαστικά με αεροθάλαμο ή ελαστικά από συμπαγές καουτσούκ) με υψηλή περιεκτικότητα σε γραφίτη, η ηλεκτροστατική φόρτιση είναι σχετικά σπάνιο φαινόμενο.
- Εάν χρησιμοποιηθούν ελαστικά που δεν αφήνουν ίχνη (ελαστικά ανοιχτού χρώματος) και το όχημα κινηθεί σε περιοχή στεγανοποιημένου δαπέδου, το φαινόμενο της ηλεκτροστατικής φόρτισης ενδέχεται να είναι πολύ συχνό.
- Μπορείτε να αναγνωρίσετε τα ελαστικά που δεν αφήνουν ίχνη από τις πληροφορίες ασφαλείας στο τοίχωμα του ελαστικού.
- **Ελέγξτε ότι ο αντιστατικός ιμάντας έχει τοποθετηθεί με ασφάλεια στη βάση του σασί, ελέγξτε την κατάσταση και τυχόν φθορά.**
- **Εάν ο αντιστατικός ιμάντας έχει υποστεί ζημιά, αντικαταστήστε τον αντιστατικό ιμάντα.**

Καθαρίστε και λιπάνετε τον άξονα διεύθυνσης

Καθαρισμός του άξονα διεύθυνσης

- Κατεβάστε εντελώς τον φορέα της περόνης.
- Πατήστε τον διακόπτη στάσης κινδύνου.
- Καθαρίστε σχολαστικά τον άξονα διεύθυνσης με νερό ή απορρυπαντικό για καθαρισμό με κρύο νερό.

**ΥΠΟΔΕΙΞΗ**

Μετά από καθαρισμό με ατμό, συνιστάται πάντα λίπανση.

**Υπόδειξη περιβάλλοντος**

Ακολουθήστε τις συστάσεις σχετικά με τη χρήση των αναλώσιμων.

Λιπάνση του άξονα διεύθυνσης

i ΥΠΟΔΕΙΞΗ

Λιπάνετε με λιπαντικό γράσο. Ανατρέξτε στο κεφάλαιο "Πίνακα με συνιστώμενα καύσιμα και λάδια".

- Λιπάνετε τις συνδετικές ράβδους και τις αρθρώσεις του συστήματος διεύθυνσης προσθέτοντας γράσο μέσω των στομιών λιπάνσης.
- Γεμίστε το πιστόλι γράσου με γράσο μέχρι να υπερχειλίσει το φρέσκο γράσο.

i ΥΠΟΔΕΙΞΗ

Το τακτικό γρασάρισμα σε μικρές ποσότητες είναι καλύτερο από το γρασάρισμα σε μεγάλες ποσότητες σε σπάνια βάση.

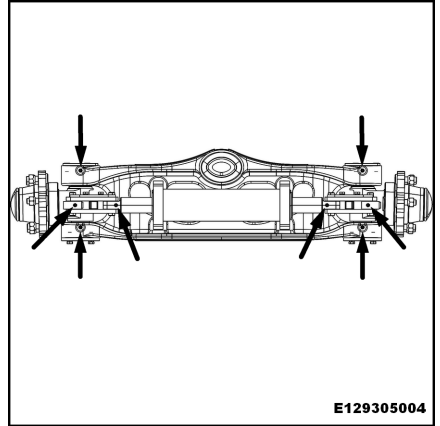

E129305004

Σασί και αμάξωμα

Σασί και αμάξωμα

Έλεγχος των μπουλονιών σύνδεσης του κινητήριου άξονα και του ιστού ▷

- Ελέγξτε την τοποθέτηση των μπουλονιών που συνδέουν τον κινητήριο άξονα με τον ιστό.
- Σφίξτε ξανά, εάν είναι απαραίτητο.



ΥΠΟΔΕΙΞΗ

Ελέγξτε το κεφάλαιο "Δεδομένα επιθεώρησης και συντήρησης" για την ειδική ροπή των μπουλονιών σύνδεσης.

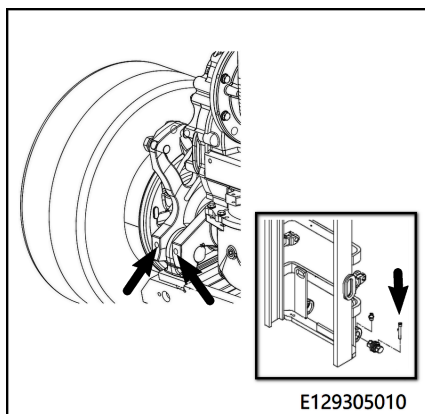

E129305010

Έλεγχος των διατάξεων ασφάλισης του καπό κινητήρα

Το όχημα δεν πρέπει σε καμία περίπτωση να εκκινείται μέχρι να κλείσει πλήρως το καπό κινητήρα.

Όταν κλείνετε το καπό κινητήρα, οι διατάξεις ασφάλισης του καπό κινητήρα πρέπει να ασφαλίζουν στη θέση τους με τον χαρακτηριστικό ήχο.

ΠΡΟΣΟΧΗ

Η οδήγηση ή η χρήση του οχήματος πρέπει να γίνεται μόνο αφού κλείσει το καπό κινητήρα.

- Ελέγξτε και βεβαιωθείτε ότι οι διατάξεις ασφάλισης στο καπό κινητήρα λειτουργούν κανονικά και κλείνουν με ασφάλεια.

Καμπίνα οδηγού

Έλεγχος της ευκολίας κίνησης και της λίπανσης του συγκροτήματος πεντάλ όπως απαιτείται

- Αφαιρέστε το ελαστικό κάλυμμα από την πλάκα του δαπέδου.
- Αφαιρέστε την πλάκα δαπέδου.
- Ελέγξτε τις στερεώσεις πείρων και συνδέσεων για ασφαλή στερέωση.
- Λαδώστε ελαφρώς το έδρανο, εάν είναι απαραίτητο.
- Ελέγξτε τη λειτουργικότητα των ελατηρίων τάνυσης.
- Χρησιμοποιήστε λιπαντικό για να λιπάνετε την επιφάνεια επαφής του πεντάλ.

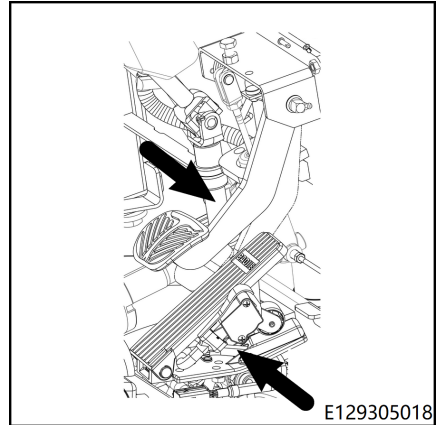

ΥΠΟΔΕΙΞΗ

Ανατρέξτε στον πίνακα "Συνιστώμενα καύσιμα και λάδια" για τους τύπους λαδιού.

Έλεγχος λοιπών εδράνων και συνδέσεων και λίπανση



Υπόδειξη περιβάλλοντος

Ακολουθήστε τις συστάσεις σχετικά με τη χρήση των αναλώσιμων.

- Ελέγξτε και λιπάνετε τα ακόλουθα έδρανα και συνδετήρες.
- Οδηγός καθίσματος οδηγού.
- Έδρανα υαλοκαθαριστήρα (ειδικός εξοπλισμός)

Καθαρισμός και λίπανση λοιπών εξαρτημάτων

Η πραγματοποίηση συντήρησης κάθε 1.000 ώρες λειτουργίας είναι σε γενικές γραμμές επαρκής κατά τη λειτουργία σε καθαρό και ξηρό εσωτερικό περιβάλλον. Εάν χρησιμοποιείται σε εσωτερικούς και εξωτερικούς χώρους, ο καθαρισμός / λίπανση συνίσταται να γίνεται μεταξύ 500 και 1000 ωρών λειτουργίας, ή τουλάχιστον κάθε 12 μήνες.

Καμπίνα οδηγού

Έλεγχος της σωστής λειτουργίας του συστήματος φρένων**⚠ ΠΡΟΣΟΧΗ**

Σε περίπτωση ελαττωματικού συστήματος φρένων υπάρχει κίνδυνος θανατηφόρου ατυχήματος.

Απαγορεύεται η οδήγηση του περνοφόρου ανυψωτικού οχήματος με ελαττωματικό σύστημα φρένων.

Εάν το σύστημα πέδησης παρουσιάσει βλάβη ή φθορά, επικοινωνήστε με τον εξουσιοδοτημένο αντιπρόσωπο.

Έλεγχος της κανονικής λειτουργίας του φρένου λειτουργίας

- Κατά την οδήγηση, απομακρύνετε το πόδι σας από το πεντάλ επιτάχυνσης και πατήστε το πεντάλ φρένου.

Όταν πατάτε το πεντάλ φρένου, το όχημα πρέπει να επιβραδύνει μέχρι να σταματήσει εντελώς.

⚠ ΠΡΟΣΟΧΗ

Για να αποφύγετε τη χρήση του πεντάλ φρένου που προσκρούει:

Το ελαστικό κάλυμμα στην πλάκα δαπέδου πρέπει να παραμένει στη θέση του και να μην έχει γυρισμένα προς τα πάνω άκρα.

Το διάκενο μεταξύ του κάτω άκρου του πεντάλ φρένου και του ελαστικού καλύμματος πρέπει να είναι τουλάχιστον 3 mm, για να διασφαλιστεί ότι μπορεί να εφαρμοστεί η μέγιστη δύναμη πέδησης.

Δεν πρέπει να υπάρχουν εμπόδια στο χώρο ποδιών.

Έλεγχος της κανονικής λειτουργίας του φρένου στάθμευσης λειτουργεί

- Οδηγήστε το όχημα σε πρηνή με κλίση 15%, ενώ μεταφέρετε ένα φορτίο που αντιστοιχεί στην ονομαστική ικανότητα ανύψωσης.
- Ενεργοποιήστε το φρένο στάθμευσης όπως περιγράφεται στο κεφάλαιο "**Φρένο στάθμευσης**".
- Το σύμβολο στάθμευσης © στη μονάδα οθόνης ανάβει και παραμένει αναμμένο. Το όχημα φρενάρει.

Το όχημα πρέπει να παραμείνει ακινητοποιημένο.

- Απελευθερώστε το φρένο στάθμευσης, όπως περιγράφεται στην ενότητα "**Φρένο στάθμευσης**".
- Το σύμβολο φρένου στάθμευσης  στη μονάδα οθόνης σβήνει.

Έλεγχος της κανονικής λειτουργίας του ελέγχου βηματικής λειτουργίας

- Ελέγξτε για ανωμαλίες στο πάτημα και την επιστροφή του πεντάλ ελέγχου βηματικής λειτουργίας
- Όταν το πεντάλ του ελέγχου βηματικής λειτουργίας είναι πατημένο μέχρι το τέρμα, το περονοφόρο ανυψωτικό όχημα θα πρέπει να παραμείνει ακινητοποιημένο και να μην κινείται.
- Πατήστε το πεντάλ ελέγχου βηματικής λειτουργίας. Το πεντάλ του φρένου λειτουργίας θα πρέπει να κινηθεί μαζί του προς τα κάτω.
- Βεβαιωθείτε ότι το καλώδιο του πεντάλ ελέγχου βηματικής λειτουργίας είναι συνδεδεμένο στο κιβώτιο ταχυτήτων χωρίς πρόβλημα

**ΥΠΟΔΕΙΞΗ**

Εάν είναι απαραίτητο, το καλώδιο του πεντάλ ελέγχου βηματικής λειτουργίας πρέπει να ρυθμιστεί για να διασφαλιστεί η βέλτιστη απόδοση του ελέγχου βηματικής λειτουργίας. Για αυτήν την εργασία, επικοινωνήστε με τον εξουσιοδοτημένο αντιπρόσωπο.

Ηλεκτρικό/ηλεκτρονικό σύστημα

Ηλεκτρικό/ηλεκτρονικό σύστημα

Έλεγχος της μονάδας ελέγχου για ακαθαρσίες

 Υπόδειξη περιβάλλοντος

Ακολουθήστε τις συστάσεις σχετικά με τη χρήση των αναλώσιμων.

Η μονάδα είναι εγκατεστημένη στο εσωτερικό του διαμερίσματος κινητήρα εσωτερικής καύσης του οχήματος.

- Ασφαλίστε το φρένο στάθμευσης.
- Απενεργοποιήστε το όχημα.
- Ανοίξτε το κάλυμμα του κινητήρα εσωτερικής καύσης.
- Ελέγξτε τα πτερύγια του ψυγείου στη μονάδα ελέγχου για ακαθαρσίες.
- Εάν είναι απαραίτητο, καθαρίστε τα πτερύγια του ψυγείου με πεπεσμένο αέρα ή/και καθαριστικό διάλυμα.

 ΥΠΟΔΕΙΞΗ

Εάν η ρύπανση είναι ιδιαίτερα έντονη, επικοινωνήστε με έναν εξουσιοδοτημένο αντιπρόσωπο.

- Ελέγξτε αν οι ακροδέκτες της μονάδας ελέγχου είναι χαλαροί και σφίξτε τους ξανά, εάν είναι απαραίτητο.

Έλεγχος της κατάστασης της μπαταρίας

Μπαταρία χωρίς συντήρηση:

 ΥΠΟΔΕΙΞΗ

Πριν από τον έλεγχο, ενεργοποιήστε το φρένο στάθμευσης και απενεργοποιήστε τον διακόπτη κλειδιού.

- Ανοίξτε το καπό κινητήρα.
- Ελέγξτε ότι η μπαταρία είναι καλά στερεωμένη στο όχημα και ότι το εξωτερικό περίβλημα δεν έχει βαθούλωμα ή ζημιά.

- Ελέγξτε ότι η σύνδεση του καλωδίου της μπαταρίας είναι αξιόπιστη.
- Ελέγξτε ότι οι οπές εξαερισμού δεν είναι ακάθαρτες.
- Εάν η μπαταρία διαθέτει ένδειξη φόρτισης ("ένδειξη ματιού"), μπορείτε να ελέγξετε την κατάσταση φόρτισης και την ποιότητα της μπαταρίας μέσω της ένδειξης ματιού που βρίσκεται στο επάνω μέρος της μπαταρίας. Για επεξήγηση των καταστάσεων ένδειξης, δείτε τις ενδείξεις στην μπαταρία. Για παράδειγμα, το πράσινο χρώμα υποδεικνύει καλή κατάσταση, το μαύρο χρώμα υποδεικνύει ότι απαιτείται φόρτιση και το λευκό χρώμα υποδεικνύει ότι η μπαταρία έχει υποστεί ζημιά και χρειάζεται αντικατάσταση
- Επανατοποθετήστε το καπό.

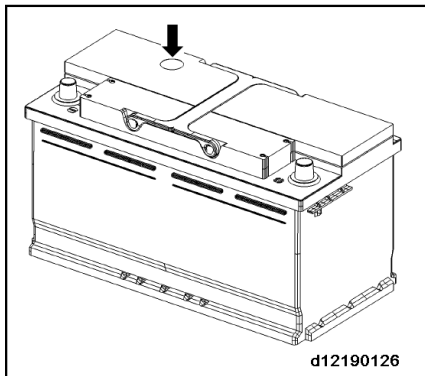
**ΥΠΟΔΕΙΞΗ**

Εάν το όχημα δεν χρησιμοποιηθεί για μεγάλο χρονικό διάστημα, ελέγχετε την μπαταρία σε μηνιαία βάση και επαναφορτίστε την, εάν απαιτείται.

ΠΡΟΣΟΧΗ

Εάν η μπαταρία πρέπει να αφαιρεθεί από το περονοφόρο ανυψωτικό όχημα, αποσυνδέστε πρώτα τον αρνητικό πόλο.

ΠΡΟΣΟΧΗ

Οι μπαταρίες θα πρέπει να συντηρούνται και να χρησιμοποιούνται σε χώρους με επαρκή αερισμό και μακριά από ακάλυπτες φλόγες.

Έλεγχος της κατάστασης και του σφίξιματος των καλωδίων και των συνδέσεων

**ΥΠΟΔΕΙΞΗ**

Πριν από την εκτέλεση εργασιών συντήρησης, πρέπει πάντα να ενεργοποιείτε το φρένο στάθμευσης και να απενεργοποιείτε τον διακόπτη κλειδιού.

Ηλεκτρικό/ηλεκτρονικό σύστημα

- Ανοίξτε το καπό κινητήρα.
- Βεβαιωθείτε ότι οι σύνδεσμοι καλωδίων είναι στερεωμένοι και ελέγξτε για οξείδωση.
- Ελέγξτε τη στερέωση των καλωδίων της μπαταρίας.
- Βεβαιωθείτε ότι τα καλώδια είναι στερεωμένα και ελέγξτε για φθορές.



ΥΠΟΔΕΙΞΗ

Οι οξειδωμένες συνδέσεις και τα ελαττωματικά καλώδια θα προκαλέσουν πτώση της τάσης, με αποτέλεσμα την πρόκληση δυσλειτουργιών.

- Αφαιρέστε τα οξείδια και αντικαταστήστε τα κατεστραμμένα καλώδια.
- Επανατοποθετήστε το καπό.

Έλεγχος της ασφαλειοθήκης

Εάν οι λυχνίες δεν ανάβουν ή ο ηλεκτρικός εξοπλισμός δεν λειτουργεί, ενδέχεται να έχει καεί η αντίστοιχη ασφάλεια. Ελέγξτε την αντίστοιχη ασφάλεια.

Ελέγξτε και αντικαταστήστε την ασφάλεια σύμφωνα με το ακόλουθο πρόγραμμα:

- Θέστε τον διακόπτη ανάφλεξης στη θέση ON.
- Αφαιρέστε το κάλυμμα της ασφαλειοθήκης και ελέγξτε την ασφάλεια.
- Εάν η ασφάλεια είναι καμένη, αντικαταστήστε την με μια καινούργια ασφάλεια.

ΠΡΟΣΟΧΗ

Χρησιμοποιήστε ασφάλεια ίδιων προδιαγραφών με την αρχική.

Υδραυλικό σύστημα

Έλεγχος του υδραυλικού συστήματος για διαρροές

- Αφαιρέστε το ελαστικό κάλυμμα από την πλάκα του δαπέδου.
- Αφαιρέστε την πλάκα δαπέδου.



ΥΠΟΔΕΙΞΗ

Αφαιρέστε το βύσμα σύνδεσης επιταχυντή από την πλάκα δαπέδου.

- Ελέγξτε την υδραυλική αντλία των υδραυλικών συστημάτων εργασίας και διεύθυνσης, των βαλβίδων και των αγωγών για διαρροές. Σφίξτε τις συνδέσεις σωλήνων όπως είναι απαραίτητο.
- Αντικαταστήστε τους πορώδεις σωλήνες.
- Ελέγξτε τις υδραυλικές γραμμές για ζημιές και αντικαταστήστε τις εάν είναι απαραίτητο.

ΚΙΝΔΥΝΟΣ

Σημειώστε ότι η υδραυλική αντλία πρέπει να κρουώσει πριν από την επιθεώρηση ή τη συντήρηση, διαφορετικά υπάρχει κίνδυνος εγκαυμάτων.

Αντικατάσταση του φίλτρου αναρρόφησης



Υπόδειξη περιβάλλοντος

Να χειρίζεστε τα υγρά και το λάδι λίπανσης σύμφωνα με τις οδηγίες.



ΥΠΟΔΕΙΞΗ

Εάν χύνεται έξω υδραυλικό λάδι, θα πρέπει να τοποθετήσετε ένα δοχείο κάτω από το φίλτρο για να το συλλέξετε.

- Ανοίξτε το κάλυμμα του κινητήρα.
- Αφαιρέστε το συγκρότημα της πλευρικής πλάκας (3).

Υδραυλικό σύστημα

- Χαλαρώστε τα τέσσερα μπουλόνια στερέωσης και τις ροδέλες στο συγκρότημα καλύμματος (2) και κατόπιν αφαιρέστε το συγκρότημα καλύμματος.
- Τραβήξτε αργά προς τα έξω το συγκρότημα καλύμματος, ώστε το λάδι να εισρεύσει και πάλι στο ρεζερβουάρ.
- Ξεβιδώστε το φίλτρο αναρρόφησης λαδιού (1) από το συγκρότημα καλύμματος.
- Βιδώστε το καινούργιο φίλτρο εισαγωγής μέχρι να σφίξει.
- Χρησιμοποιήστε τα μπουλόνια στερέωσης για να επανατοποθετήσετε το συγκρότημα καλύμματος στο σασί.
- Επανατοποθετήστε το συγκρότημα της πλευρικής πλάκας (3).
- Κλείστε το καπό κινητήρα.

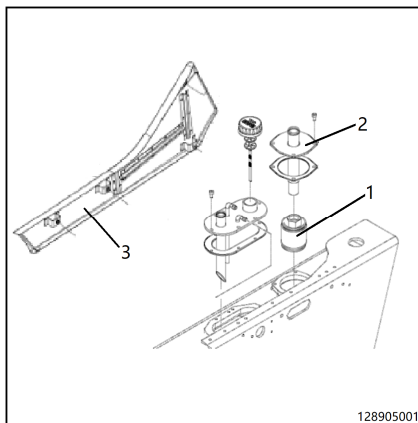

Αντικατάσταση του φίλτρου λαδιού επιστροφής.

Υπόδειξη περιβάλλοντος

Να χειρίζεστε τα υγρά και το λάδι λίπανσης σύμφωνα με τις οδηγίες.

ΥΠΟΔΕΙΞΗ

Εάν χύνεται έξω υδραυλικό λάδι, θα πρέπει να τοποθετήσετε ένα δοχείο κάτω από το φίλτρο για να το συλλέξετε.

- Ανοίξτε το κάλυμμα του κινητήρα.
- Αφαιρέστε το συγκρότημα της πλάκας δαπέδου.

- Αφαιρέστε τους εύκαμπτους σωλήνες και στις δύο πλευρές του φίλτρου λαδιού επιστροφής (1).
- Ξεβιδώστε τις 2 βίδες που συνδέουν το φίλτρο επιστροφής λαδιού (1) με το σασί και κατόπιν αφαιρέστε το φίλτρο επιστροφής λαδιού (1).
- Αντικαταστήστε με ένα καινούργιο φίλτρο λαδιού επιστροφής, στερεώνοντας το καινούργιο φίλτρο λαδιού επιστροφής στο σασί με μια βίδα.
- Συνδέστε τους εύκαμπτους σωλήνες και στις δύο πλευρές του φίλτρου λαδιού επιστροφής.
- Επανατοποθετήστε την πλάκα δαπέδου.
- Κλείστε το καπό κινητήρα.

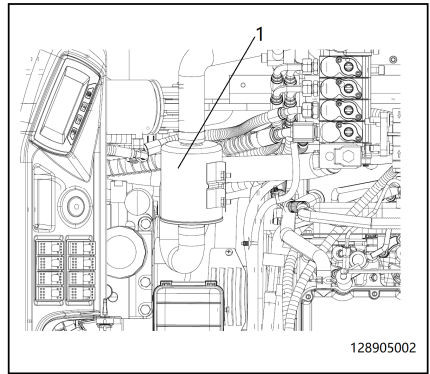

128905002

Έλεγχος της στάθμης υδραυλικού λαδιού



Υπόδειξη περιβάλλοντος

Να χειρίζεστε τα υγρά και το λάδι λίπανσης σύμφωνα με τις οδηγίες.



ΥΠΟΔΕΙΞΗ

Η στάθμη λαδιού θα πρέπει να ελέγχεται αποκλειστικά με τον ιστό σε κατακόρυφη θέση και τον φορέα περόνης κατεβασμένο.

- Πατήστε το φρένο στάθμευσης.
- Ανοίξτε το καπό κινητήρα.

Υδραυλικό σύστημα

- Ξεβιδώστε το συγκρότημα βυθομετρικής ράβδου. ▷
- Χρησιμοποιήστε ένα καθαρό πανί για να στεγνώσετε τη βυθομετρική ράβδο.
- Βιδώστε το συγκρότημα βυθομετρικής ράβδου στο δοχείο λαδιού και, στη συνέχεια, ξεβιδώστε το ξανά.
- Η στάθμη του λαδιού πρέπει να φτάνει μέχρι την κλίμακα της βυθομετρικής ράβδου "SD".
- Εάν χρειάζεται, γεμίστε με υδραυλικό λάδι μέχρι τη βυθομετρική ράβδο "SD".
- Επανατοποθετήστε το συγκρότημα βυθομετρικής ράβδου.
- Κατεβάστε με ασφάλεια το καπό κινητήρα.

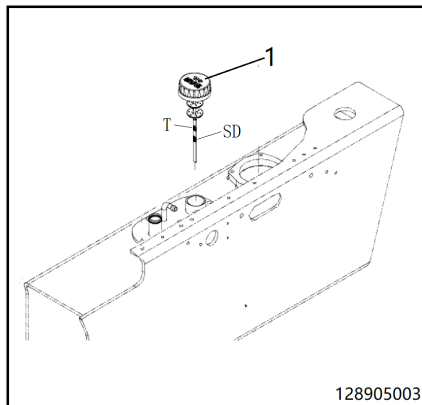

ΥΠΟΔΕΙΞΗ

Το υδραυλικό λάδι της σειράς 1289 είναι ποσοπικής πλήρωσης και δεν διακρίνει τον τυπικό ιστό, τον διπλό ιστό και τον τριπλό ιστό. Κατά την πλήρωση του υδραυλικού λαδιού, η στάθμη του λαδιού μπορεί να φτάσει στη γραμμή κλίμακας "SD".

Αλλαγή υδραυλικού λαδιού

Αποστράγγιση υδραυλικού λαδιού

ΥΠΟΔΕΙΞΗ

Ο φορέας περόνης πρέπει να είναι εντελώς χαμηλωμένος.

Υπόδειξη περιβάλλοντος

Πρέπει να τηρείτε τους κανονισμούς λειτουργίας για το περιβάλλον εργασίας.

- Τοποθετήστε ένα δοχείο συλλογής κάτω από τη δεξιά πλευρά του περονοφόρου ανυψωτικού οχήματος.
- Ανοίξτε το καπό κινητήρα.
- Ξεβιδώστε το φίλτρο εξαερισμού και τη βυθομετρική ράβδο λαδιού.

- Αφαιρέστε το πώμα αποστράγγισης (1) από τη δεξαμενή υδραυλικού λαδιού. ▷
- Εάν χρειάζεται, αδειάστε το υδραυλικό λάδι.
- Καθαρίστε επιμελώς την περιοχή γύρω από το πώμα αποστράγγισης λαδιού.
- Επανατοποθετήστε το πώμα αποστράγγισης λαδιού και τη ροδέλα.
- Βιδώστε το φίλτρο εξαερισμού και τη βυθομετρική ράβδο λαδιού ξανά στη θέση τους.



Υπόδειξη περιβάλλοντος

Απορρίψτε κατάλληλα το χρησιμοποιημένο υδραυλικό λάδι.

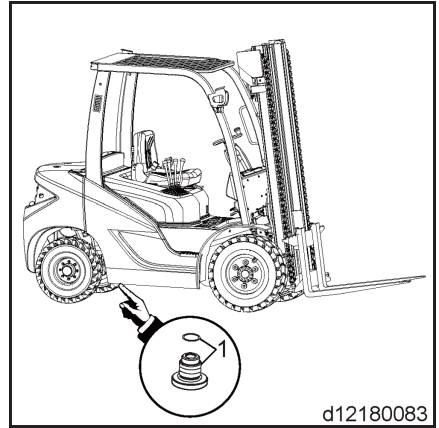

d12180083

Συμπλήρωση υδραυλικού λαδιού

- Ξεβιδώστε το συγκρότημα τάπα πλήρωσης λαδιού.
- Πληρώστε με υδραυλικό λάδι μέσω της εισόδου λαδιού.
- Χρησιμοποιήστε τη βυθομετρική ράβδο για να ελέγξετε τη στάθμη υδραυλικού λαδιού. Η στάθμη λαδιού θα πρέπει να φτάνει στην επάνω σήμανση της βυθομετρικής ράβδου.
- Επανατοποθετήστε το καπό.
- Βάλτε μπροστά τον κινητήρα και αφήστε τον να λειτουργήσει για λίγο. Ελέγξτε ξανά τη στάθμη λαδιού. Ελέγξτε τις τιμούχες.

Υδραυλικό σύστημα

Έλεγχος της τοποθέτησης του κυλίνδρου κλίσης

- Ελέγξτε την τοποθέτηση του κυλίνδρου κλίσης.
- Σφίξτε ξανά, εάν είναι απαραίτητο.

ΥΠΟΔΕΙΞΗ

Ελέγξτε το κεφάλαιο **"Δεδομένα επιθεώρησης και συντήρησης"** για την ειδική ροπή των μπουλονιών σύνδεσης.

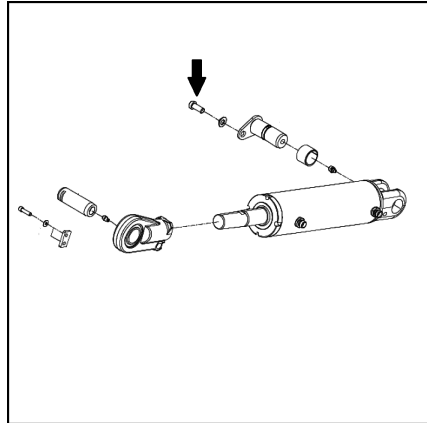

Λίπανση των εδράνων του κυλίνδρου κλίσης

Υπόδειξη περιβάλλοντος

Λάβετε υπόψη τις πληροφορίες σχετικά με τη χρήση των αναλώσιμων.

- Ελέγξτε και λιπάνετε τα έδρανα του κυλίνδρου κλίσης.

ΥΠΟΔΕΙΞΗ

Ανατρέξτε στον πίνακα **"Συνιστώμενα καύσιμα και λάδια"** για τους τύπους λαδιού.

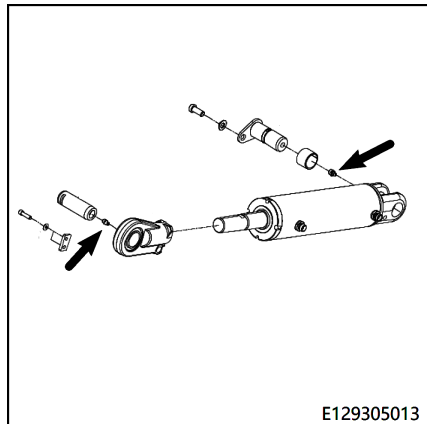

E129305013

Σύστημα ανύψωσης

Έλεγχος των βραχιόνων περόνης και της διάταξης ταχείας αποδέσμευσης του βραχίονα περόνης

- Ελέγξτε τους βραχιόνες περόνης για σοβαρές παραμορφώσεις, φθορές και ζημιές.

Π.χ.: Το πάχος των οριζόντιων και κατακόρυφων τμημάτων των βραχιόνων περόνης έχει μειωθεί στο 90% του πάχους σχεδιασμού, ή στο ελάχιστο πάχος που ορίζεται από τον κατασκευαστή του βραχίονα περόνης ή του περονοφόρου ανυψωτικού οχήματος. Εάν οι βραχιόνες περόνης είναι ελαττωματικοί, όπως περιγράφεται παραπάνω, η χρήση τους πρέπει να διακοπεί.

- Βεβαιωθείτε ότι η διάταξη ταχείας αποδέσμευσης του βραχίονα περόνης έχει τοποθετηθεί σωστά και δεν έχει υποστεί ζημιά.
- Αντικαταστήστε τα εξαρτήματα που έχουν υποστεί ζημιά.

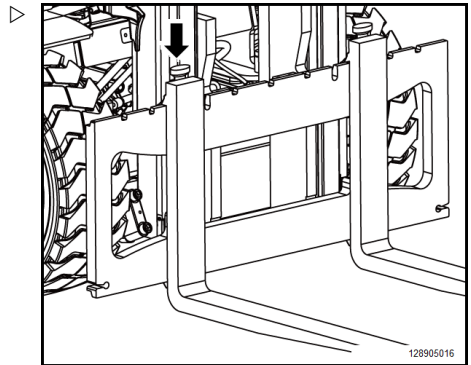

Σύστημα ανύψωσης

Έλεγχος της κατάστασης λειτουργίας και της τοποθέτησης του ιστού, των αλυσίδων ανύψωσης και του κυλίνδρου ανύψωσης

- Καθαρίστε το κανάλι του ιστού και τις αλυσίδες ανύψωσης. ▷
- Ελέγξτε την κατάσταση λειτουργίας των αλυσίδων ανύψωσης, καθώς και τυχόν σημάδια φθοράς, δίνοντας ιδιαίτερη προσοχή στην περιοχή γύρω από τους τροχούς της αλυσίδας.
- Βεβαιωθείτε ότι οι σταθεροί πείροι της αλυσίδας είναι ασφαλισμένοι.
- Αντικαταστήστε τις αλυσίδες ανύψωσης που έχουν υποστεί ζημιές.

**ΥΠΟΔΕΙΞΗ**

Η ζημιά ή η απώλεια των πλαστικών προστατευτικών θηκών σε μεμονωμένες αλυσίδες δεν θα επηρεάσει τη λειτουργία και τη διάρκεια ζωής των αλυσίδων.

- Ελέγξτε την κατάσταση και το επίπεδο σύσφιξης της στήλης ιστού, των επιφανειών του καναλιού ιστού και του κυλίνδρου.
- Ελέγξτε τη σύσφιξη των ελαστικών δακτυλίων ασφάλισης στις συνδέσεις της μπιέλας εμβόλου πάνω από τον ιστό.
- Ελέγξτε την τοποθέτηση του κυλίνδρου ανύψωσης.

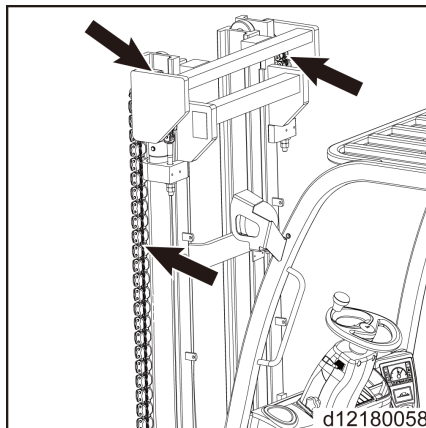

Ρύθμιση του μήκους των αλυσίδων ανύψωσης και λίπανση με λιπαντικό σπρέι αλυσίδων

Ρύθμιση του μήκους των αλυσίδων ανύψωσης*

i ΥΠΟΔΕΙΞΗ

Με την πάροδο του χρόνου η χρήση θα προκαλέσει το τέντωμα των αλυσίδων ανύψωσης. Συνεπώς, είναι απαραίτητο να ελέγξετε και να ρυθμίσετε το μήκος τόσο της αριστερής όσο και της δεξιάς αλυσίδας.

- Κατεβάστε εντελώς τον ιστό.
- Ξεβιδώστε το παξιμάδι ασφάλισης (1).
- Προσαρμόστε το ρυθμιζόμενο παξιμάδι (2) στον πείρο στερέωσης της αλυσίδας για να ρυθμίσετε το μήκος της αλυσίδας. Ο τροχός οδήγησης κάτω από τον φορέα περόνης μπορεί να επεκταθεί έξω από το εσωτερικό κανάλι ιστού κατά 25 mm το πολύ.
- Σφίξτε το παξιμάδι ασφάλισης (1).
- Ρυθμίστε τη δεύτερη αλυσίδα.

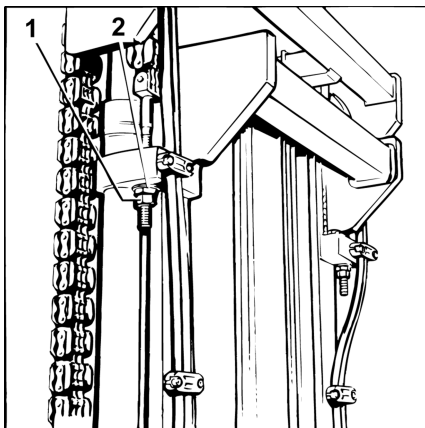

Λίπανση των αλυσίδων με λιπαντικό σπρέι αλυσίδων

- Χρησιμοποιήστε το καθορισμένο λιπαντικό σπρέι αλυσίδων για την επάλειψη των αλυσίδων και των εγκοπών οδηγού.

i ΥΠΟΔΕΙΞΗ

Εάν το όχημα χρησιμοποιείται σε βιομηχανίες τροφίμων, χρησιμοποιήστε λιπαντικό γράσο αντί για σπρέι.

* Μόνο για τυπικούς ιστούς

Σύστημα ανύψωσης

Ρύθμιση του μήκους των αλυσίδων ανύψωσης* ▷

ΥΠΟΔΕΙΞΗ

Η παρατεταμένη χρήση των αλυσίδων ανύψωσης προκαλεί τάνυση, συνεπώς είναι απαραίτητο να ελέγχετε και να ρυθμίζετε το μήκος τους.

- Κατεβάστε εντελώς τον ιστό.
- Ξεβιδώστε το παξιμάδι ασφάλισης (1).
- Προσαρμόστε το ρυθμιζόμενο παξιμάδι (2) στον πείρο στερέωσης της αλυσίδας για να ρυθμίσετε το μήκος της αλυσίδας. Ο τροχός οδήγησης κάτω από τον φορέα περόνης μπορεί να επεκταθεί έξω από το εσωτερικό κανάλι ιστού κατά 25 mm το πολύ.
- Σφίξτε το παξιμάδι ασφάλισης (1).

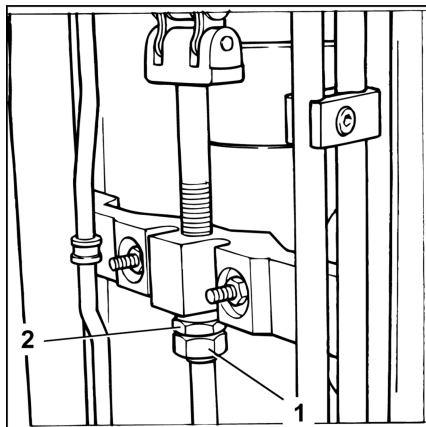

Λίπανση των αλυσίδων με λιπαντικό σπρέι αλυσίδων

- Χρησιμοποιήστε το καθορισμένο λιπαντικό σπρέι αλυσίδων για την επάλειψη των αλυσίδων και των εγκοπών οδηγού.

ΥΠΟΔΕΙΞΗ

Εάν το όχημα χρησιμοποιείται σε βιομηχανίες τροφίμων, χρησιμοποιήστε λιπαντικό γράσο αντί για σπρέι.

* Μόνο για πλήρως ελεύθερους ιστούς ανύψωσης και τριπλούς ιστούς

Λίπανση ιστού και αλυσίδων με λιπαντικό σπρέι αλυσίδων

ΥΠΟΔΕΙΞΗ

Εάν υπάρχει υπερβολική σκόνη στην αλυσίδα που επηρεάζει την ικανότητα του λαδιού λίπανσης να διεισδύει στην αλυσίδα, η αλυσίδα ανύψωσης πρέπει να καθαριστεί.

- Τοποθετήστε μια λεκάνη συλλογής λαδιού κάτω από τον ιστό
- Ο καθαρισμός πρέπει να γίνεται με παράγωγο αλκυλίου, όπως ένα βιομηχανικό προϊόν καθαρισμού του καυσίμου ντίζελ (τηρείτε τις οδηγίες ασφαλείας του κατασκευαστή).
- Δεν πρέπει να χρησιμοποιούνται πρόσθετα όταν χρησιμοποιείτε ακροφύσιο ατμού.
- Μετά τον καθαρισμό, στεγνώστε με αέρα αμέσως την αλυσίδα για να αφαιρέσετε το νερό τόσο από την επιφάνεια της αλυσίδας όσο και από το εσωτερικό των πείρων των μεντεσέδων. Κατά τη διαδικασία στεγνώματος με αέρα, μετακινήστε πολλές φορές την αλυσίδα.
- Εφαρμόστε αμέσως το καθαρισμένο λιπαντικό σπρέι αλυσίδων και διατηρήστε την αλυσίδα σε κίνηση κατά τη διάρκεια αυτής της διαδικασίας.

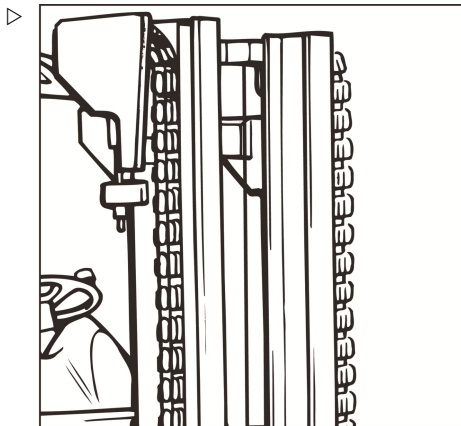

ΥΠΟΔΕΙΞΗ

Οι αλυσίδες ανύψωσης είναι εξαρτήματα ασφαλείας. Η χρήση μέσων ψυχρού καθαρισμού, χημικών μέσων καθαρισμού, διαβρωτικών υγρών ή υγρών που περιέχουν οξύ ή χλώριο θα προκαλέσει άμεση ζημιά στις αλυσίδες.

Ειδικός εξοπλισμός

Ειδικός εξοπλισμός

Έλεγχος της προφόρτισης των διπλών εύκαμπτων σωλήνων (εάν είναι εξοπλισμένο με προσαρτώμενα εξαρτήματα)

- Οι διπλοί εύκαμπτοι σωλήνες πρέπει να προφορτίζονται με τάνυσή τους 5-10 mm ανά μέτρο, ανάλογα με το αρχικό τους μήκος.
- Μετακινήστε τους εύκαμπτους σωλήνες ανάμεσα στα κλιπ συγκράτησης, ώστε να ρυθμίσετε την προφόρτιση στην προκαθορισμένη τιμή.

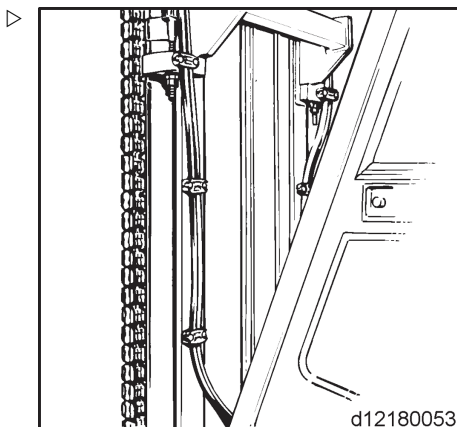

Καθαρισμός και λίπανση των περυνών του μηχανισμού πλευρικής μετατόπισης* και έλεγχος των συνδέσεων

- Χρησιμοποιήστε ένα πιστόλι ατμού για να καθαρίσετε τις περόνες του μηχανισμού πλευρικής μετατόπισης.
- Ελέγξτε τις υδραυλικές γραμμές για ζημιές και αντικαταστήστε τις εάν είναι απαραίτητο.
- Ελέγξτε το επίπεδο σύσφιξης και τη στάθμη τριβής των υδραυλικών γραμμών και των συνδετήρων. Σφίξτε ή αντικαταστήστε, εάν είναι απαραίτητο.

- Προσθέστε λιπαντικό γράσο στις θύρες πλήρωσης λαδιού (1), (2) και (3) στο φορέα περόνης μέχρι να αρχίσει να ρέει φρέσκο γράσο από τη θύρα πλήρωσης.

**ΥΠΟΔΕΙΞΗ**

Οι περόνες του μηχανισμού πλευρικής μετατόπισης πρέπει να λιπαινούνται κάθε φορά που καθαρίζεται το περονοφόρο ανυψωτικό όχημα.

*Προαιρετικό εξάρτημα

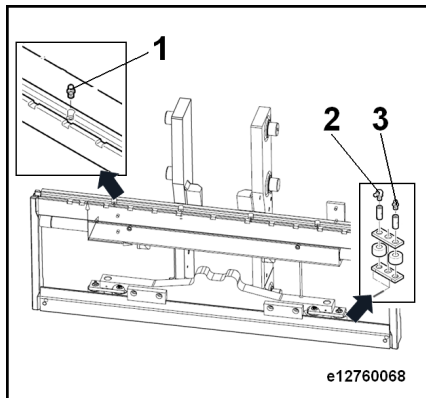

Φύλλο τεχνικών δεδομένων

Τεχνικό φύλλο δεδομένων (WEICHAJ)

1.1	Κατασκευαστής		KION Jinan	KION Jinan	KION Jinan
1.2	Σήμανση μοντέλου		RCD 25 Plus	RCD 30 Plus	RCD 35 Plus
1.3	Οδήγηση: Ηλεκτρική (μπαταρία, τροφοδοσία...), ντίζελ, βενζίνη, υγραέριο, AC		Καύσιμο ντίζελ	Καύσιμο ντίζελ	Καύσιμο ντίζελ
1.4	Κατάσταση τρόπου λειτουργίας: Χειροκίνητη, πεζού χειριστή, σε όρθια θέση, σε καθιστή θέση, συλλογή παραγγελιών		Σε καθιστή θέση	Σε καθιστή θέση	Σε καθιστή θέση
1.5	Ονομαστική χωρητικότητα φορτίου	Q(t)	2.5	3.0	3.5
1.6	Απόσταση κέντρου φορτίου	c (mm)	500	500	500
1.8	Απόσταση κέντρου άξονα έως επιφάνεια επαφής περονών	x (mm)	494	504	509
1.9	Μεταξόνιο	y (mm)	1760	1760	1760
2.1	Βάρος λειτουργίας	kg	4075	4510	4920
2.2	Φορτίο άξονα, πλήρες φορτίο (εμπρός/πίσω)	kg	5831/774	6594/916	7345/1075
2.3	Φορτίο άξονα, χωρίς φορτίο (εμπρός/πίσω)	kg	1905/220 0	1883/262 7	1848/3072
3.1	Ελαστικά: από συμπαγές καουτσούκ, ημισυμπαγή ελαστικά (Super elastic), με αεροθάλαμο, πολυουρεθάνης		Με αεροθάλαμο	Με αεροθάλαμο	Με αεροθάλαμο
3.2	Προδιαγραφές ελαστικών, εμπρός		28×9-15/ 18PR	28×9-15/1 8PR	28×9-15/1 8PR
3.3	Προδιαγραφές ελαστικών, πίσω		6,5-10/14 PR	6,5-10/14 PR	6,5-10/14P R
3.5	Αριθμός τροχών, εμπρός/πίσω (x = κινητήριος τροχός)		2x/2	2x/2	2x/2
3.6	Μετατρόχιο, εμπρός	b10 (mm)	1030	1030	1030
3.7	Μετατρόχιο, πίσω	b11 (mm)	953	953	953
4.1	Ιστός/φορέας περόνης, γωνία κλίσης προς τα εμπρός/προς τα πίσω	α/β (°)	6/12	6/12	6/12
4.2	Ύψος ιστού, κατεβασμένος	h1 (mm)	2146	2146	2146
4.3	Ύψος ελεύθερης ανύψωσης	h2 (mm)	150	150	150
4.4	Ύψος ανύψωσης	h3 (mm)	3000	3000	3000
4.5	Μέγιστο ύψος όταν ο ιστός είναι σε θέση έκτασης	h4 (mm)	3715	3715	3715

Τεχνικό φύλλο δεδομένων (WEICHA1)

4.7	Ύψος προστατευτικής οροφής (καμπίνα οδηγού)	h6 (mm)	2231	2231	2231
4.8	Ύψος καθίσματος οδηγού (SIP)/ύψος πλατφόρμας	h7 (mm)	1202	1202	1202
4.81	Απόσταση από τη μονάδα SIP έως το κέντρο του κινητήριου άξονα	l9 (mm)	1018	1018	1018
4.12	Ύψος σύνδεσης ρυμούλκησης	h10 (mm)	310	310	310
4.19	Συνολικό μήκος	l1 (mm)	3735	3745	3830
4.20	Μήκος μέχρι την μπροστινή όψη του κατακόρυφου τμήματος των περονών	l2 (mm)	2735	2745	2830
4.21	Συνολικό πλάτος	b1/b2 (mm)	1265	1265	1265
4.22	Διαστάσεις περόνης, σύμφωνα με το DIN ISO 2331	s/e/l (mm)	45/100/1000	45/122/1000	50/150/1000
4.23	Φορέας περόνης κατά ISO 2328, κατηγορία/τύπος A, B		2 A	3 A	3 A
4.24	Πλάτος του φορέα περόνης	b3 (mm)	1040	1100	1100
4.31	Απόσταση από το έδαφος στο κάτω άκρο του ιστού, πλήρες φορτίο	m1 (mm)	146	145	144
4.32	Ύψος διέλευσης, κέντρο μεταξονίου	m2 (mm)	163	161	159
4.33	Πλάτος διαδρόμου για παλέτες διαστάσεων 1000 x 1200 (εγκάρσια)	Ast (mm)	4145	4145	4220
4.34	Πλάτος διαδρόμου για παλέτες διαστάσεων 800 x 1200 (εγκάρσια)	Ast (mm)	4345	4345	4420
4.35	Εξωτερική ακτίνα στροφής	Wa (mm)	2440	2440	2510
4.36	Ελάχιστη απόσταση κέντρου περιστροφής	b13 (mm)	673,5	673,5	673,5
5.1	Ταχύτητα οδήγησης, με πλήρες φορτίο/χωρίς φορτίο	km/h	17,2/17,5	17,2/17,5	17,2/17,5
5.2	Ταχύτητα ανύψωσης, με πλήρες φορτίο/χωρίς φορτίο	m/s	0,51/0,57	0,51/0,57	0,51/0,57
5.3	Ταχύτητα βύθισης, με πλήρες φορτίο/χωρίς φορτίο	m/s	0,40/0,45	0,40/0,45	0,40/0,45
5.5	Ελκτική δύναμη, πλήρες/χωρίς φορτίο	N	16855/10489	16500/11100	16300/10900
5.7	Δυνατότητα ανάβασης, με πλήρες φορτίο/χωρίς φορτίο	%	26/26	22/25	20/22
5.9	Χρόνος επιτάχυνσης, πλήρες/χωρίς φορτίο	s	5,4/4,4	5,5/4,9	5,9/5,4

5.10	Φρένο λειτουργίας		Μηχανικό/ Υδραυλικό	Μηχανικό/ Υδραυλικό	Μηχανικό/ Υδραυλικό
7.1	Όνομα κατασκευαστή κινητήρα εσωτερικής καύσης/μοντέλο		Weichai WP3.2	Weichai WP3.2	Weichai WP3.2
7.2	Για την ισχύ του κινητήρα εσωτερικής καύσης, ανατρέξτε στο πρότυπο ISO 1585	kW	36,8	36,8	36,8
7.3	Ονομαστικές στροφές	min-1	2300	2300	2300
7.4	Αριθμός κυλίνδρων/κυβισμός	(-)/ (cm3)	4/3170	4/3170	4/3170
7.5	Κατανάλωση καυσίμου σύμφωνα με το DIN EN 16796	l/h	3.2	3.3	3.4
7.6	Χωρητικότητα μεταφοράς, σύμφωνα με το VDI 2198	t/h	191	238	281
7.7	Κατανάλωση ενέργειας με καθορισμένη χωρητικότητα μεταφοράς, σύμφωνα με το VDI 2198	t/l	37	40	45
7.10	Τάση μπαταρίας/ονομαστική χωρητικότητα	(V)/(Ah)	12 V/80 Ah	12 V/80 Ah	12 V/80 Ah
8.1	Μέθοδος ελέγχου πορείας		Μετατροπέας υδραυλικής ροπής	Μετατροπέας υδραυλικής ροπής	Μετατροπέας υδραυλικής ροπής
10.1	Πίεση λειτουργίας προσαρτώμενου εξαρτήματος	bar	165	185	205
10.2	Παροχή λαδιού για προσαρτώμενα εξαρτήματα	l/min	30	30	30
10.4	Όγκος ρεζερβουάρ καυσίμου	1	62.7	62.7	62.7
10.7	Στάθμη ηχητικής πίεσης (στη θέση οδηγού)	dB/(A)	85	85	85



ΥΠΟΔΕΙΞΗ

Το παραπάνω φύλλο δεδομένων είναι η τυπική διαμόρφωση παραμέτρων του περονοφόρου ανυψωτικού οχήματος. Για περονοφόρο ανυψωτικό όχημα μη τυπικής διαμόρφωσης, οι παράμετροι ενδέχεται να διαφέρουν.

Τεχνικό φύλλο δεδομένων (Doosan D24 EU5)

Τεχνικό φύλλο δεδομένων (Doosan D24 EU5)

1.1	Κατασκευαστής		KION-STILL	KION-STILL	KION-STILL
1.2	Ονομασία τύπου από τον κατασκευαστή		RCD25 Plus	RCD30 Plus	RCD35 Plus
1.3	Μηχανισμός μετάδοσης κίνησης: Ηλεκτρικός (τύπος μπαταρίας, ηλεκτρικό δίκτυο, ...), ντίζελ, βενζίνη, καύσιμο αέριο		ντίζελ	ντίζελ	ντίζελ
1.4	Τύπος χειριστή: Χειροκίνητος, πεζού χειριστή, σε όρθια θέση, σε καθιστή θέση, μηχανήμα συλλογής παραγγελιών		σε καθιστή θέση	Σε καθιστή θέση	Σε καθιστή θέση
1.5	Ονομαστική χωρητικότητα/ονομαστικό φορτίο	Q(t)	2.5	3	3.5
1.6	Απόσταση κέντρου φορτίου	c(mm)	500	500	500
1.8	Απόσταση φορτίου, κέντρο του κινητήριου άξονα έως περόνη	x(mm)	494	504	509
1.9	Μεταξόνιο	y (mm)	1760	1760	1760
2.1	Βάρος λειτουργίας	(kg)	4250	4620	5060
2.2	Φορτίο στους άξονες, όχημα φορτωμένο εμπρός/πίσω	(kg)	5820/840	6660/940	7420/1160
2.3	Φορτίο στους άξονες, όχημα χωρίς φορτίο εμπρός/πίσω	(kg)	1990/2260	1940/2680	1880/3180
3.1	Ελαστικά: συμπαγές καουτσούκ, ημισυμπαγή ελαστικά (Superelastic), με αεροθάλαμο, πολυουρεθάνης		Συμπαγές καουτσούκ	Συμπαγές καουτσούκ	Συμπαγές καουτσούκ
3.2	Μέγεθος ελαστικών, εμπρός		28x9-15	28x9-15	28x9-15
3.3	Μέγεθος ελαστικών, πίσω		6.5-10	6.5-10	6.5-10
3.5	Τροχοί, αριθμός εμπρός/πίσω (x = κινητήριοι τροχοί)		2x/2	2x/2	2x/2
3.6	Πέλμα, εμπρός	b10 (mm)	1030	1030	1030
3.7	Πέλμα, πίσω	b10 (mm)	953	953	953
4.1	Κλίση ιστού/φορέα περόνη, εμπρός/πίσω	α/β (°)	6/12°	6/12°	6/12°
4.2	Ύψος, με κατεβασμένο ιστό	h1 (mm)	2137	2137	2137
4.3	Ελεύθερη ανύψωση	h2 (mm)	150	150	150
4.4	Ανύψωση	h3 (mm)	3000	3000	3000
4.5	Ύψος, ιστός σε έκταση	h4 (mm)	3715	3715	3715
4.7	Ύψος προστατευτικής οροφής (καμπίνας)	h6 (mm)	2231	2231	2231
4.8	Ύψος καθίσματος/πλατφόρμας σε όρθια θέση	h7 (mm)	1233	1233	1233

4.81	Απόσταση μπροστινού άξονα έως τη μονάδα SIP στη μεσαία θέση καθίσματος	h9(mm)	976	976	976
4.12	Ύψος σύνδεσης	h10(mm)	310	310	310
4.19	Συνολικό μήκος	l1 (mm)	3735	3745	3830
4.2	Μήκος έως το μπροστινό μέρος των περονών	l2 (mm)	2735	2745	2830
4.21	Συνολικό πλάτος	b1/b2 (mm)	1265	1265	1265
4.22	Διαστάσεις περόνης ISO 2331	s/e/l(mm)	45/100/1000	45/122/1000	50/150/1000
4.23	Φορέας περόνης κατά ISO 2328, κατηγορία/τύπος A, B		2A	3A	3A
4.24	Πλάτος φορέα περόνης	b3 (mm)	1040	1100	1100
4.31	Ύψος διέλευσης, με φορτίο, κάτω από τον ιστό	m1 (mm)	146	145	144
4.32	Ύψος διέλευσης, κέντρο μεταξονίου	m2 (mm)	163	161	159
4.33	Πλάτος διαδρόμου με παλέτα 1000 x 1200 κατά μήκος των περονών	Ast (mm)	4145	4145	4220
4.34	Πλάτος διαδρόμου με παλέτα 800 x 1200 κατά μήκος των περονών	Ast (mm)	4345	4345	4420
4.35	Ακτίνα στροφής	Wa (mm)	2440	2440	2510
4.36	Ελάχιστη απόσταση κέντρου περιστροφής	b13 (mm)	673,5	673,5	673,5
5.1	Ταχύτητα οδήγησης, με φορτίο/χωρίς φορτίο	km/h	17/17,5	17/17,5	17/17,5
5.2	Ταχύτητα ανύψωσης, με φορτίο/χωρίς φορτίο	m/s	0.5/0.55	0.5/0.55	0.5/0.55
5.3	Ταχύτητα βύθισης, με φορτίο/χωρίς φορτίο	m/s	0,4/0,45	0,4/0,45	0,4/0,45
5.5	Έλξη ράβδου ρυμούγκησης, με φορτίο/χωρίς φορτίο	N	16700/11200	16500/11100	16300/10900
5.7	Δυνατότητα κίνησης σε κλίση, με φορτίο/χωρίς φορτίο	%	26/26	22/24	20/22
5.9	Χρόνος επιτάχυνσης, με φορτίο/χωρίς φορτίο	s	4,4/3,5	4,8/3,8	5,2/4,3
5.1	Φρένο λειτουργίας		M/H	M/H	M/H
7.1	Κατασκευαστής/τύπος κινητήρα		Doosan DM02-MFF 10	Doosan DM02-MFF 10	Doosan DM02-MFF 10
7.2	Ισχύς κινητήρα σύμφωνα με το πρότυπο ISO 1585	kW	45	45	45
7.3	Ονομαστικές στροφές	min-1	2400	2400	2400

Τεχνικό φύλλο δεδομένων (Doosan D24 EU5)

7.4	Αριθμός κυλινδρων/κυβισμός	(-)/cm ³	4/2392	4/2392	4/2392
7.5	Κατανάλωση καυσίμου σύμφωνα με το DIN EN 16796	l/h	3.3	3.6	4.1
7.6	Απόδοση δυναμικότητας κατά το VDI 2198	t/h	198	238	281
7.7	Απόδοση δυναμικότητας σύμφωνα με το VDI 2198	t/l	33	39	41
7.1	Τάση μπαταρίας/ονομαστική χωρητικότητα	(V)/(Ah)	12V/90AH	12V/90AH	12V/90AH
8.1	Τύπος μηχανισμού μετάδοσης κίνησης		Υδροδυναμική μετάδοση	Υδροδυναμική μετάδοση	Υδροδυναμική μετάδοση
10.1	Πίεση λειτουργίας για προσαρτώμενα εξαρτήματα	bar	165	185	206
10.2	Όγκος λαδιού για προσαρτώμενα εξαρτήματα	l/min	30	30	30
10.4	Ρεζερβουάρ καυσίμων, χωρητικότητα	l	62.7	62.7	62.7
10.7	Στάθμη ηχητικής πίεσης στο αυτί του οδηγού	dB(A)	85	85	85

 ΥΠΟΔΕΙΞΗ

Το παραπάνω φύλλο δεδομένων είναι η τυπική διαμόρφωση παραμέτρων του περνοφόρου ανυψωτικού οχήματος. Για περνοφόρο ανυψωτικό όχημα μη τυπικής διαμόρφωσης, οι παράμετροι ενδέχεται να διαφέρουν.

A

Άδειασμα νερού στο φίλτρο καυσίμου/την υδατοπαγίδα	188
Άδειασμα της υδατοπαγίδας του φίλτρου καυσίμου.	180
Αλλαγές στο βιομηχανικό όχημα.	29
Αλλαγή κατεύθυνσης πορείας.	96
Αλλαγή λαδιού μηχανισμού μετάδοσης κίνησης ταχυτήτων κινητήριου άξονα.	197
Αλλαγή λαδιού του υδραυλικού μηχανισμού μετάδοσης κίνησης.	194
Αλλαγή του φίλτρου αργού λαδιού του υδραυλικού μηχανισμού μετάδοσης κίνησης.	192
Αλλαγή υδραυλικού λαδιού.	218
Αλλαγή φυσιγγίου φίλτρου αέρα και έλεγχος του διακόπτη κενού.	177
Αναλώσιμα.	47
Απόρριψη.	53
Πληροφορίες ασφαλείας για το υγρό φρένων.	52
Πληροφορίες ασφαλείας για το υδραυλικό υγρό.	47
Πληροφορίες ασφαλείας για το χειρισμό λαδιών.	48
Πληροφορίες ασφαλείας για το ψυκτικό υγρό και το υγρό ψύξης.	51
Πληροφορίες σχετικά με την ασφάλεια κατά το χειρισμό του οξέος μπαταρίας.	48
Προληπτικά μέτρα ασφαλείας για το καύσιμο ντίζελ.	50
Αναπλήρωση λαδιού κινητήρα.	186
Ανατροπή του οχήματος.	25
Αντικατάσταση του λεπτού φίλτρου λαδιού του υδραυλικού μηχανισμού μετάδοσης κίνησης.	192
Αντικατάσταση του φίλτρου αναρρόφησης.	215
Αντικατάσταση του φίλτρου λαδιού επιστροφής.	216
Αντικατάσταση τροχών.	203
Αντιστατικός μάντας Έλεγχος της κατάστασης.	206
Απαγόρευση χρήσης από μη εξουσιοδοτημένα άτομα.	28
Απενεργοποίηση του οχήματος.	149
Αποθήκευση του οχήματος.	149

Απόρριψη

Εξαρτήματα.	20
Μπαταρία.	20
Απόρριψη παλαιών οχημάτων.	152
Απόσταση κέντρου φορτίου και χωρητικότητα φορτίου.	116
Αριθμός σειράς.	7
Ασφαλής χρήση.	22
Ασφαλιστική κάλυψη στις εγκαταστάσεις της εταιρείας.	29

B

Βιδοθηλιές.	144
Βλάβες.	32
Βραχίονες περόνης Μήκος.	34

Γ

Γενικά.	3
Γενική άποψη.	64
Για τη μεταφορά του περονοφόρου ανυψωτικού οχήματος, χρησιμοποιήστε ένα φορτηγό ή ένα επίπεδο ρυμουλκούμενο.	140

Δ

Δεδομένα επιθεώρησης και συντήρησης.	158
Δήλωση συμμόρφωσης.	5
Δήλωση συμμόρφωσης ΕΚ σύμφωνα με την οδηγία για τα μηχανήματα.	5
Διάγραμμα ετικετών προειδοποίησης.	66
Διεύθυνση κατασκευαστή.	1
Δικαιώματα, καθήκοντα και κανόνες συμπεριφοράς για τον οδηγό.	27

Ε

Ειδικοί κίνδυνοι.	38
Εικόνες.	19
Εκκίνηση.	8
Εκκίνηση σε επικλινές έδαφος.	97
Εκκίνηση του κινητήρα.	92
Εκ νέου εκκίνηση μετά τον παροπλισμό.	150
Εκπομπές	
Ακτινοβολία.	56
Θερμότητα.	55
Εκπομπές του πετρελαιοκινητήρα Έλεγχος.	46
Ελαστικά	
Αρχές ασφαλείας.	33

Ελατήριο αερίου με λειτουργία ασφάλισης - προαιρετικό.	105	Έλεγχος της φούσκας του μοχλού joystick.	200
Ελεγκτής και μονάδα οθόνης.	65	Έλεγχος του μηχανισμού μετάδοσης κίνησης και του κινητήριου άξονα για διαρροές.	195
Ελέγξτε την κατάσταση λειτουργίας και την τοποθέτηση του ιστού και των αλυσίδων ανύψωσης.	222	Έλεγχος του υδραυλικού συστήματος για διαρροές.	215
Έλεγχος πριν από την έναρξη της βάρδιας.	75	Έλεγχος των βραχιόνων περόνης και της διάταξης ταχείας αποδέσμευσης του βραχίονα περόνης.	221
Έλεγχος ασφαλείας.	45	Έλεγχος των διατάξεων ασφάλισης του καπό κινητήρα.	208
Έλεγχος βηματικής λειτουργίας.	96	Έλεγχος των μπουλονιών σύνδεσης που συνδέουν τον ιστό με τον κινητήριο άξονα.	208
Έλεγχος εγκατάστασης του κινητήρα, του υδραυλικού μηχανισμού μετάδοσης κίνησης και του κινητήριου άξονα.	199	Έλεγχος των τροχών.	201
Έλεγχος και καθαρισμός των πτερυγίων ψυγείου.	184	Εμπροσθοπορία.	95
Έλεγχος κατάστασης και απόδοσης.	79	Ένδειξη συμμόρφωσης.	4
Έλεγχος λαδιού του κιβωτίου ταχυτήτων του κινητήριου άξονα.	198	Ενημέρωση αυτού του εγχειριδίου.	16
Έλεγχος λοιπών εδράνων και συνδέσεων και λίπανση.	209	Εξαέρωση του συστήματος καυσίμου.	182
Έλεγχος μόνωσης.	45	Έξοδος κινδύνου για μοντέλα με πίσω παράθυρο.	56
Έλεγχος της ασφαλειοθήκης.	214	Επιθεώρηση συμμόρφωσης κατά τη χρήση.	157
Έλεγχος της ευκολίας κίνησης και της λίπανσης του συγκροτήματος πεντάλ όπως απαιτείται.	209	Επισκόπηση διαστάσεων.	230
Έλεγχος της κατάστασης και του σφιγμάτοτος των καλωδίων και των συνδέσεων.	213	Επισκόπηση ρελέ και ασφαλειών.	69
Έλεγχος της κατάστασης της μπαταρίας.	212	Ευστάθεια.	24, 37
Έλεγχος της μονάδας ελέγχου για ακαθαρσίες.	212	Z	
Έλεγχος της πίεσης φουσκώματος των ελαστικών.	203	Ζημιά.	32
Έλεγχος της προφόρτισης των διπλών εύκαμπτων σωλήνων (εάν είναι εξοπλισμένο με προσαρτώμενα εξαρτήματα).	226	Ζημιές, βλάβες.	32
Έλεγχος της στάθμης λαδιού κινητήρα.	177, 186	H	
Έλεγχος της στάθμης λαδιού του υδραυλικού συστήματος μετάδοσης κίνησης.	196	Η ιδιοκτήτρια εταιρεία που χρησιμοποιεί τα οχήματα.	26
Έλεγχος της στάθμης υγρού φρένων στο δοχείο υγρού φρένων.	199	Ημερομηνία έκδοσης αυτού του εγχειριδίου.	16
Έλεγχος της στάθμης υδραυλικού λαδιού.	217	I	
Έλεγχος της στάθμης ψυκτικού υγρού.	185, 191	Ιατρικά μηχανήματα.	33
Έλεγχος της σωστής λειτουργίας του συστήματος φρένων.	210	K	
Έλεγχος της τοποθέτησης του κινητήριου άξονα.	199	Καθαρισμός	
Έλεγχος της τοποθέτησης του κυλίνδρου κλίσης.	220	Όχημα.	176
		Καθαρισμός και λίπανση των περονών του μηχανισμού πλευρικής μετατόπισης* και έλεγχος των συνδέσεων.	226
		Καθαρισμός του οχήματος.	176
		Καθαρισμός του φίλτρου αργού λαδιού του υδραυλικού συστήματος μετάδοσης κίνησης.	193

Καθαρισμός του φυσιγγίου φίλτρου αέρα.	178	Οδηγίες ασφαλείας.	22
Καθαρίστε και λιπάνετε τον άξονα διεύθυνσης.	206	Οδηγίες χρήσης Ημερομηνία έκδοσης.	14
Κακή χρήση των συστημάτων ασφαλείας.	32	Οδηγοί.	27
Κανονισμοί ασφαλείας για τη συντήρηση Γενικές πληροφορίες.	155	Οξύ μπαταρίας.	48
Κανονισμοί ασφαλείας κατά την οδήγηση.	59	Οπισθοπορία.	96
Καπό κινητήρα - Ανοικτό - Κλειστό.	103	Ορισμός των κατευθύνσεων.	18
Κατάλογος ανταλλακτικών.	II	Όροι σημάτων.	15
Κατάλογος με τα μέρη και τα εξαρτήματα των εκπομπών καυσαερίων που καλύ- πτονται από την εγγύηση.	157	Π Παραλάβη φορτίου.	122
Καύσιμο ντίζελ.	50	Παροπλισμός Εκ νέου εκκίνηση.	150
Κίνδυνοι για τους εργαζόμενους.	43	Περιγραφή χρήσης και κλιματικές συνθήκες.	12
Κίνδυνοι και μέτρα αντιμετώπισης.	40	Περιεχόμενο εγγράφων τεκμηρίωσης Λύσεις CO.	13
Λ Λάδια.	48	Περιεχόμενο τεκμηρίωσης.	13
Λειτουργία κόρνας.	85	Περιοδικοί έλεγχοι.	45
Λειτουργία παρακολούθησης ζώνης ασφα- λείας και συναγερμού.	84	Πίνακας διακοπών.	68
Λειτουργία του μηχανισμού ανύψωσης.	112	Πινακίδα ονομασίας.	6
Λίπανση ιστού και αλυσίδων με λιπαντικό σπρέι αλυσίδων.	224	Πινακίδα ονομαστικής χωρητικότητας φορτίου.	116
Λίπανση των εδράνων του κυλίνδρου κλίσης.	220	Πληροφορίες ασφαλείας για εργασίες επι- θεώρησης και συντήρησης.	154
Λίστα συντομογραφιών.	16	Πληροφορίες σχετικά με την ασφάλεια Ελατήρια αερίου.	23
Λοιποί κίνδυνοι.	36	Ενεργός ιατρικός εξοπλισμός.	24
Λοιποί παράγοντες κινδύνου.	36	Εργασίες συγκόλλησης.	23
Μ Μετασκευή.	29	Μείωση ταχύτητας.	23
Μεταφορά.	138	Μη ιονίζουσα ακτινοβολία.	24
Μεταφορά αναρτημένων φορτίων.	123	Πνευματικά δικαιώματα και δικαιώματα εμπορικού σήματος.	14
Μεταφορά παλετών.	123	Πριν από την έξοδο από το όχημα.	136
Μέτρηση της αντίστασης μόνωσης του ηλεκτρικού συστήματος.	46	Προβλεπόμενη χρήση.	9
Μη ενδεδειγμένη χρήση.	10	Πρόγραμμα εργασιών σέρβις πριν από την πρώτη εκκίνηση.	74
Μονάδα οθόνης.	67	Πρόγραμμα πρώτου σέρβις (Doosan D24 EU5).	169
Μπαταρία Απόρριψη.	20	Πρόγραμμα πρώτου σέρβις (Weichai WP3.2).	162
Ο Οδήγηση.	95	Προειδοποιήσεις ασφαλείας.	156
Ανηφορική κλίση.	131	Προειδοποίηση σχετικά με μη γνήσια ανταλλακτικά.	31
Κατηφορική κλίση.	131	Προθεσμίες συντήρησης.	154
Οδήγηση σε ανελκυστήρες.	133	Προσαρτώμενα εξαρτήματα Ειδικοί κίνδυνοι.	38
Οδήγηση σε πλατφόρμες φόρτωσης.	132		

Πρόσθετη πινακίδα ονομαστικής χωρητικότητας φορτίου.	120
Προστατευτική οροφή	
Διάρθρωση.	31
Συγκόλληση.	31
Φορτία οροφής.	31
Προφυλάξεις.	12
Πυροσβεστήρας.	23

P

Ρύθμιση μοχλών joystick.	200
Ρύθμιση της απόστασης μεταξύ των περονών.	121
Ρύθμιση της κολόνας τιμονιού.	86
Ρύθμιση της μονάδας οθόνης.	101
Ρυμούλκηση.	141

Σ

Σβήσιμο του κινητήρα.	94
Στάθμευση.	98
Στάθμη θορύβου.	53
Στοιχεία επικοινωνίας.	1
Στοιχεία καθημερινής επιθεώρησης.	76
Σύνδεση ρυμούλκησης.	134
Συνιστώμενα καύσιμα και λάδια.	159
Συσκευασία.	20
Σύστημα διεύθυνσης.	98
Έλεγχος σωστής λειτουργίας.	85
Σύστημα φρένων.	99
Συχνότητα δόνησης.	54
Σφίξιμο παξιμαδιών τροχού.	203

T

Τακτική συντήρηση.	160
Τεχνική περιγραφή.	2
Τεχνικό φύλλο δεδομένων (Doosan D24 EU5).	234
Τεχνικό φύλλο δεδομένων (WEICHAI).	231
Τοποθέτηση τάκων τροχών.	139

Υ

Υγρό φρένων.	52
Υδραυλικό υγρό.	47

Φ

Φίλτρο συλλογής σωματιδίων	
Αναγέννηση.	105
Φορτίο	
Απόθεση.	130
Οδήγηση.	128
Παραλαβή.	125
Φόρτωση και εκφόρτωση του οχήματος.	144

X

Χειρισμός αερόσουστων και συσσωρευτών.	35
Χειρισμός προσαρτώμενων συσκευών.	114
Χειροκίνητη βύθιση των περονών.	57
Χρήση και ρυθμίσεις του πληκτρολογίου RFID.	87
Χρήση πλατφόρμων εργασίας.	12

Ψ

Ψυκτικό υγρό και υγρό ψύξης.	51
--------------------------------------	----

STILL GmbH

1289 801 1509 EL - 09/2023 - 05