



Upphaflegar leiðbeiningar

Rafmagnsvörubíll

RCE 30
RCE 30 Li-Ion
RCE 35
RCE 35 Li-Ion



5454 5455 5456 5457

1294 801 1581 IS - 10/2023 - 04

first in intralogistics

Heimilisfang framleiðanda og upplýsingar til að hafa sam- band

STILL GmbH
Berzeliusstraße 10
22113 Hamburg, Þýskaland
Sími +49 (0) 40 7339-0
Fax: +49 (0) 40 7339-1622
Email: info@still.de
Vefsíða: <http://www.still.de>

Framleitt í Kína



Reglur fyrir rekstraraðila lyft- ara sem notaðir eru í atvinnu- skyni

Til viðbótar við þessar notkunarleiðbeiningar, er einnig hægt að fá aukalegar upplýsingar með reglur fyrir rekstraraðila lyftara sem notaðir eru í atvinnuskyni.

Þessar leiðbeiningar veita upplýsingar fyrir meðferð á lyfturum sem notaðir eru í atvinnuskyni:

- Upplýsingar um hvernig velja eigi rétta lyftarann fyrir sérstakt svæði eða notkun
- Forsendur fyrir örugga notkun á lyfturum sem notaðir eru í atvinnuskyni
- Upplýsingar varðandi notkun á lyfturum sem notaðir eru í atvinnuskyni
- Upplýsingar varðandi flutning, fyrstu notkun og geymslu á lyfturum

Veffang og QR kóði

Hægt er að nálgast þessar upplýsingar hvenær sem er með því að afrita veffangið <https://m.still.de/vdma> í netvafra eða með því að skanna QR kóðann.



1 Kynning

Vinnulyftarinn þinn	2
Tæknilýsingar	2
Almennt	3
Samræmismerki	4
Yfirlýsing sem endurspeglar innihald samræmisyfirlýsingarinnar	5
Samræmisyfirlýsingar í samræmi við tilskipun RED 2014/53/EU	6
Upplýsingaplata	6
Raðnúmer	7
Notkun lyftarans	8
Að taka í notkun og prófa	8
Ætluð notkun	9
Óeðlileg notkun	10
Varúðarráðstafanir	11
Lýsing á notkun og loftslagsskilyrði	12
Lagt þar sem hitastig er undir -10 °C	12
Við notkun vinnupalla	13
Upplýsingar um skjöl	14
Umfang skjala	14
Viðbótar skjöl	14
Útgáfudagur og aðalatriði handbókar	15
Höfundarréttur og vörumerki	15
Útskýring á merkjahugtökum sem notuð eru	16
Dagsetning útgáfu og síðustu uppfærslu þessarar handbókar	17
Listi yfir skammstafanir	17
Skilgreiningar á ferðaátt	19
Teikningar	19
Umhverfisþættir sem gefa þarf gaum	20
Umbúðir	20
Förgun ihluta og rafgeyma	20

2 Öryggi

Öryggisleiðbeiningar	22
Öryggi gagna	24
Sérstakar athugasemdir um notkun litíum-rafljóður	24
Stöðugleiki	26
Ef lyftarinn skyldi detta á hlið	26

Skilgreining á hugtökum fyrir ábyrga aðila	27
Sérfræðingur	27
Rekstraraðili	27
Ökumenn	28
Grundvallaratriði fyrir örugga notkun	30
Tryggingavernd á athafnasvæði fyrirtækisins	30
Breytingar og sérsníðar	30
Breytingar á grindarhúsi og þakleðslum	32
Viðvaranir varðandi hluti sem koma ekki frá framleiðanda	32
Skemmdir, bilanir	33
Lækningatæki	33
Tengikaplar rafgeymis	33
Hjól og dekk	33
Skemmdir, gallar og misnotkun á öryggisbúnaði	34
Lengd gaffalarna	35
Sýnið aðgát þegar gasfjaðrir og rafgeymar eru meðhöndlaðir	35
Önnur áhætta	37
Aðrar hættur, önnur áhætta	37
Sérstakir áhættuþættir í tengslum við notkun lyftarans og aukabúnaðar	38
Yfirlit yfir hættur og gagnaðgerðir	40
Hætta fyrir starfsmenn	42
Öryggisprófanir	44
Reglulegar öryggisprófannir á lyftaranum	44
Að athuga einangrun	44
Öryggisreglur fyrir meðhöndlun á rekstrarvörum	46
Leyfilegar rekstarvörur	46
Glussi	46
Rafgeymasýra	46
Förgun á rekstrarvörum	47
Hávaðastig	47
Tíðnieiginleikar fyrir titring sem berast mannlíkamanum	48
Neyðarútgangur úr ökumannshúsi með gluggum	48
Lækka gaffalarmana handvirkt með ISO	49
Öryggisreglur varðandi notkun lyftara	50
Öryggisreglur við akstur	51
Öryggisreglur í tilfalli að lyftarinn velti til hliðar	52

3	Yfirlit	
	Almennt yfirlit	54
	Stjórnandi og skjáeining	55
	Skýringarmynd viðvörunarmerkis	56
	Skjáeining	57
	Rofastjórnborð	58
	Yfirlit yfir liða og öryggi	59
4	Notkun	
	Þjónustuáætlun fyrir fyrstu ræsingu	64
	Leiðbeiningar um innköllun	64
	For-skipti athuganir	64
	Dagleg skoðunatriði	66
	Reglubundin skoðunatriði	67
	Leiðbeiningar um bilanaleit	67
	Upp-/afgangur	69
	Staða öryggisbelta og frammistöðuathugun	70
	Athugar ástand og frammistöðu	70
	Stilling á sæti og öryggisbelti	70
	Öryggisbeltaeftirlit og viðvörunaraðgerð	73
	Að nota flautuna	74
	Athugun á virkni stýriskerfisins	75
	Að stilla stýrisstöðina	75
	Neyðarstöðvunarrofi	76
	Takkaborð (*valkostur)	78
	RFID lykklaborð	78
	RFID Keypad notkun og stillingar	78
	Kveikt og slökkt á lyftara	81
	Stilling á skjáeiningunni	83
	Akstur	86
	Akstur	86
	Akstur áfram	87
	Akstur afturábak	88
	Skipt um akstursátt	88

Bremsukerfi	89
Upplýsingar um bremsukerfi	89
Fótbremsa/neyðarbremsa	89
Rafræn endurnýjandi hemlun	90
Handbremsa	91
Rafhlöðuhlíf — Opið - Lokað	92
Athugið stöðu rafhlöðu	94
Varúðarráðstafanir við hleðslu (blý-sýru rafhlaða)	94
Að tengja hleðslurafhlöðuna við utanaðkomandi hleðslutæki	95
Athugaðu ástand endurhlaðanlegrar rafhlöðu, magn salta og eðlisþyngd (blý-sýru rafhlaða)	97
Lyftibúnaður og viðhengi	99
Notkun lyftibúnaðarins	99
Rekstrartengingar	100
Að flytja hlöss	102
Hleðslumiðstöð fjarlægð og hleðslugeta	102
Burðargetukennispjald	102
Viðbótarupplýsingar áritunarplata	105
Stilling gaffiálsins	106
Að taka upp hlass	107
Flutningur bretta	108
Flutningur á hlassi á lofti	108
Að taka upp hlass	109
Að flytja hlöss	113
Að setja niður hlöss	114
Keyrt á svæðum þar sem er halli upp á við og þar sem er halli niður á við	116
Dráttarkúpling	116
Yfirgefa vörubílinn tímabundið	117
Áður en farið er úr lyftaranum	118
Notkun við sérstakar vinnuástæður	119
Flutningur	119
Dráttur	121
Kranahíving	123
Að geyma lyftarann	127
Lyftarinn tekinn úr notkun	127
Förgun gamalla lyftara	129

5 Viðhald

Öryggisupplýsingar fyrir eftirlits- og viðhaldsvinnu	132
Skoðunar- og viðhaldsupplýsingar	133
Mælt er með eldsneyti og olíum	135
Reglulegt viðhald	136
Tafla yfir fyrstu þjónustuathuganir	137
Þjónustuáætlun tafla	139
Lyftarinn þrífinn	142
Drifbúnaður og flutningskerfi	143
Athugaðu hvort girskiptingar og drifás leki	143
Athugaðu girskiptingu og olíuhæð drifáss	143
Athugun á uppsetningu girbúnaðarins	144
Athugun á uppsetningu drifáss	144
Athugun bremsuvökvastigsins í bremsuvökvageyminum	144
Athugar stýripinnabelginn	145
Stílltu stýripinnana	145
Athugun á hjólum	146
Athugaðu loftþrýsting í dekkjum	147
Að herða hjólhjólin	148
Að skipta um hjól	148
Athugun á ástandi vefjalýfsins	150
Hreinsaðu og smyrðu stýrisásinn	151
Undirvagn og yfirbygging	152
Athugaðu tengibolta drifáss og lyftistöngs	152
Athugið öryggisgrind	152
Athugaðu læsibúnað rafhlöðuloksins	153
Stýrishús	154
Athugaðu pedalihópin til að auðvelda hreyfingu og smurningu eftir þörfum	154
Athugun á öðrum legum og tengingum og smurning	154
Athugaðu hvort bremsukerfið virki rétt	155
Rafmagn / Rafeindavörur	156
Athugar eininguna fyrir óhreindum	156
Athugun á aðalsnertibúnaði	156
Athugun á ástandi rafgeyma	157
Að fjarlægja rafhlöðuöryggisbúnað	157
Skipt um rafhlöðu með fjöðrunarbúnaði	160
Uppsetning rafgeymis	162
Skoðun og viðhald á litiumjónarafhlöðunni*	163

Vökvakerfi	164
Athugið hvort leki sé í vökvakerfinu	164
Athugið magn glussakerfisolíu	164
Athugun á öndunarsíu virkar eðlilega	166
Athugaðu uppsetningu hallahólsins	167
Smyrja halla strokka legur	168
Lyftibúnaður	169
Athugaðu gaffalarna og hraðlosunarbúnað gaffalarmsins	169
Athugun á vinnuástandi og uppsetningu lyftistöngs, lyftikeðja og lyftihólks.	170
Að stilla lengd lyftikeðjanna og smyrja með keðjuúða	170
Smyrja lyftistöng og keðjur með keðjuúða	172
Sérstakur búnaður	173
Athugaðu forálag á tvöföldu slöngunum (ef þær eru með tengibúnaði)	173
Að þrifa og smyrja gafflana á hliðarfærslunni* og athuga tengingar	173
6 Tæknileg gögn	
Stærðir yfirlit	176
Upplýsingablað	177
Kröfur um vistvæna hönnun fyrir rafmótora og drif með breytilegum hraða	179

1

Kynning

Vinnulyftarinn þinn

Vinnulyftarinn þinn

Tæknilýsingar

Þessi röð rafbíla gerir kleift að hlaða og setja á bretti allt að 3,0 eða 3,5 tonn, allt eftir gerð. Sjá hverja skýringarmynd fyrir burðargetu fyrir upplýsingar um þyngdarpunkt hleðslu.

Vörubíllinn nýtur góðs af þéttri hönnun og góðum skyggnieiginleikum. Hann býður upp á hámarksstöðugleika og örugga beygju í erfiðum beygjum. Lyftarinn er með rafmagnsdrif og rafmótor sem er með vökvadælu fyrir stjórn og vökvakerfi fyrir vinnubúnað.

Þetta úrval lyftara inniheldur eftirfarandi gerðir:

Rafmagns lyftarar á þessu sviði:
RCE 30, RCE 35, RCE 30 Li-Ion, RCE 35 Li-Ion

Þurfir þú að fá frekari upplýsingar um mismunandi útgáfur, hafðu þá samband við opinbera söluaðilann hjá þér.

Drif

Framhjólin eru knúin beint af drífásnum, sem tengist drifmótornum í gegnum gírskiptingu.

Krafturinn sem þarf er veittur af rafhlöðunni sem er uppsett í lyftaranum.

Að stýra

Notkun stýris stýrir áreynslulaust stýrishólknum í vökvastýrikerfinu og gerir lyftaranum kleift að snúa.

Fyrirferðalítill stýrisás gerir lyftaranum kleift að framkvæma þetta og stöðuga beygju á staðnum.

Vökvakerfi

Vökvakerfið samanstendur af rafmótor með vökvadælu (til stýris og masturslyftingar), hallahólkum fyrir lyftistöng, öndunarsíu, olíuskila og vökvaolíutank auk sogsíu.

Notkun

Á módelum með einum pedali er drífmótoranum stjórnað af frampedali og rofa til baka; á gerðum með tvöföldum pedala er drífmótoranum stjórnað með áfram og afturábak eldsneytisfótllum. Hægt er að stilla hraða áfram og afturábak á milli kyrrstöðu og hámarkshraða.

Ökumaðurinn notar báðar hendur til að stjórna stýringu og ýmsum aðgerðum,

gerir þannig kleift að breyta um stefnu og skilvirka stöflun.

Stýripinni er notaður til að stjórna lyfti-, lækkunar- og hallahreyfingum.

Það er líka annar stýripinn til að stjórna öðrum aukahlutum.

Ef nauðsyn krefur er einnig hægt að stjórna öllum aðgerðahreyfingum (lyfta, lækka og halla) með einum stýripinna.

Hemlar

Þjónustuhemlun á lyftaranum er hægt að ná með því að nota bremsupedalinn. Þegar bensíngjöfinni er sleppt framkvæmir lyftarinn rafhemlun með því að nota hemlunarstýringar (LBC). Þessi flutningabíll er búinn orkunýtingarkerfi. Við akstur, hemlun eða þegar ekki er ýtt á bensíngjöfina umbreytist orkan í raforku og hleður rafhlöðuna aftur.

Handbremsan er virkuð með fótbremsu.

Rafkerfi

Vel varið rafeindakerfi er staðsett á innanverðu innréttingarborðinu, hægra megin á lyftaranum.

Nauðsynlegt afl er veitt af rafhlöðunni sem er innbyggð í undirvagninn.

Almennt

Iðnaðarlyftarinn sem fjallað er um í leiðbeiningum þessarar handbókar er í samræmi við almenna staðla og öryggisreglur.

Iðnaðarlyftarinn hefur verið útbúinn með nýjustu tækni. Fylgja skal leiðbeiningunum í

Vinnulyftarinn þinn

Þessari handbók til þess að tryggja örugga meðferð á iðnaðarlyftaranum. Með því að fara eftir upplýsingunum í þessari handbók er stuðlað að því að virkni iðnaðarlyftarans og alls fylgibúnaðar hans sé viðhaldið.

Menn skulu kynna sér tæknina, skilja hana og nota hana með öruggum hætti - þessi handbók veitir nauðsynlegar upplýsingar og aðstoð til að koma í veg fyrir slys og til þess að halda lyftaranum gangfærum og tilbúnum til notkunar fram yfir ábyrgðartímabilið.

Því:

- Áður en iðnaðarlyftarinn er gangsettur skal lesa handbókina og fylga leiðbeiningunum í henni.
- Ávallt skal fylgja öryggisleiðbeiningunum sem koma fram í handbókinni og á iðnaðarlyftaranum.

Samræmismerki

Framleiðandinn notar samræmismerki til að skjalfesta samræmi iðnaðarbifreiðar við viðeigandi tilskipanir þegar markaðssett er:

- CE: Í Evrópusambandinu (ESB)
- UKCA: í Bretlandi (UK)
- EAC: í evr-asíska efnahagssambandinu

Samsvörunarmerkið er sett á nafnplötuna. Yfirlýsing um samræmi er gefin út fyrir markaði ESB og Bretlands.

Óleyfilegar formgerðarbreytingar eða viðbætur við iðnaðarfarartækið getur stofnað öryggi í hættu og þar með gert samræmisyfirlýsingu EB ógilda.



conformity symbols

Yfirlýsing sem endurspeglar innihald samræmisyfirlýsingarinnar

Yfirlýsing

STILL GmbH
Berzeliusstraße 10
22113 Hamburg, Þýskaland

Við lýsum því yfir að tilgreind vél er í samræmi við nýjustu gildu útgáfuna af tilskipunum sem tilgreindar eru hér að neðan:

Iðnaðarlyftari gerð
Gerð

samræmist þessari handbók
samræmist þessari handbók

- "Vélatilskipun 2006/42/EB" ¹⁾
- "Framboð á öryggisreglum véla 2008, 2008 nr. 1597" ²⁾

Starfsfólk sem hefur leyfi til að setja saman tæknigögnin:

Sjá samræmisyfirlýsingu

STILL GmbH

¹⁾ Fyrir markaði Evrópusambandsins, umsóknarríki ESB, EFTA-ríkin og Sviss.

²⁾ Fyrir Bretlandsmarkað.

Skjölín sem staðfesta samræmisyfirlýsingu er afhent kaupanda með lyftaranum. Yfirlýsingin sem sýnd er skýrir samræmi við ákvæði tilskipunar EB um vélar og öryggisreglugerð um vélar 2008, 2008 nr. 1597.

Óleyfilegar formgerðarbreytingar eða viðbætur við iðnaðarfarartækið getur stofnað öryggi í

hættu og þar með gert samræmisyfirlýsingu EB ógilda.

Samræmisyfirlýsingu um samræmi verður geyma vandlega og skal hún vera aðgengileg ábyrgum yfirvöldum, ef svo á við. Hana skal einnig afhenda nýjum eiganda ef lyftarinn er seldur.

Vinnulyftarinn þinn

Samræmisýfirlýsingar í samræmi við tilskipun RED 2014/53/EU

Framleiðendur fjarskiptabúnaðar sem uppsettir eru í iðnaðarbilnum lýsa því yfir að útvarpsbúnaðurinn samsvari tilskipuninni RED 2014/53/EU.

Upplýsingaplata

- 1 Upplýsingaplata
- 2 Framleiðandi
- 3 Tegund / Framleiðslunr. / Framleiðsluár
- 4 Óhlaðinn massi
- 5 Rafgeymisþyngd (hám./lág.)
- 6 Þjónustuþyngd
- 7 Staður fyrir "Gögn fylkis kóði"
- 8 Samræmismerki:
 - CE merki** fyrir markaði ESB, um-sóknarríkja ESB, EFTA-ríkjanna og Sviss
 - UKCA merki** fyrir Bretlandsmarkað
 - EAC merki** fyrir evr-asíska efna-hagssambandsmarkaðinn
- 9 Skráður drifkraftur
- 10 Rafspenna rafgeymis
- 11 Málgeta



STILL GmbH
Barzshausstr. 10
D-82119 Hainberg
Made in China

Type - Modelle - Typ / Serial no. - No. de série - Serien - Nr. / year - modèle - Baugjahr

Industrial truck / Chariot de manutention / Flurförderzeug

Rated capacity
Capacité nominale
Nenn-Tragfähigkeit

Rated drive power
Puissance mot.com.
Nenn-Antriebsleistung

Unladen mass
Masse à Vide
Leertgewicht

max.
min.

see operating instructions
voir Mode d'emploi
siehe Betriebsanleitung

129301001s



ATHUGASEMD

- Það er mögulegt að margar samsvörunar-merkingar séu á nafnplötunni.
- EAC-merkið getur einnig verið staðsett í næsta nágrenni við nafnplötuna.

Raðnúmer

Raðnúmerið er notað til að auðkenna lyftarann. Raðnúmerið er sýnt á nafnplötunni. Gefðu upp raðnúmerið fyrir allar tæknilegar spurningar.

Raðnúmerið inniheldur eftirfarandi kóðaðar upplýsingar:

- 1 Framleiðslustaður
- 2 Gerð
- 3 Framleiðsluár
- 4 Raðnúmer

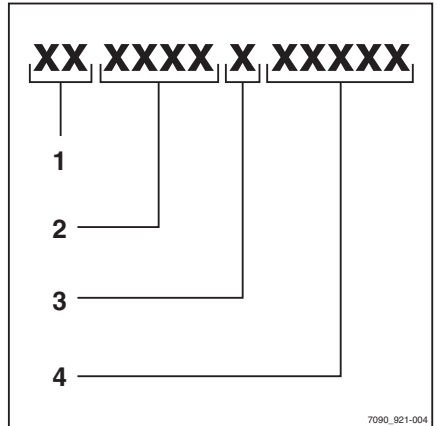

Notkun lyftarans

Notkun lyftarans

Að taka í notkun og prófa

Prófun er fyrsta tilætlaða notkunin á lyftaranum.

Nauðsynlegu skrefið fyrir prófun eru mismunandi eftir gerð og búnaði lyftarans. Þessi skref krefjast undirbúningsvinnu og stillinga sem rekstarfyrirtækið getur ekki gert. Sjá einnig kaflann "Skilgreining á ábyrgum einstaklingum".

- Til að prófa lyftarann, hafið samband við viðurkenndan þjónustuaðila.

Ætluð notkun

Aðeins má nota lyftarann í þeim tilgangi sem hann er ætlaður.

Iðnaðarþifreiðin er ætluð til að hreyfa og lyfta þeim álagi sem tilgreint er á burðargetumerkinu meðan farið er eftir leiðbeiningunum sem gefnar eru í þessum notkunarleiðbeiningum.

Skemmdir og bilanir

Tilkynntu tafarlaust um skemmdir eða aðrar bilanir á lyftaranum eða viðhenginu. Ekki má nota iðnaðarbíla og viðhengi sem eru ekki rekstrarlega öruggir fyrir en þeir eru rétt búnir að gera.

Fjarlægð ekki eða gerð óvirkan öryggisbúnað og rofa. Stöðug stilligildi má aðeins breyta með samþykki framleiðanda.

Hættusvæði

Hættusvæðið er svæðið þar sem fólk getur verið í hættu vegna hreyfingar á lyftaranum, vinnutækjum hans, lyftibúnaði hans (t.d. viðhengjum) eða vörnum sem eru fluttir. Þetta á einnig við svæði sem farmur kann að falla á eða þar sem lækkun eða hækkun vinnubúnaðar kann að valda hættu.

Einstaklingar mega ekki vera á hættusvæði iðnaðarlyftara.

Vinnusvæði

Aðeins er leyfilegt að aka á leiðum sem samþykktar eru til umferðar af rekstraraðila eða fulltrúum hans. Engar hindranir mega vera á akstursleiðum. Aðeins má setja hleðslu og geyma á viðkomandi svæðum sem kveðið er á um í þessu skyni.

Akstursbrautir

Akstursbrautir þurfa að hafa fullnægjandi þéttleika og slétt. Slétta þarf frárennsliðsrásir, hæðabreytingar og álíka hindranir og ef þörf krefur, skal setja upp rampa svo að lyftarar geti ekið yfir þessar hindranir eins hnökralaust og kostur er á.

Aðeins má nota lyftarann á akstursbrautum þar sem beygjur eru ekki of krappar, brekkur eru ekki of brattar, og inngangar eru ekki of þröngir eða of lágt til lofts.

Yfirbyggingar mega ekki fara yfir gildin sem gefin eru í notkunarleiðbeiningunum og verða að hafa nægilega gróft yfirborð. Efri og neðri hluti hallans verður að vera með sléttum og smám saman umbreytingum til að koma í veg fyrir að álagið skafi jörðina og undirvagninn skemmist.

Lyftara má ekki leggja á yfirborði með halla. Ef ekki er hægt að komast hjá þessu verður að festa lyftarann með hjólablokkum auk virkjaðrar handbremsu.

Ekki fara yfir leyfilegt svæðisálag og punktálag akstursbrautar. Það verður að vera nægilegt bil á milli hæstu hluta lyftarans eða hlassins og aðliggjandi hluta í kring.

Innan ESB verður að fylgjast með núverandi útgáfu tilskipunar 89/654 / EBE (lágmarkskröfur um öryggi og heilsu fyrir vinnustað). Fyrir utan ESB gilda reglur viðeigandi landa.

Hættuleg svæði á akbrautum verða að vera tryggð eða auðkennd með venjulegum umferðarmerkjum og, ef við á, með viðbótarviðvörðunarskilti.

Við akstur á almennum vegum skal fara eftir landsreglum um ökumenn og lyftara. Fylgdu landsbundnum takmörkunum vegna vetrarskilyrða.

Eldvarnir

Rekstrarfélagið verður að sjá til þess að viðeigandi eldvarnir séu tiltækar fyrir viðeigandi notkun í umhverfi lyftarans. Það fer eftir notkuninni, viðbótar brunavörn á lyftaranum getur verið nauðsynleg. Ef þú ert í vafa er hægt að hafa samband við ábyrg slökkvilið.

Aukabúnaður

Viðhengi má einungis nota í tilætluðum tilgangi. Ökumenn verða að vera þjálfaðir í meðferð aukabúnaðar.

Notkun lyftarans

Notkunarleiðbeiningar aukabúnaðarins fylgja með fyrir lyftara sem afhentir eru með aukabúnaði frá verksmiðju. Áður en lyftari með aukabúnaði er tekinn í notkun skal þess gætt að farmur sé meðhöndlaður með öruggum hætti. Eftir gerð aukabúnaðarins kann að vera nauðsynlegt að breyta stillingum, þ.e. stillingum fyrir þrýsting eða stilla stopp og vinnslu-hraða. Samsvarandi leiðbeiningar er að finna í notkunarleiðbeiningum fyrir viðhengið.

Ef aukabúnaðurinn kemur ekki með iðnaðarlyftaranum skal fylgja tæknilýsingu framleiðanda iðnaðarlyftarans og framleiðanda aukabúnaðarins.

Festing aukabúnaðar og tenging orkugjafa fyrir rafdrifinn aukabúnað skal eingöngu framkvæmdur af þar til bæru starfsfólki í samræmi við þær upplýsingar sem framleiðandi veitir og birginn sem selur aukabúnaðinn. Eftir hverja uppsetningu verður að athuga virkni viðhengjanna fyrir fyrstu notkun.

Leyfileg burðargeta aukabúnaðar og leyfileg þyngd hlass (burðargeta og hleðsla) má ekki vera meiri en leyfileg þyngd aukabúnaðar og farmsins, sjá merkiplötu fyrir viðbótargetu.

Breytingar, einkum aukabúnaður eða umbreytingar, eru óheimilar á lyftaranum án samþykkis framleiðandans.

Óeðlileg notkun

Starfrækslufyrirtækið eða ökumaðurinn er ekki framleiðandi, bera skaðabótaábyrgðina ef lyftarinn er notaður með óleyfilegum hætti.

⚠ VIÐVÖRUN

Ein helsta orsök slysa er að ökumaður hunsar eða er ómeðvitaður um grundvallaröryggisáferðir lyftarans.

Fylgja verður eftirfarandi grundvallaröryggisáferðum til að tryggja öryggi rekstraraðila og annarra.

⚠ HÆTTA

Ekki nota lyftarann á lausu eða feitu yfirborði. Ekki aka á ójöfnu eða hindruðu yfirborði.

Ekki fara af lyftaranum á meðan hann er á hreyfingu. Ekki skilja lyftarann eftir án eftirlits þegar byrði er lyft.

Dráttartæki

Iðnaðar bifreiðar henta til þess að draga eftirvagn af og til á staðnum.

Ekki má fara yfir leyfilegt dráttarálag fyrir óbrotna eftirvagna sem tilgreind eru í notkunarleiðbeiningunum.

Fylgjast skal með landsbundnum reglum um notkun óbreyttra eftirvagna á bifreiðum.

Hugbúnaðaruppfærslur með útvarpsendingum

Með útvarpssendingum er hægt að senda öryggisuppfærslur, uppfæra aðgerðir eða virkja nýjar aðgerðir.

Öryggisuppfærslur eru veittar til að tryggja öryggi lyftarans. Fara verður eftir þeim.

Aðeins er hægt að taka nýjar aðgerðir í notkun ef notkunarleiðbeiningunum fyrir nýlega virka aðgerðina hefur verið hlaðið niður frá framleiðanda vefsíðunni og hún lesin. Hafðu samband við þjónustuaðila þinn ef þörf er á einhverjum stuðningi.

Ekki nota gafflana eða annan hluta lyftarans til að ýta, toga eða styðja við hluti, nema hönnunin leyfi það. Rekstrarskrif

Hljóðið alltaf í flautuna þegar nálgast blinda bletti. Lyftarann og tengibúnaðinn má aðeins nota í viðurkenndum aðgerðum.

Fylgdu leiðbeiningunum í notendahandbókinni þegar þú flytur farm. Á skábraut:

Yfirlíðið ekki lyftarann (með því að fara yfir hleðsluna sem tilgreind er á hleðslumerkinu). Ofhleðsla getur haft áhrif á hemlunarvegalengdir, stöðugleika vörunnar og styrk lyftistöðvarinnar.

Takið ekki upp á miðju álag.

Þeir taka aldrei áhættu. Yfirgefa vörubílinn tímabundið

Lækkaðu gaffalvagninn. Ýttu á handbremsup-
edal 1 þar til hann nær læstri stöðu.

Ekki stafla mikið eða snúa við akstur á pallin-
um.

Ekki skal nota lyftarann á lausu eða fitugu yfir-
borði.

Ekki aka á ójöfnum eða hindruðum fleti.

Leggðu aldrei lyftaranum á stað sem gæti
hindrað slökkvitæki, brunastig eða göngur.

Takið ekki úr vörubílum meðan það er að
flytja.

Hér að neðan er lýsing á viðhengisaðgerðum.
Hægt er að stilla lyftarann með mismunandi
stýripinum.

Yfirgefið aldrei ökutækið eftirlitslaust á pallin-
um.

Leggið ekki hluta af líkamanum utan viðfangs-
efnisins við akstur, látið liggja á brún vörubíl-
sins eða reyndu að hoppa á annan vörubíl eða
hlut.

Ýttu stjórnstönginni áfram til að losa klemm-
una. Togaðu stjórnstöngina til baka til að festa
klemmuna.

Uppsetning rafhlöðu

Notaðu fjöðrun til að hífa rafhlöðuna inn í raf-
hlöðuhólfíð.

Ávallt Vertu varkár með stefnuna:

Tengdu snúruna við rafhlöðutengið. Skipuleg-
ðu rafhlöðukaplana og vertu viss um að snúr-
urnar renni vel og flækist ekki.

Gakktu úr skugga um að skörp horn rafhlöð-
unnar truffli ekki snúrurnar.

Varúðarráðstafanir

- Ekki aka um brattar brekkur til að koma í
veg fyrir að álagið renni af.
- Slökkt verður á lyftaranum þegar hann er
eftirlitslaus. Fjarlægja skal lykil (eða lykil-

Lyftarann og tengibúnaðinn má aðeins nota í
viðurkenndum aðgerðum.

Fylgdu leiðbeiningunum í notendahandbókinni
þegar þú flytur farm.

Stilling á sæti og öryggisbelti • Lyftu álaginu
alveg til að forðast að slá yfirborð rampans.

Hlaðið hlaðinn vörubíll áfram þegar þú ferð
upp á við.

Akið hlaðinn vörubíl í bakhlíð þegar þú ferð
niður.

Þegar þú breiðir breiðband skaltu tryggja að
það sé nægjanlegt úthreinsun.

Þegar unnið er nálægt rafínum í lofti skal
fylgjast með öryggisfjarlægðum sem lögbær
yfirvöld setja.

Farðu aðeins á yfirborði sem þolir samanlagða
þyngd lyftarans og álags.

Áður en þú yfirgefur akstursstöðu stjórnand-
ans skaltu slökkva á kveikjunni og ganga úr
skugga um að þú hafir sett á handbremsuna.

Við akstur skal viðhalda öruggum stöðvunar-
fjarlægð frá hvaða ökutæki eða vegfarendur
fyrir framan þig.

Ökumenn ættu að fara af stað, bremsa,
snúa og snúa vel. Forðastu skyndilega hætt-
ir, skarpar beygjur og framkalla á hættulegum
eða blindu blettum.

Gakktu úr skugga um að loftræsting sé full-
nægjandi þegar lyftarinn er notaður í lokuðum
eða að hluta til meðfylgjandi svæði.

Yfirlit

Öruggur, hæfur flugrekandi er sá sem er stolt
af því hvernig þeir stjórna bílnum sínum, virða
vörurnar sem þeir höndla og fylgja réttar verk-
lagsreglur. **Þeir taka aldrei áhættu.**

kóða) þegar lyftarinn er án eftirlits til að
koma í veg fyrir óleyfilega notkun.

- Þegar þú notar þennan vörubíl skaltu gæta
að umhverfinu og ekki trufla þig.

Notkun lyftarans

- Vinsamlegast athugið hreyfanlega hluta vörubílsins til að koma í veg fyrir að hendur þínar klemmist.

Lýsing á notkun og loftslagsskilyrði

Venjuleg notkun.

- Notkun innan- og utandyra
- Umhverfishiti á bilinu -20 til + 40°C fyrir vörubíl með blýsýrurafhloðum.
- Umhverfishiti á bilinu -10 til + 40°C fyrir vörubíl með litíumjónarafhloðum.
- Notist í allt að 2000 metra hæð yfir sjávarmáli.

Sérstök notkun (á við um vörubíla með sérstökum búnaði)

- Loftslagshiti í hitabeltislöndum allt að +40 °C
- Frystihúsaútgáfan nær -25°C

Lagt þar sem hitastig er undir -10 °C

▲ VARÚÐ

Rafhloður geta frosið eða slökkt!

Sé lyftaranum lagt við umhverfishitastig undir -10°C í langan tíma, kólna rafgeymarnir.

Fyrir blýsýrurafhloður getur raflausnin frosið og skemmt rafhloðurnar.

Sumar tegundir af litíumjónarafhloðum slökkva á sér við ákveðið hitastig. Ekki er hægt að kveikja á þessum rafhloðum aftur fyrr en vinnsluhitastigi er náð.

Lyftarinn er þá ekki tilbúinn til notkunar.

- Við lofthita undir -10°C, skal einungis leggja lyftaranum í stuttan tíma.
- Gefðu gaum að rafhloðunni sem er búin og tilheyrandi notkunarleiðbeiningum.

Við notkun vinnupalla

VIÐVÖRUN

Kveðið er á um reglur er varðar vinnupalla í innlendra löggjöf. Notkun á vinnupöllum er aðeins leyfð með leyfi í lögsagnarumdæmi í landi notkunar.

- Fylgið innlendra löggjöf.
 - Áður en vinnupallar eru notaðir, skal hafa samband við löggjafarvöld í landinu.
-

Upplýsingar um skjöl

Upplýsingar um skjöl

Umfang skjala

- Notkunarleiðbeiningar
- Leiðbeiningar fyrir aukahluta (sérbúnaður)
- Listi yfir varahluti

Þessar notkunarleiðbeiningar lýsa öllum nauðsynlegum aðgerðum fyrir örugga notkun og rétt viðhald lyftarans í öllum mögulegum gerðum þegar handbók þessi fór í prentun. Sérstök hönnun samkvæmt óskum viðskiptavina er skráð í sérstaka handbók Ef einhverjar spurningar koma upp þá vinsamlegast hafið samband við þjónustumiðstöðina.

Sláið inn framleiðslunúmer og framleiðsluár sem gefið er upp á upplýsingaplötunni í þar til gerðan reit:

Framleiðslunúmer

Framleiðsluár

Vinsamlegast gefið þetta númer upp í sambandi við allar tæknilegar aðgerðir.

Notkunarleiðbeiningar eru veittar með hverjum lyftara. Þessar handbækur verður að passa

vel upp á og notandi verður að geta nálgast þær hvenær sem er.

Ef handbókin er týnd verður stjórnandinn umsvifalaust að óska eftir nýrri hjá framleiðandanum.

Hægt er að panta varalistann þar sem varahluti.

Starfsmaður sem ber ábyrgð á stjórnun og viðhaldi á tækjabúnaðinum verður að vera kunnugur þessum notkunarleiðbeiningum.

Rekstrarfélagið (sjá kaflann "Skilgreining á ábyrgum einstaklingum") verður að tryggja að allir rekstraraðilar hafi borist, lesið og skilið þessar leiðbeiningar.

Þakka þér fyrir að lesa og fylgja því sem fram kemur í þessari handbók. Ef þú hefur einhverjar spurningar eða uppástungur sem bæta myndu handbók þessa eða ef þú hefur komið auga á villur, hafðu samband við þjónustumiðstöðina.

Viðbótar skjöl

Hægt er að útbúa þennan iðnaðarlyftara með viðskiptavina möguleika (e. Customer Option - CO) sem vikur frá hefðbundnum búnaði og afbrigðum.

Þessi CO getur samanstaðið af:

- Sérstakir skynjarar
- Sérstakt viðhengi
- Sérstakt dráttarbúnaður
- Sérbúnar áfestingar

Þegar iðnaðarflutningabíllinn er búinn CO er hann með viðbótargögn. Þetta getur verið í formi innskots eða aðskildra notkunarleiðbeininga.

Upphaflegu notkunarleiðbeiningarnar fyrir þennan lyftara eru gildar fyrir notkun á

stöðluðum búnaði og valkvæmum búnaði án takmarkana. Notkunar- og öryggisupplýsingarnar í upphaflegu notkunarleiðbeiningunum halda áfram að vera gildar að öllu leyti nema því aðeins að þær séu afturkallaðar í viðbótar-skjölum.

Kröfurnar um hæfni starfsmanna sem og um tímasetningu á viðhaldi kunna að vera breytilegar. Þetta er skilgreint í auka skjölunum.

- Ef einhverjar spurningar koma upp þá hafið samband við viðurkenndan þjónustuaðila.

Útgáfudagur og aðalatriði handbókar

Útgáfudag þessarar handbókar má finna á titilsíðu.

STILL er stöðugt að þróa iðnaðartæki. Þessar stjórnunarleiðbeiningar geta breyst, og sérhverjar kröfur byggðar á upplýsingar og/eða skýringarmyndum í þeim getur verið haldið fram.

Vinsamlegast hafið samband við þjónustudeild til að fá upplýsingar um tæknistuðning við lyftarann.

Höfundarréttur og vörumerki

Ekki má endurskapa, þýða eða gera þessi gögn aðgengileg þriðja aðila - þetta á einnig við um úrdrætti - nema með skriflegu leyfi framleiðanda.

Upplýsingar um skjöl

Útskýring á merkjahugtökum sem notuð eru

HÆTTA

Gefur til kynna vinnuferli sem fara þarf eftir í þaula til að koma í veg fyrir lífshættu.

VIÐVÖRUN

Gefur til kynna vinnuferli sem fara þarf eftir í þaula til að koma í veg fyrir hættu á meiðslum.

VARÚÐ

Gefur til kynna vinnuferli sem fara þarf eftir í þaula til að koma í veg fyrir skemmdir eða eyðileggingu á efni.



ATHUGASEMD

Fyrir tæknilegar kröfur sem þarfnast sérstakrar athygli.



ATHUGASEMD VEGNA UMhverfis

Til að koma í veg fyrir umhverfistjón.

Dagsetning útgáfu og síðustu uppfærslu þessarar handbókar

Útgáfudagur þessara notkunarleiðbeininga er prentaður á forsiðu.

Framleiðandinn leitast stöðugt við að bæta iðnaðarlyftarana sína og áskilur sér því rétt til þess að gera breytingar og samþykka ekki kröfur er varða upplýsingar í þessari handbók.

Fyrir tæknilega aðstoð skal haft samband við þjónustumiðstöð sem viðurkennd hefur verið af nálægasta framleiðanda.

Listi yfir skammstafanir

Þessi listi yfir skammstafanir gildir fyrir allar gerðir af handbókum. Sumar skammstafanir, sem skráðar eru hér, koma ekki endilega fyrir í þessum handbókum.

Skammstöfun	Mörking	Útskýring
ArbSchG	Arbeitsschutzgesetz	Þýsk útfærsla á tilskipunum ESB varðandi heilsu og öryggi
Betr-SichV	Betriebssicherheitsverordnung	Þýsk útfærsla á tilskipunum ESB varðandi vinnutæki
BG	Berufsgenossenschaft	Þýskt tryggingarfélag fyrir fyrirtækið og starfsmennina
BGG	Berufsgenossenschaftlicher Grundsatz	Þýskir staðlar og prófunarupplýsingar fyrir heilsu og öryggi á vinnustað
BGR	Berufsgenossenschaftliche Regel	Þýskar reglur og tilmæli fyrir heilsu og öryggi á vinnustað
DGUV	Berufsgenossenschaftliche Vorschrift	Þýskar reglugerðir varðandi varnarráðstafanir til að koma í veg fyrir slys
CE	Communauté Européenne	Staðfestir samræmi við evrópskar tilskipanir (CE merkingar)
CEE	Commission on the Rules for the Approval of the Electrical Equipment	Alþjóðanefnd um reglur fyrir samþykki á rafmangsbúnaði
DC	Direct Current	Jafnstraumur
DFÜ	Datenfernübertragung	Ytri gagnaflutningur
DIN	Deutsches Institut für Normung	Þýsk staðlastofnun
EG	Evrópubandalagið	
EN	Evrópustaðall	
FEM	Fédération Européenne de la Manutention	Evrópuráð fyrir meðhöndlun á vörum og geymslubúnaði

Upplýsingar um skjöl

Skammstöfun	Merking	Útskýring
F_{max}	maximum Force	Hámarksafl
GAA	Gewerbeaufsichtsamt	Þýsk yfirvöld varðandi vöktun/útgáfu á regluverki fyrir vinnuvernd, umhverfisvernd og neytendavernd
GPRS	General Packet Radio Service	Flutningur á gagnapökkum í gegnum þráðlaus netkerfi
Auð-kennis-númer	Auðkenningarnúmer	
ISO	International Organization for Standardization	Alþjóðleg staðlastofnun
K_{pA}	Óvissa um mælingu á hljóðþrýstingsstigum	
LAN	Local Area Network	Staðarnet
LED	Light Emitting Diode	Ljósdíóða
L_p	Hljóðþrýstingsstig á vinnustað	
L_{pAZ}	Meðalgildi stöðugs hljóðþrýstings í klefa ökumanns	
LSP	Þungamiðja hlass	Fjarlægð frá þungamiðju hleðslunnar frá framhliðinni á göfllumum
MAK	Hámarks-samsöfnun á vinnustað	Hámark leyfilegs magns af efni í andrúmslofti á vinnustað
Hám.	Hámark	Hæsta gildi magns
Lágm.	Lágmark	Lægsta gildi magns
PIN	Personal Identification Number	Persónulegt innsláttarnúmer
PPE	Búnaður fyrir vernd starfsmanna	
SE	Super-Elastic	Afarreygjannleg dekk (harðgúmmidekk)
SIT	Snap-In Tyre	Dekk fyrir auðvelda uppsetningu, án lausra umgjörða
StVZO	Straßenverkehrs-Zulassungs-Ordnung	Þýskar reglugerðir fyrir leyfisveitingu á bifreiðum á götum
TRGS	Technische Regel für Gefahrstoffe	Leiðbeiningar um meðferð hættulegara efna í Sambandslýðveldinu Þýskalandi
UKCA	United Kingdom Conformity Assessed	Staðfestir samræmi við vörusértækar tilskipanir sem gilda í Bretlandi (UKCA merkingar)
VDE	Verband der Elektrotechnik Elektronik Informationstechnik e. V.	Tækni- og vísindasamtök Þýskalands
VDI	Verein Deutscher Ingenieure	Tækni- og vísindasamtök Þýskalands

Skammstöfun	Mörking	Útskýring
VDMA	Verband Deutscher Maschinen- und Anlagenbau e. V.	Samband véliðnaðar í Þýskalandi
WLAN	Wireless LAN	Þráðlaust staðarnet

Skilgreiningar á ferðaátt

Stefurnar "áfram" (1), "afturábak" (3), "hægri" (2) og "vinstri" (4) vísa til staðsetningar uppsetningar hlutanna eins og þeir sjást úr stýris-húsinu, hlassið er að framan.

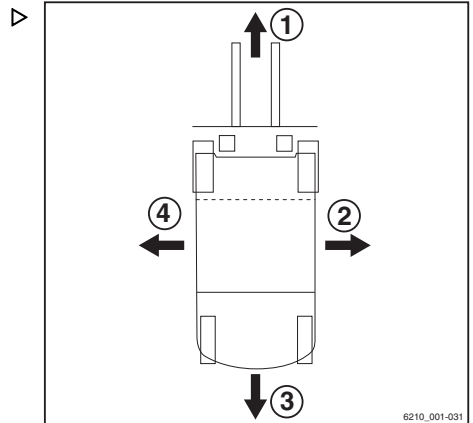

Teikningar

Á mörgum stöðum í þessum leiðbeiningum, eru (yfirleitt í réttri röð) útskýringar á ákveðnum aðgerðum eða notkunaraðferðum. Til að sýna þessa notkun eru skýringarmyndir af lyftara notaðar.

ATHUGASEMD

Þessar skýringarmyndir sýna ekki hönnun umrædds lyftara. Þær hafa aðeins það hlutverk að sýna notkunaraðferðir.

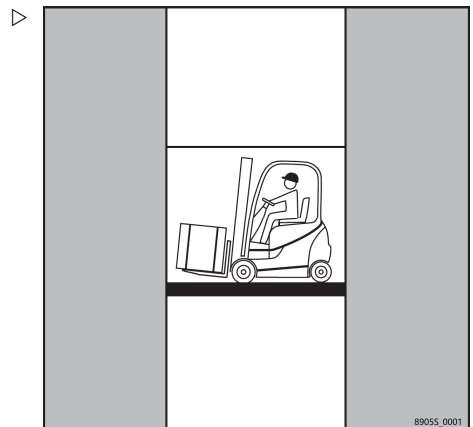

Umhverfispættir sem gefa þarf gaum

Umhverfispættir sem gefa þarf gaum

Umbúðir

Við afhendingu lyftarans eru sumir hlutar hans í umbúðum þeim til varnar við flutning. Þessar umbúðir verður að fjarlægja alveg áður en lyftarinn er ræstur í fyrsta skipti.



ATHUGASEMD VEGNA UMHVERFIS

Umbúðæfnið verður að úrlosa á viðeigandi hátt eftir afhendinguna á lyftaranum.

Förgun íhluta og rafgeyma

Lyftarinn samanstendur af mismunandi efnum. Þurfi að skipta um og farga íhlutum eða rafgeymum, verða þeir að:

- farga,
- meðhöndla eða
- endurvinna í samræmi reglur landsins.



ATHUGASEMD

Virða skal tilsögnina sem rafgeymisframleiðandinn veitir við förgun á rafgeymum.



ATHUGASEMD VEGNA UMHVERFIS

Við mælum með samstarfi við endurvinnslufyrirtæki þegar þarf að farga efnum eða hlutum.

2

Öryggi

Öryggisleiðbeiningar

Öryggisleiðbeiningar

Rekstraraðilinn eða aðili á hans vegum verður að tryggja að ökumaðurinn átti sig á öllum öryggisupplýsingum og að farið sé eftir öllum leiðbeiningum og öryggisreglum.

Við þjálfun þurfa ökumenn að kynna sér eftirfarandi:

- Notkunaraðstæður á vinnusvæðinu
- Tiltekná tæknilega eiginleika iðnaðarlyftarans
- Starfrækslu aukabúnaðar

Akstur, stjórn og stýrisaðgerðir verða að æfa með öhlaðinum iðnbíl þar til þau ná fullkomlega tökum. Aðeins þá má nota hlaðinn iðnaðarbíl til æfinga.

Starfa á öruggan hátt

⚠ HÆTTA

Óviðkomandi aðilar mega ekki nota iðnaðarlyftarann.

Aðeins einstaklingar, sem hafa hlotið þjálfun og heimild til að nota iðnaðarlyftarann, mega hafa aðgang að honum.

Stýrður aðgangur er mögulegur með rofatakkannum eða inntakseining með takkaborði eða með sendi.

⚠ HÆTTA

Hætta á banvænum meiðslum vegna skerts útsýnis.

Einungis má nota vörubíla ef ökumaður hefur nægilegt útsýni.

- Gakktu úr skugga um að nægilegt ljós sé á vinnusvæðinu eða notaðu sviðsljós sem vinnur.
- Glampi af völdum lýsingar (td lýsing á klemmuspjaldí). Ef nauðsyn krefur skaltu stilla eða slökkva á lýsingu í samræmi við það.
- Framrúða, afturrúða, þakspjald og hliðarrúður ásamt baksýnispegli og lýsingu skulu vera hreinsaðar af móðu og, ef þörf krefur, óhreinindi, is og snjó áður en ekið er af stað.
- Fyrir vörubíla með ökumannsklefa án hitakerfis eða án loftræstingar skal ökumaður tryggja að þeir hafi gott útsýni með því að loftræsta stýrishúsið meðan á notkun stendur.

⚠ HÆTTA

Öryggiskerfin (t.d.sætisrofi) eru til að tryggja öryggi.

Ekki má gera öryggiskerfi óvirk undir neinum kringumstæðum.

⚠ HÆTTA

Eldhætta vegna heitra útblásturslofttegunda!

Útblástursloft verður svo heitt að efni í næsta nágrenni getur lognað eða brunnið.

Útfelling brennanlegra efna getur kviknað í nágrenni heitra íhluta, t.d. Útblástursrör.

- Fylgstu með eftirfarandi aðgerðum!
- Haltu viðeigandi öryggisfjarlægð milli brennanlegra efna og útblástursloftsins.
- Ef efni byrjar að brenna skaltu grípa strax til viðeigandi slökkvistarfs.
- Fjarlægðu útfellingar á heitum hlutum.
- Geymið fjarri eldfimum vökva.

⚠ VIÐVÖRUN

Hætta á bruna vegna heits útblásturslofts.

Útblástursloft og hluti í útblásturslofti verða svo heitt að bein snering við líkama getur valdið bruna.

- Ekki snerta heita hluti.

⚠ VARÚÐ

Ýmsir hlutir sérhæfðs búnaðar eru tengdir séraðgerðinni "hraðaminnkun". Þetta er aðeins stöðaðgerð og má ökumaðurinn ekki treysta eingöngu á aðgerðina við notkun.

Ökumaðurinn ber ávallt ábyrgð á öruggrí notkun.

**ATHUGASEMD**

Ef lyftarinn er með slökkvitæki skal gengið úr skugga um að þú kynnis þér hvernig eigi að nota það í neyðaraðstæðum. Leiðbeiningar um notkun eru á slökkvitækinu.

Að vinna á lyftarum

⚠ HÆTTA

Öll borgöt eða suður til viðbótar á grindarhúsinu stefnir stöðugleika þess í voða.

Því er stranglega bannað að bora holur í hlífðarhlíf-inni eða framkvæma suðuvinnu á henni.



⚠ VIÐVÖRUN

Það fer eftir heitum notkun og notkunar-tíma efnisþátta sem flytja útblástursloft og útblástursloft.

Því verður að nota hlífðarbúnað.

⚠ VIÐVÖRUN

Alvarleg meiðli geta átt sér stað hjá lyfturum með þrýstigeimi ef hann er ekki meðhöndlaður með réttum hætti.

Áður en vinna með rafgeyminn hefst skal afþrýsti-hlaða hann.

Hafðu samband við þjónustuaðila.

⚠ VARÚÐ

Suða á öðrum hlutum lyftarans getur valdið skemmd-um á rafbúnaði.

Því skal ávallt aftengja rafgeyminn og allar tengingar við rafstýringar áður en suðuvinna er framkvæmd.

⚠ VARÚÐ

Gasfjaðrir styðja við margvíslegar aðgerðir. Gasfjað-ir eru undir miklum innri þrýstingi, allt að 300 bör.

Gasfjaðrir má aðeins fjarlægja þegar þeir eru ekki undir spennu og má aldrei opna án undangenginnar leiðbeiningar. Varast skal að valda tjóni á fjöðrunum, ekki skal ýta þeim til hliðar er spennan þér, ekki má hafa þær við hitastig hærrí en 80°C og varast skal að óhrænka þær óhóflega.

Skipta þarf tafarlaust um skemmdar eða gallaðar gasfjaðrir.

Hafðu samband við þjónustuaðila.

Öryggisupplýsingar varðandi rafsegul-sviðssamhæfi

⚠ VIÐVÖRUN

Á vinnusvæðum með segulsviði sem eru með segul-flæðisþéttleika sem er meiri en 5 mT er ekki hægt að útiloka óviljandi hreyfingar vörubils og lyftistasta með öllu við óhagstæðar aðstæður.

Nota verður íhluti, sem sérstaklega hafa verið hann-að fyrir slíkt á segulmögnum svæðum með segul-sviðsþéttni yfir 5 mT.

Hafðu samband við þjónustuaðila.

Seguflæðisþéttleiki meiri en 5 mT getur kom-ið fram í örvunarofnum fyrir málmbræðslu (td ál), með móttöðusúðuvélum fyrir sauma- eða punktsuðu, eða á sterkum afsegulvæðingar-spólum, til dæmis. Hins vegar, þegar flæðis-téttþéttni minnkar í brot eftir því sem fjarlægðin eykst með t.d. 50 cm, ekki er vitað að raunver-uleg áhrif eiga sér stað í reynd.

Rafsegulgeislun frá flutningabilnum er langt undir leyfilegum viðmiðunarmörkum í Evrópu. Ónæmi fyrir rafsegulgeislun er yfir lágmarks lögfræðilegum gildum.

⚠ VIÐVÖRUN

Ef ökumaður er með virkan lækningatæki eins og gangráð, hjartastuðtæki, kuðungsígræðslu, insúlínd-ælu eða heymartæki, er möguleiki á að hæfni öku-mannsins sé skert.

Rekstrarfélagið verður að taka ökumenn sem hafa takmarkanir á takmörkunum vegna ígrædds eða líkamsbeinsaðs lækningatækis með í reikninginn í hættumatinu. Fylgja verður fyrirmælum læknis og framleiðanda lækningatækisins.

⚠ VIÐVÖRUN

Áhætta vegna ójónaðrar geislunar frá ísettum búnaði (t.d. útvarpsendi).

Einstaklingar með virkan eða óvirkan ígræddan lækningatæki mega ekki verða fyrir mikilli ójónandi geislun frá rafsegulsviðum afturbúnar búnaðar.

Það verður að fara eftir leiðbeiningum frá viðkom-andi framleiðanda búnaðar. Ef nauðsyn krefur, settu tilkynningu viðvörun um ójónandi geislun innan sjón-sviðs ökumanns.

Öryggi gagna

Öryggi gagna

Inntakseining með sendi

Fyrir inntakseiningar með flís eða flíaspjaldi er aðgangskóðinn sendur þráðlaust.

Þráðlaus tæknin fyrir merkissendinguna er ekki varin gegn meðferð. Það er því hugsanlegt að hægt væri að lesa aðgangsnúmerið án leyfis við gangsetningu lyftarans.

Samskiptareiningu

Samskiptareiningin gerir kleift að ákvarða staðsetningu iðnaðarbitfreidarinnar með þráðlausum samskiptum við alheimsleiðsögukerfi.

Fræðilega er hægt að trufla eða meðhöndla samskipti við alþjóðlegt gervihnattakerfi, svo sem GPS. Fyrir vikið gætu staðsetningargögn fyrir lyftarann verið ófáanleg eða röng.

Sérstakar athugasemdir um notkun litíum-rafhlöður

Eftirfarandi sérstakir eiginleikar eiga við um rekstrarfélagið og ökumenn þegar þessi flutningabíll er búinn litíumjónarafhlöðu (afbrigði) í stað hefðbundinnar blýsýru rafhlöðu.

**HÆTTA****Hætta á sprengingu!**

Hitun í yfir 80°C, vélrænt álag og röng notkun getur leitt til þess að rafhláðan springi.

- Aldrei hita rafgeymi í yfir 80°C eða hafa það berskjaldað gagnvart opnum eldi.
- Ekki valda rafgeyminum óhóflegu álagi með hleðslu.
- Ekki klifra á rafgeymi.
- Forðist högg.
- Opnið ekki rafgeyminn.
- Aldrei valda skammhlaupi í tenglum rafgeymis.
- Ekki umpóla tengingu rafgeymis.

Leyfilegir líþíum-ion rafgeymar

- Eingöngu má nota líþíum-ion rafgeyma sem hafa verið samþykktir af STILL við notkun þessa lyftara.

Tilkynning um notkun líþíum-ion rafgeyma

Við mælum með því að fyrirtækið tilkynni slökkvilið nágreinis um ætlaða notkun lyftara með líþíum-ion rafgeyma.

Einnig þarf að tilkinna öryggis- og vinnueftirliti ásamt starfsfólki að lyftarar með líþíum-ion rafgeyma eru í notkun.

Hættumat

Í samræmi við §3 þýskra reglugerða um öryggi og heilsu í iðnaði (BetrSichV), ber fyrirtæki skylda að framkvæma aðskilið áhættumat til að geta metið áhættu þess að nota líþíum-ion rafgeyma.

- Fylgja skal landsreglunum sem gilda í því landi sem lyftarinn er notaður.

Hæfni ökumanna

Til viðbótar þeim forsendum sem settar eru fram í kaflanum "Skilgreining ábyrgra einstaklinga", í hlutanum "Ökumaður", vinsamlegast fylgdu eftirfarandi:

- Leiða verður ökumanninum um hvernig á að stjórna lítíumjónarafhliðunni.
- Þessi vörubíll má aðeins aka af ökumönnum sem hafa fengið fræðslu um notkun og hættur sem fylgja lítíumjónarafhliðum.

Ferli ef upp kemur eldur

Skemmdir líþíum-ion rafgeymar auka á eldhættu. Ef upp kemur eldur, notkun mikils vatns er besta leiðin til að kæla rafgeyminn.

- Rýmið eldsvæðið eins fljótt og mögulegt er.
- Loftræstið eldsvæðið vel þar sem loftið sem verður til eftir eldinn er mengað og eitrad við innöndun.
- Tilkynnið slökkviliði að kviknað hafi í líþíum-ion rafgeymi.
- Fylgið þeim leiðbeiningum framleiðanda rafgeymis um það ferli sem á sér stað ef upp kemur eldur.

Hægt er að nota vatn til að kæla niður eld á byrjunarstigi.

Stöðugleiki

Flutningur

Í vissum tilfellum, þegar verið er að flytja lípí-um-ion rafgeymi utan svæðis, gæti þurft að nota sérstakan flutningsgeymi.

- Hafðu samband við viðurkennda þjónustumiðstöð fyrir frekari upplýsingar.

Stöðugleiki

Stöðugleiki er tryggður ef iðnaðarlyftarinn er notaður í samræmi við tilætlaðan tilgang hans.

Eftirfarandi aðgerðir geta stefnt stöðugleika í hættu:

- Ekið með hlassið í hárrí stöðu
- Beygt fyrir horn á óhóflegum hraða,
- ekið er með hlass sem skagar út til hliðar (t.d. gaffalsleða)

- beygt er og ekið skáhalt í brekku
- ekið er í brekku með hleðsluna á hliðinni sem vísar niður á við
- Of breið hlöss
- ekið er með hleðslu sem sveiflast.
- Akið ekki yfir rampabrunir eða þrep

Ef lyftarinn skyldi detta á hlið



d3921101

- Vertu með beltið spennt
- Ekki stökva
- Haltu þér fast
- Spyrntu við fótum
- Hallaðu þér frá

Stöðugleiki lyftarans er tryggður ef hann er notaður á réttan hátt og eins og ætlað er. Ætti lyftarinn að snúa við meðan á óviðeigandi umsókn stendur eða vegna rangrar notkunar, fylgdu alltaf leiðbeiningunum sem lýst er hér að framan.

Skilgreining á hugtökum fyrir ábyrga aðila

Sérfræðingur

Þegar talað er um sérfræðing er átt við menntaðan vélstjóra eða starfsmann sem uppfyllir eftirfarandi skilyrði:

- Að hafa lokið verknámi sem sýnir fram á fagmannlega sérmenntun. Þessi sönnun á að vera í formi verknámsgráðu eða samsvarandi skjals.
- Starfsreynsla sem gefur til kynna að starfsmaðurinn hafi hlotið menntun og þjálfun við stjórnun og viðhald á lyfturum yfir ákveðinn tíma. Á þessum tíma hefur starfsmaður kynnt sér breitt svið þeirra einkenna sem þarf að athuga reglulega og þekkir niðurstöður úr öryggisprófunum eða daglegum skoðunum.
- Nýafstaðin fagmannleg þátttaka á sviði viðeigandi lyftarans og annað viðeigandi hæfi eru grundvallaratriði. Sérfræðingurinn þarf að hafa reynslu í að framkvæma viðeigandi prófun eða í að framkvæma samsvarandi prófanir. Ennfremur, skal slíkur aðili einnig vera meðvitaður um nýjustu tæknipróun hvað varðar prófanir á lyftaranum og því áhættumati sem framkvæma skal.

Rekstraraðili

Rekstraraðili er náttúrulegur eða lögaðili sá eða hópur sem notar lyftarann eða heimilar notkun hans.

Rekstraraðilinn verður að tryggja að lyftarinn sé aðeins notaður í tilætluðum tilgangi og í samræmi við öryggisreglurnar sem lýst er í þessari notkunarhandbók.

Rekstraraðilinn verður að tryggja að allir notendur hans lesi og skilji öryggisupplýsingarnar.

Það er skylda rekstraraðilans að sjá til þess að rétt öryggiseftirlit fari reglulega fram,

Við mælum með að farið sé að reglum þess lands þar sem lyftarinn er í notkun.

Skilgreining á hugtökum fyrir ábyrga aðila

Ökumenn

Aðeins þeir mega keyra þennan lyftara sem náð hafa 18 ára aldri og hafa hlotið þjálfun í að keyra hann, sýnt hæfni í að keyra með og meðhöndla hlass fyrir yfirmanni sínum eða fulltrúa Vinnueftirlitsins og hafa fengið sérstaka menntun í að keyra lyftarann. Sérstaka þekkingu á þeim gaffallyftara sem notaður er, er einnig krafist.

Þjálfunarkröfurnar skv lögum §3 um Heilsu og Öryggi og §9 tilskipun um öryggi á vinnustöðum er fullnægt ef ökumaður hefur verið þjálfaður í samræmi við BGG (General Employers' Liability Insurance Association Act) 925. Fylgið gildandi reglugerðum í landi þínu.

Réttur ökumanna, skyldur og reglur um hegðun

Ökumaðurinn verður að vera þjálfaður í sínum reglum

Ökumaðurinn verður að öðlast tilskilin réttindi.

Ökumaðurinn verður að vera í viðeigandi hlífðarfatnaði (hlífðarfötum, öryggisskóm, öryggishjálmi, hlífðarhönsum) vegna starfsaðstæðna. Sterkur fótabúnaður ætti að vera notaður til að tryggja öruggan akstur og hemlun.

Ökumaðurinn verður að vera kunnugur handbókinni og hún verður að vera honum handgeng á öllum tímum.

Ökumaðurinn verður að:

- hafa lesið og skilið handbókina,
- hafa kynnt sér örugga notkun lyftarans,
- að vera líkamlega og andlega fær um að keyra lyftarann örugglega.

▲ HÆTTA

Notkun á eituryfjum, alkóhólí eða lyfjum sem geta haft áhrif á viðbragðstíma skaða getuna til að keyra lyftarann!

Einstaklingum undir áhrifum fyrrgreindra efna er ekki leyfilegt að stunda vinnu af neinu tagi með lyftarann.

Bann við notkun óviðkomandi einstaklinga

Ökumaðurinn er ábyrgur fyrir gaffallyftaranum á meðan á vinnutíma stendur. Hann skal ekki leyfa óviðkomandi einstaklingum að nota lyftarann.

Þegar lyftarinn er yfirgefinn skal ökumaður tryggja að óheimil notkun eigi sér ekki stað, t.d. með því að taka lykilinn úr.

Grundvallaratriði fyrir örugga notkun

Grundvallaratriði fyrir örugga notkun

Tryggingavernd á athafnasvæði fyrirtækisins

Almenningsumferð er mjög oft takmörkuð á athafnasvæði fyrirtækisins.



ATHUGASEMD

Það er ráðlagt að yfirfara ábyrgðartryggingu vegna notkunar þannig að tryggingin nái yfir lyftarann með tilliti til þriðja aðila þegar skemmdir verða á svæði þar sem almenningsumferð er takmörkuð.

Breytingar og sérsníðar

Ef lyftarinn verður notaður til vinnu sem ekki er tilgreind í tilskipunum eða í þessum leiðbeiningum verður að breyta eða endurnýja lyftarann í þeim tilgangi eftir þörfum. Allar breytingar á burðarvirki geta skert meðhöndlun og stöðugleika lyftarans og valdið slysum.

Allar breytingar sem hafa slæm áhrif á stöðugleika, burðargetu og útsýn frá lyftaranum þarfnast skriflegs samþykkis framleiðanda.

Eftirtaldar þættir mega aðeins breyta með skriflegu samþykki frá framleiðanda:

- Hemlar
- Að stýra
- Stjórnæki
- Öryggiskerfi
- Tegundir búnaðar
- Aukabúnaður

Aðeins má breyta lyftaranum með skriflegu samþykki framleiðanda. Ef nauðsyn krefur skal fá samþykki viðkomandi yfirvalda.

– Einungis viðurkenndu þjónustuveri er heimilt að vinna suðuvinnu á lyftaranum.

Við vörum við breytingum og notkun öryggiskerfa sem hafa ekki verið samþykkt af framleiðanda.

– Hafðu samband við viðurkennda þjónustumiðstöð áður en þú umbreytir eða endurstillir lyftarann.

Einungis viðurkenndu þjónustuveri er heimilt að vinna suðuvinnu á lyftaranum.



⚠ HÆTTA

Sprengingahætta vegna viðbótarhola á svæðinu umhverfis rafhlöðuna!

Sprengifimar gastegundir geta sleppt og leitt til hugsanlega lélegar meiðsla ef sprenging verður. Að loka holum með töppum er ekki nægjanlegt til að hindra að gas sleppi út.

- Ekki bora göt á svæðinu umhverfis rafhlöðuna.

Rekstrarfélagi er einungis heimilt að gera breytingar á lyftaranum sjálfstætt ef framleiðandi fer í gjaldþrotaskipti og er ekki tekinn yfir af öðrum lögaðila.

Rekstrarfélagið skal einnig uppfylla eftirfarandi forsendur:

- Byggingargögn, prófgögn og leiðbeiningar um samsetningu í tengslum við breytingar verða að leggja fram og tryggir aðgangur að þeim öllum stundum.
- Varahlutir, upplýsingar, hættumörkanir og notkunarleiðbeiningar þarf að skoða til að tryggja að þær séu í samræmi við breytingar og í kjölfarið þarf að gera breytingar ef þörf krefur.
- Breytingar verða að vera hannaðar, köflóttar og framkvæmdar af hönnunarmiðstöð sem sérhæfir sig í vörubíla. Hönnunarskrifstofan skal vera í samræmi við staðla og tilskipanir sem gilda þegar breytingarnar eru gerðar.

Límmiðaupplýsingar með eftirfarandi gögnum verða að vera varanlega festar á lyftarann þannig að þær sjáist vel:

- Tegund breytinga
- Dagsetning breytinga
- Nafn og heimilisfang fyrirtækisins sem gerði breytingarnar

Grundvallaratriði fyrir örugga notkun

Breytingar á grindarhúsi og þakhleðslum

⚠ HÆTTA

Gefi grindarhúsið sig vegna hlass sem dettur eða vegna þess að lyftarinn veltur, getur það verið banvænt fyrir ökumanninn. Lífshætta!

Logsuða og borun á grindarhúsi breytir efniseiginleikum og byggingarhönnun þess. Mikið álag sem verður vegna fallandi hlass eða að lyftarinn veltur getur valdið því að breytt grindarhús beyglast og veitir því enga vernd fyrir ökumanninn.

- Framkvæmið ekki logsuðu á grindarhúsinu.
- Borið ekki í grindarhúsið.

⚠ VARÚÐ

Þung þakhlöss geta skemmt grindarhúsið!

Til að tryggja stöðugleika grindarhússins hvenær sem er, má aðeins setja þakhläss á grindarhúsið ef að byggingarhönnun hefur verið prófuð og samþykki hefur verið fengið frá framleiðanda.

- Leitið ráðlegginga frá samþykktum þjónustuaðila fyrir uppsetningu þakhlassa.

Viðvaranir varðandi hluti sem koma ekki frá framleiðanda

Upprunalegir hlutir, tengi- og aukahlutir eru sérstaklega hannaðir fyrir þennan lyftara. Við beinum athygli ykkar að þeirri staðreynd að hlutir, tengi- og aukahlutir sem koma frá öðrum fyrirtækjum hafa ekki verið prófaðir og viðurkenndir af STILL.

⚠ VARÚÐ

Uppsetning eða notkun á slíkum vörum getur haft neikvæð áhrifa á hönnun lyftarans og þannig skert virkt eða óvirkt akstursöryggi.

Við mælum með að þú fái samþykki frá framleiðandanum og ef nauðsyn krefur frá viðeigandi yfirvöldum áður en slíkir hlutir eru settir upp. Framleiðandinn ber enga ábyrgð á skemmdum sem hljótast af notkun hluta og aukahluta annarra framleiðanda án samþykkis.

Skemmdir, bilanir

Ef það verður vart við einhverjar skemmdir eða bilanir á lyftaranum þá verður að tilkynna það samstundis til ábyrgs aðila. Það má aldrei nota lyftarann eða aukabúnaðinn áður en búið er koma öllu í samt lag aftur, þar sem ekki er hægt að tryggja öryggi við notkun eða akstur.

Öryggisbúnað og rofa má aldrei fjarlægja eða aftengja. Ekki má breyta fyrirfram skilgreindum markgildum.

Vinna við rafmagnsuppsetningu (t.d. að tengja talstöð, auka ljós eða annan aukabúnað) er aðeins leyfileg með samþykki framleiðandans..

Lækningatæki

Lækningatæki, til dæmis gangráðar eða heyrnartæki, geta skemmt. Leitaðu upplýsinga hjá læknum þínum eða framleiðanda um hvort lækningatækin séu nægilega vel varin gegn rafsegultruflun.

Tengikaplar rafgeymis

⚠ VARÚÐ

Séu innstungur sem eru ekki af réttri tegund getur það verið hættulegt (sjáið leiðbeiningar fyrir innkaup í varahlutalistaum)

Hjól og dekk

⚠ HÆTTA

Hætta á óstöðugleika!

Eftirfarandi upplýsingum og leiðbeiningum er ekki fylgt getur stöðugleiki tapast. Lyftarinn getur oltið - slysað!

Eftirfarandi þættir geta dregið úr stöðugleika og eru því **bannaðir**:

- Hjól ekki samþykkt af framleiðanda
- Of mikið slit á dekkjum
- Dekk af vondum gæðum
- Skiptið um enda á hjólum
- Samblanda af hjólum frá mismunandi framleiðendum

Grundvallaratriði fyrir örugga notkun

Fylgja skal eftirfarandi reglum til að tryggja stöðugleika:

- Eingöngu notið hjól með sömu og leyfilega fleti af sliti á dekkjum.
- Eingöngu notið dekk frá upprunalegri dekkjategund.
- Eingöngu notið hjól samþykkt af framleiðanda.
- Notið aðeins hágæða vörur.

Þegar skipt er um hjól, verið alltaf viss um að það valdi því ekki að lyftarinn halli á aðra hliðina (t.d. með því að skipta alltaf um hægri og vinstri hjól á sama tíma). Breytingar má einungis gera í samráði við framleiðanda.

Finna má hjól sem framleiðandi hefur samþykkt á varahlutalistaðum. Ef nota á önnur hjól skal fyrst fá heimild frá framleiðanda.

- Hafið samband við viðurkennda þjónustumiðstöð varðandi þetta.

Skemmdir, gallar og misnotkun á öryggisbúnaði

Skemmdir eða aðra galla á lyftaranum eða fylgibúnaðinum verður að tilkynna umsvifalaust til umjónamanns eða verkstjóra svo hægt sé að lagfæra allar bilanir.

Lyftarar, og aukabúnaður, sem eru óvirkir eða óöryggir til aksturs mega ekki vera notaðir þar til gert hefur verið við þá til hlítar.

Fjarlægð ekki eða gerið óvirkan öryggisbúnað og rofa.

Stöðug stilligildi má aðeins breyta með samþykki framleiðanda.

Vinna við rafkerfi (t.d. að tengja útvarp, aukakuljós o.þ.h.) er aðeins leyfileg með samþykki framleiðanda. Skrá verður öll afskipti af rafkerfi.

Ekki má fjarlægja þakhlífar, jafnvel þó þær séu færanlegar, þar sem þær eru hannaðar til þess að veita vernd gegn fallandi smáhlutum.

Lengd gaffalarna

⚠ HÆTTA

Hætta á slysum vegna rangs vals á gaffalörmunum!

- Gaffalarmarnir þurfa að passa við dýpt hlassins.

Ef gaffalarmarnir eru of stuttir að þá getur hleðslan dottið af örmunum eftir að hún hefur verið tekin upp. Auk þess skal hafa í huga að þyngdarmiðja hleðslunnar getur breyst við dín-amíska krafta eins og hemlun. Hleðsla, sem annars myndi hvíla með öruggum hætti á gaffalörmunum, getur hreyfst fram á við og dottið af.

Ef gaffalarmarnir eru of langir geta þeir gripið í hlöss fyrir aftan hleðsluna sem á að taka upp. Þá detta hin hlössin niður þegar hlassinu er lyft upp.

- Til að fá hjálp við að velja rétta gaffalarna skaltu hafa samband við viðurkennda þjónustumiðstöð.

Sýnið aðgát þegar gasfjaðrir og rafgeymar eru meðhöndlaðir

⚠ VIÐVÖRUN

Mikill þrýstingur er á gasfjöðrum. Séu þær ekki fjarlægðar á réttan hátt skapar það hættu á meiðslum.

Til að auðvelda notkun, getur ýmis búnaður á lyftaranum verið útbúinn með gasfjöðrum. Gasfjaðrir eru flóknir ihlutir sem verða fyrir miklum innri þrýstingi (allt að 300 bör). Undir engum kringumstæðum má opna þær nema undir handleiðslu og þær má aðeins setja í þegar þær eru ekki undir þrýstingi. Ef þörf krefur mun samþykkt þjónustumiðstöð afþrýstihlaða gasfjaðrirnar í samræmi við reglur fyrir fjarlægingu. Afþrýstihlaða þarf gasfjaðrirnar áður en þær eru endurnnar.

- Forðist skemmdir, stöðukrafta, sveigju, hitastig yfir 80°C og mikla mengun.
- Skipta þarf tafarlaust um skemmdar eða gallaðar gasfjaðrir.
- Hafið samband við þjónustumiðstöð.

Grundvallaratriði fyrir örugga notkun

VIÐVÖRUN

Rafgeymar eru undir miklum þrýstingi. Röng uppsetning rafgeymis leiðir til aukinnar hættu á meiðslum.

Áður en vinna með rafgeyminn hefst skal afþrýstihlaða hann.

- Hafið samband við þjónustumiðstöð.
-

Önnur áhætta

Aðrar hættur, önnur áhætta

Þrátt fyrir að farið sé varlega og farið að stöðlum og reglum er ekki hægt að útiloka að aðrar hættur geti skapast við notkun lyftarans.

Lyftarinn og allir aðrir kerfishlutar hans uppfylla gildandi kröfur um öryggi. Jafnvel þegar lyftarinn er notaður í samræmi við fyrirhugaða notkun og fylgt er öllum leiðbeiningum sem veittar eru, er ekki hægt að útiloka nokkra áhættu.

Ekki er hægt að útiloka effirstöðvar áhættu jafnvel út fyrir þrönga mörk hættusvæðisins sem lyftarinn sjálfur stendur fyrir. Til þess að geta brugðist strax við bilun, óhöpp, bilun o.s.frv., verða einstaklingar á hættusvæði að huga betur að lyftaranum.

VIÐVÖRUN

Allir einstaklingar á hættusvæði lyftarans verða að vera meðvitaðir um hættuna sem stafar af lyftaranum.

Að auki er athygli ykkar vakin á öryggisreglum sem gefnar eru í þessum notkunarleiðbeiningum.

Áhætturnar geta verið:

- Losun hverskonar rekstrarvara vegna leka, slíta á leiðslum og íláta o.s.frv.
- Slysahætta þegar ekið er yfir erfiðu undirlagi eins og halla, mjög slétt eða ójafnt yfirborð eða með slæmu skyggni o.s.frv.
- Að detta, hrasa o.s.frv. á lyftaranum, sérstaklega í blautu veðri, með lekandi rekstrarvörum eða á ísuðum yfirborðum
- Hætta á eldi og sprengingu frá rafhlöðum og rafspennu
- Mannleg mistök sem afleiðing þess að öryggisreglum hafi ekki verið fylgt
- Skemmdir sem ekki hefur verið gert við eða gallaðir og slitnir íhlutir
- Ófullnægjandi viðhald og prófanir
- Notkun rangra rekstrarvara
- Of langt milli prófana

Ef rekstrarfélagið bregst af gáleysi eða ásetningi eftir þessum kröfum getur það leitt til slyss. Í þessu tilviki er framleiðandinn undanþeginn ábyrgð.

Önnur áhætta

Stöðugleiki

Stöðugleiki lyftarans hefur verið prófaður samkvæmt nýjustu tæknistöðlum. Ef lyftarinn er notaður á réttan hátt og í samræmi við fyrirhugaða notkun er stöðugleiki lyftarans tryggður. Þessir staðlar taka aðeins mið af kraftmiklum og kyrrstæðum veltikraftum sem geta myndast þegar þeir eru notaðir í samræmi við tilgreindar notkunarreglur og fyrirhugaða notkun. Aldrei er hægt að útiloka hættu á því að fara yfir hallastund og missa stöðugleika vegna óviðeigandi eða rangrar notkunar.

Hægt er að forðast eða lágmarka tap á stöðugleika með því að fylgja eftirfarandi reglum:

- Festið ávallt hleðsluna þannig að hún renni ekki til, t.d. með reipi.
- Flytjið ávallt óstöðug hlöss í viðeigandi ílátum.
- Akið ávallt hægt um horn.
- Akið með hlassið niðri.
- Á vörubílum með hliðarfærslu skal stilla og flytja farm þannig að þyngdarpunktur farmsins sé staðsettur miðlægt við lyftarann.
- Forðist að beygja og aka á ská í brekkum eða í halla.
- Látið hlassið aldrei snúa niður við akstur í brekkum eða í halla.
- Sýnið ávallt mikla aðgát við flutning á hlassi á lofti.
- Akið ekki yfir rampabrunir eða þrep.

Sérstakir áhættuþættir í tengslum við notkun lyftarans og aukabúnaðar

Leita verður samþykkis hjá framleiðanda lyftarans sem og framleiðanda aukabúnaðarins í hvert sinn sem lyftarinn er notaður með einhverjum hætti sem fellur utan við hefðbundið notkunarsvið og eins í þeim tilfellum þar sem ökumaður er ekki viss um að hann geti notað lyftarann án þess að slysaætta myndist.

Önnur áhætta

Yfirlit yfir hættur og gagnaðgerðir



ATHUGASEMD

Þessi flata þynna á að hjálpa þér við að meta hættuna í þinni stöð og á við um allar gerðir drífa. Hún heldur því ekki fram að húnaltæk.

- Fylgja skal landsreglunum sem gilda í því landi sem lyftarinn er notaður.

Hætta	Viðbrögð	Athugið minnispunkt ✓ búið - Á ekki við	Minnispunktur
Búnaður lyftarans er ekki í samræmi við staðbundnar reglur	Prófun	○	Sé einhver vafi fyrir hendi, skal leita til ábyrgrar eftirlitsskrifstofu verksmíðjunnar eða samtaka tryggingarfélaga vinnuveitenda
Próflaus ökumaður með litla kunnáttu	Þjálfun ökumanns (situr á og stendur á)	○	DGUV meginregla 308-001 VDI 3313 leyfi ökumanns
Notkun af óviðkomandi aðilum	Aðgangur með lykli aðeins fyrir viðurkennda aðila	○	
Lyftari ekki í öruggu ástandi	Reglubundin skoðun og leiðrétting galla	○	Þýsk tilskipun um öryggi og heilbrigði í iðnaði (BetrSichV)
Hætta á að detta þegar notaðir eru vinnupallar	Fylgið reglum þíns heimalands (mismunandi landslög)	○	Þýsk tilskipun um öryggi og heilbrigði í iðnaði (BetrSichV) og ábyrgðartrygging atvinnuveitenda
Skert útsýni vegna hláss	Auðlindaskipulagning	○	Þýsk tilskipun um öryggi og heilbrigði í iðnaði (BetrSichV)
Mengun á lofti	Mat á díselútblasturslofti	○	Tæknilegar reglur fyrir hættuleg efni (TRGS) 554 og Þýsk tilskipun um öryggi og heilbrigði í iðnaði (BetrSichV)
	Mat á LPG útblásturslofti	○	Listi yfir greinimörk í Þýskalandi (MAK-Liste) og Þýsk tilskipun um öryggi og heilbrigði í iðnaði (BetrSichV)

Hætta	Viðbrögð	Athugið minnispunkt ✓ búið - Á ekki við	Minnispunktur
Óleyfileg notkun (óeðli- leg notkun)	Veitið notkunarleið- beiningar	<input type="radio"/>	Þýsk tilskipun um öryggi og heilbrigði í iðnaði (BetSichV) og þýsk vinnuverndarlög (ArbSchG)
	Skrifleg tilkynning um kennslu fyrir ökumann	<input type="radio"/>	Þýsk tilskipun um öryggi og heilbrigði í iðnaði (BetSichV) og þýsk vinnuverndarlög (ArbSchG)
	Þýska reglugerð um öryggi og heil- su í iðnaði (Bet- SichV), fylgdu notkun- arleiðbeiningunum	<input type="radio"/>	
Þegar eldsneyti er tekið			
a) Diesel	Þýska reglugerð um öryggi og heil- su í iðnaði (Bet- SichV), fylgdu notkun- arleiðbeiningunum	<input type="radio"/>	
b) LPG	Reglugerð DGUV 79, fylgdu notkun- arleiðbeiningunum	<input type="radio"/>	
Þegar akstursrafgeym- ir er hlaðinn	Þýska reglugerð um öryggi og heil- su í iðnaði (Bet- SichV), fylgdu notkun- arleiðbeiningunum	<input type="radio"/>	VDE 0510-47 (= DIN EN 62485-3): Sérstaklega - Tryggið viðunandi loftæstingu - Einangrunargildi með sömu leyfilegu drægni
Þegar rafgeymahleðsl- utæki eru notuð	Þýska reglugerð um öryggi og heilsu í iðnaði (BetSichV), reglu DGUV 113-001 og fylgdu notkunarleið- beiningunum	<input type="radio"/>	Þýsk tilskipun um öryggi og heilbrigði í iðnaði (BetSichV) og DGUV reglugerð 113-001
Þegar LPG lyfturum er lagt í stæði	Þýska reglugerð um öryggi og heilsu í iðnaði (BetSichV), reglu DGUV 113-001 og fylgdu notkunarleið- beiningunum	<input type="radio"/>	Þýsk tilskipun um öryggi og heilbrigði í iðnaði (BetSichV) og DGUV reglugerð 113-001
Þegar rekstur án flutningskerfa er rekin			

Önnur áhætta

Hætta	Viðbrögð	Athugið minnispunkt ✓ búið - Á ekki við	Minnispointar
Gæði brautar ófullnægjandi	Hreinar / auðar akbrautir	○	Þýsk tilskipun um öryggi og heilbrigði í iðnaði (BetrSichV)
Hleðslubúnaður rangur/rann	Að færa til hláss á pallettu	○	Þýsk tilskipun um öryggi og heilbrigði í iðnaði (BetrSichV)
Óútreiknanlegur aksturshegðun	Starfsmannþjálfun	○	Þýsk tilskipun um öryggi og heilbrigði í iðnaði (BetrSichV)
Lokaðar leiðir	Merkið leiðir Haltu akbrautum skýrum	○	Þýsk tilskipun um öryggi og heilbrigði í iðnaði (BetrSichV)
Leiðir skerast	Tilkynntu regluna um réttinn	○	Þýsk tilskipun um öryggi og heilbrigði í iðnaði (BetrSichV)
Enginn uppgötvar þegar vörur eru settar á lager og vörur eru fjarlægðar	Starfsmannþjálfun	○	Þýsk tilskipun um öryggi og heilbrigði í iðnaði (BetrSichV)

Hætta fyrir starfsmenn

Í samræmi við reglugerðir um starfsöryggi (BetrSichVO) og þýsk lög um heilbrigði og öryggi á vinnustað (ArbSchG), verður rekstraradilinn að geta þekkt og metið hættur sem skapast við notkun lyftarans og verður að geta skapað öruggt umhverfi sem skapar enga hættu fyrir heilsu eða öryggi starfsmanna (BetrSichVO). Rekstrarfyrirtækið verður því að semja viðeigandi notkunarleiðbeiningar (§ 6 ArbSchG) og tilnefna mann sem ber ábyrgð á þessum notkunarleiðbeiningum. Upplýsa skal ökumenn um notkunarleiðbeiningarnar sem gilda um þá.



ATHUGASEMD

Fylgið skilgreiningu á eftirfarandi ábyrgum aðilum: "rekstrarfyrirtæki" og "ökumaður".

Hönnun og búnaður vörubilsins er í samræmi við staðla og tilskipanir sem krafist er fyrir CE-samræmi. Hönnunin og búnaðurinn er einnig í samræmi við staðla og tilskipanir sem

nauðsynlegar eru fyrir UKCA -samræmi sem krafist er í Bretlandi. Hönnun og búnaður er því ekki hluti af tilskildu gildissviði hættumats. Sama gildir um viðhengi með eigin CE-merkingu og UKCA -merkingu. Rekstraraðilinn verður, hinsvegar, að velja gerðina og útbúnaðinn af lyftara til þess uppfylla staðarskilyrði fyrir notkun.

Niðurstöðu hættumats verður að skjalfesta (§ 6 ArbSchG). Ef margs konar notkun lyftara felur í sér svipaðar hættuaðstæður er leyfilegt til að draga saman niðurstöðurnar. Fyrir þetta yfirlit sjáð kaflann "Yfirlit yfir hættur og mótaðgerðir" sem veitir hjálp við að uppfylla þessa reglu. Þetta yfirlit segir til um helstu hættur sem geta skapast við þann atburð þar sem um vanefnd er að ræða og algengustu ástæður slysa. Ef aðrar stórhættur skapast sem afleiðing af sérstakum notkunar skilyrðum, verður að hafa þessar hættur í huga.

Aðstæður fyrir notkun á lyfturum eru almennt svipaðst í mörgum verum, þannig að áhættuatriði er hægt að draga saman í eitt yfirlit. Athugið upplýsingar sem gefnar eru upp af viðeigandi tryggingarfélagi vinnuveitanda um þetta málefni.

Öryggisprófanir

Öryggisprófanir

Reglulegar öryggisprófanir á lyftaranum



Öryggisprófun á grundvelli tíma og óvenjulegra atvika

Rekstraraðilinn verður að sjá til þess að lyftarinn sé yfirfarinn af sérfræðingum a.m.k. einu sinni á ári eða eftir sérstök atvik koma upp.

Sem hluti af þessu eftirliti á að framkvæma heildareftirlit á tæknilegu ástandi lyftarans með tillit til slysaöryggis. Að auki, verður lyftarinn að vera skoðaður gaumgæfilega fyrir skemmdir sem hugsanlega orsakast af af óviðeigandi notkun. Það á að búa til prófunarþótt. Niðurstöður eftirlitsins þarf að geyma þangað til búið er að framkvæma tvö eftirlit í viðbót.

Skoðunardagsetning er gefin til kynna á límmiða á lyftaranum.

- Sjáð um að þjónustuaðilinn framkvæmi reglubundnar öryggisprófanir á lyftaranum.
- Athugið viðmiðunarreglur fyrir lyftara séu framkvæmd á lyftaranum í samræmi við FEM 4.004.

Atvinnurekandanum er skylt að tryggja viðgerðir á öllum göllum án tafar.

- Hafið samband við þjónustustöð.



ATHUGASEMD

Fylgið gildandi reglugerðum í landi þínu.

Að athuga einangrun

Einangrun lyftarans verður að hafa nægilegt einangrunarviðnám. Þess vegna verður að gera einangrunarprófanir samkvæmt DIN EN 1175 og DIN 43539, VDE 0117 og VDE 0510 allavega einu sinni á ári sem hluti af FEM prófun.

Niðurstöðurnar af einangrunarprófunum verða að ná að minnsta kosti þeim gildum sem gefin eru upp í eftirfarandi tveimur töflum.

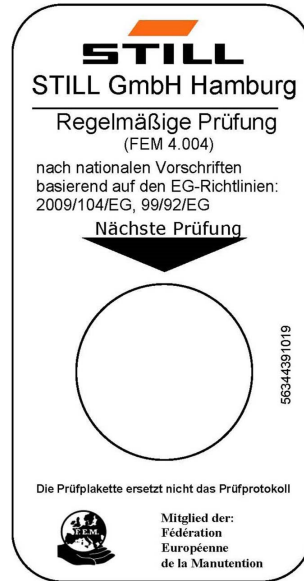

- Til þess að framkvæma einangrunarprófanir skal hafa samband við viðurkenndan þjónustuaðila.

Nákvæmt ferli fyrir einangrunarprófanir er lýst í verkstæðishandbókinni sem fylgir með lyftaranum.



ATHUGASEMD

Rafmagnskerfi lyftarans og drifrafgeyma verður að athuga sitt í hvoru lagi.

Niðurstöður af prófunum fyrir akstursraflöðuna

Íhlutir	Prófunarspenna sem mælt er með	Mælieiningar		Nafnspenna U_{Batt}	Niðurstöður af prófunum
Rafgeymir	50 VDC	Batt+ Batt-	Rafgeymis- bakki	24 volt.	> 1200 Ω
	100 VDC			48 volt.	> 2400 Ω
	100 VDC			80 volt.	> 4000 Ω

Niðurstöður af prófunum fyrir allan lyftarann

Málspenna	Prófunarspenna	Niðurstöður af prófunum fyrir nýja lyftara	Lágmarksgildi yfir heildartíma á þjónustferlinum
24 volt.	50 VDC	Min. 50 k Ω	> 24 k Ω
48 volt.	100 VDC	Lág. 100 k Ω	> 48 k Ω
80 volt.	100 VDC	Lág. 200 k Ω	> 80 k Ω

Öryggisreglur fyrir meðhöndlun á rekstrarvörum

Öryggisreglur fyrir meðhöndlun á rekstrarvörum

Leyfilegar rekstarvörur

⚠ VIÐVÖRUN

Rekstarvörur geta verið hættulegar

Það er nauðsynlegt að fara eftir öryggisreglugerðum þegar þessi efni eru meðhöndluð.

Skoðið töflu með viðhaldsgögnum til að sjá leyfileg efni sem eru nauðsynleg fyrir notkun.

Glussi

**⚠ VIÐVÖRUN**

Þegar gaffallyftarinn er í notkun, þá er settur þrýstingur á glussavökvana og þeir eru hættulegir heilsu þinni.

- Ekki hella þessum vökvum niður!
- Fylgið lögboðnum reglugerðum
- Leyfið vökvunum ekki að komast í snertingu við heita vélarhluti.
- Leyfið þeim ekki að komast í snertingu við húð.
- Forðist að anda að ykkur úðakenndu formi þessara vökva.
- Það er mjög hættulegt ef þessir vökvur komast í gegnum húðina þegar háþrýstingur er á vökvakerfinu og það lekur. Ef slíkt líkamstjón verður er þörf á tafarlausrí aðstoð lækna.
- Til að komast hjá líkamstjóni skal nota viðeigandi hlífðarbúnað (t.d. hlífðarhanska, hlífðargleraugu, húðvarmir og húðvörur).

**ATHUGASEMD VEGNA UMHVERFIS**

Glussi er efni sem mengar vatn!

Ávallt skal geyma glussa í ílátum sem eru í samræmi við gildandi reglugerðir.

Forðist að láta glussa hellast niður.

Ef glussi hellist niður á að hreinsa hann strax upp með olíubindandi efnum og þessu svo fargað í samræmi við gildandi reglugerðir.

Fargið gömlum glussa samkvæmt gildandi reglugerðum.

Rafgeymasýra

**⚠ VIÐVÖRUN**

Rafgeymissýra inniheldur uppleysta brennisteinssýru. Þetta er eitrað.

- Forðist að snerta eða gleypa rafgeymasýruna undir öllum kringumstæðum.
- Leitið læknishjálpar strax í tilfellum af líkamstjóni.



⚠ VIÐVÖRUN

Rafgeymissýra inniheldur uppleysta brennisteinssýru. Þetta er ætandi.

- Þegar unnið er með rafgeymasýru skal nota viðeigandi PSA (gúmmíh-andska, svuntu, hlífðargleraugu).
- Ekki vera með armbandsúr eða skartgripi þegar unnið er með rafgeymasýru.
- Gætið þess að fá ekki sýru á fötin, húðina eða augun. Ef það gerist skal umsvífalaut skola með miklu hreinu vatni.
- Leitið læknishjálpar strax í tilfellum af líkamstjóni.
- Hreinsið strax með miklu vatni sýru sem hefur lekið á jörðina.
- Fylgið lögboðnum reglugerðum.



ATHUGASEMD VEGNA UMHVERFIS

- Fargið notaðri rafgeymissýru samkvæmt viðeigandi reglum.

Förgun á rekstrarvörum



ATHUGASEMD VEGNA UMHVERFIS

Efni sem þarf að farga eftir viðhald, viðgerðir og hreinsun verður að safna kerfisbundið saman og farga í samræmi við reglugerðir. Fylgið gildandi reglugerðum í þínu landi. Vinna má aðeins eiga sér stað á svæðum sem eru til þess gerð. Sjáið til þess að umhverfisáhrifin séu eins lítil og mögulegt er.

- Ef vökvi eins og glussaolía, bremsuvökvi eða girkassaolía lekur niður verður að hreinsa hann tafarlaust upp með olíubindandi efnum.
- Reglugerðir um förgun notaðrar olíu eru í gildi.
- Ef rafgeymissýra hellist niður verður að hlutleysa hana tafarlaust.

Hávaðastig

Þetta gildi hefur verið ákvarðað út frá EN12053 prófunaraðferðum við akstur, lyftingu og lausagang.

Hávaðastig við eyra ökumanns:

3,0–3,5 tonna gerð (án ökumannshúss)	$L_{pAZ} = 68.0 \text{ dB(A)}$
Óvissa	$K_{PA} = \pm 2 \text{ dB(A)}$

Tíðnieiginleikar fyrir titring sem berast mannlíkamanum



ATHUGASEMD

Hljóðstigið getur verið hærra eða lægra en þetta gildi þegar lyftarinn er notaður. Mismunandi verkefni og ytri þættir geta leitt til hækkunar á hávaða.

Tíðnieiginleikar fyrir titring sem berast mannlíkamanum

Þetta gildi hefur verið ákvarðað út frá tilraunum með staðlaðan búnað byggt á tæknigögnum í EN13059 og EN12096 stöðlunum (akstur yfir prófunarbraut með höggum).

Heilslíkams titringur sendur til ökumanns með venjulegu sæti:

$a_{w,zs}$ (m/s^2)	1.4
Óvissa K (m/s^2)	0,2



ATHUGASEMD

Ekki er hægt að nota tilgreinda titringstíðni sem gefin er á mannlíkamann til að ákvarða raunverulegt tíðniálag þegar lyftarinn er notaður. Þetta tíðniálag fer eftir rekstrarskilyrðum (vegyfirborðsaðstæðum, notkunarmátum osfrv.) og verður því að ákvarða í samræmi við aðstæður á staðnum, ef þörf krefur.

Neyðarútgangur úr ökumannshúsi með gluggum

⚠ VARÚÐ

Ef lyftarinn er búinn ökumannshúsi með hurðum, EKKI opna hurðirnar fyrr en farmurinn er kominn á gólfið.

**ATHUGASEMD**

Ef bílstjóri er með ökumannshúsi með hurð, glugga og gleri er erfitt fyrir ökumann að opna hurðina frá hlið þegar bíllinn lendir í bilun í þröngum göngum. Komi til slíkrar hættu getur ökumaður farið út úr lyftaranum um afturrúðuna.

- Opnaðu afturrúðuna á ökumannshúsi.
- Ýttu glugganum út þar til hann opnast.
- Klifraðu vandlega út.

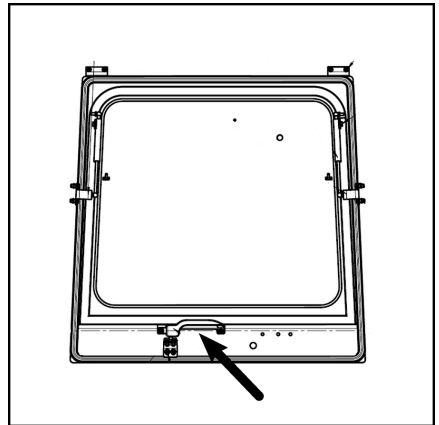

Lækka gaffalarmana handvirkt með ISO

Stýrisventillinn er búinn neyðarlækkandi sknúfu (1) til að lækka gaffalvagninn handvirkt. Þetta kann að vera nauðsynlegt ef bilun kemur fram í vökvakerfinu. Stjórnventillinn er staðsettur undir stjórnstönginni hægra megin á lyftaranum og er búinn neyðarlækkunarskrúfu.

⚠ HÆTTA

Ekki standa í grennd við gafflana þegar verið er að lækka gaffalarmana.

Á meðan á lækkun stendur skaltu skilja innstungulykilinn eftir á sknúfunni á ventilblokkinni til að hægt sé að stöðva lækkunina hvenær sem er.

- Fjarlægðu fótplötuna og grunnhlíf stýripinna.
- Snúðu neyðarlækkunarskrúfunni hægt um 1,5 snúning rangsælis með því að nota sexkantslykil.

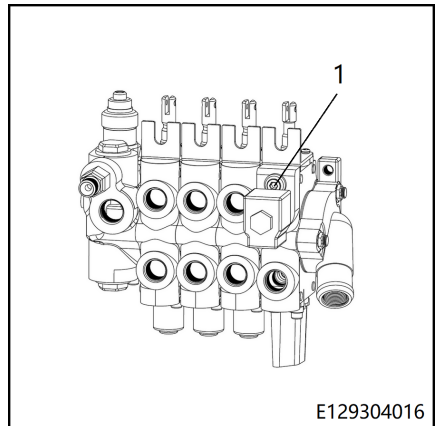

Öryggisreglur varðandi notkun lyftara

- Ýttu varlega á stýripinnann þar til gafflarnir eru alveg lækkaðir.
- Eftir að það hefur verið lækkað, snúið neyðar-lækkunarskrúfunni til baka réttisælis með 40 Nm aðdráttarvægi. Annars er ekki hægt að nota stýripinnann til að stjórna gaffalvagninum.
- Settu aftur fótplötuna og stýripinnann á grunnhlífina.

Öryggisreglur varðandi notkun lyftara

- Stjórnandi skal kynna sér gaffallyftarann svo hann sé betur í stakk búinn til að lýsa bilunum og aðstoða starfsfólk í viðhaldsvinnu. Stjórnandinn skal vera þjálfaður og hafa fullgild leyfi til að nota gaffallyftarann og verður að þekkja stjórtæki og starfsemi hans.
- Tilkynna þarf um allar bilanir tafarlaust (ískur, leka, o.s.frv.) þar sem vanræksla á því getur valdið alvarlegri bilunum/göllum.
- Framkvæmið skoðanirnar sem sýndar eru í kaflanum um "Daglegar skoðanir".



ATHUGASEMD VEGNA UMHVÆRFIS

Tilkynnið um allan leka á olíu og/eða rafgeymasýru: þær eru hættulegar og mjög mengandi.

VARÚÐ

Ef brunalyktar verður vart, stöðvið gaffallyftarann og slökkvið á vélinni, aftengið svo rafgeyminn.

Öryggisreglur við akstur

Hegðun við akstur

Ökumaðurinn verður að fara eftir almennum umferðarreglum þegar keyrt er í umferð.

Hraðinn verður að vera hæfa aðstæðum á staðnum.

Til dæmis, verður ökumaðurinn að keyra varlega fyrir horn, í þröngum göngum, þegar keyrt er í gegnum flettihurðir, í hvarfi, eða á ójöfnu yfirborði.

Ökumaðurinn verður alltaf að hafa gott bil til hemlunar á milli ökutækja og manneskja sem eru fyrir framan og alltaf hafa góða stjórn á lyftaranum. Forðast á að stöðva skyndilega, snúa snögglega og taka fram úr þegar sýn er hulin eða á hættulegum stöðum.

- Þegar ökumaðurinn er að keyra lyftarann í fyrsta skipti ætti hann að gera það þar sem er nóg pláss og engin umferð.

Eftirfarandi er bannað meðan á akstri stendur:

- Að láta handleggji og fætur standa út fyrir lyftarann
- Halla líkamanum yfir ytri brún lyftarans
- Að fara út úr lyftaranum
- Hreyfing ökumannssætisins
- Stilla stýrisstöðina,
- Að losa sætisbeltið
- Gera öryggiskerfið óvirkt
- Að lyfta hlasi hærra en 300 mm yfir jörðu (að undanskildri tilfærslu þegar hlasi er sett á vörulager / fjarlæggt af vörulager).
- Að nota raftæki, t.d. útvarp, farsíma o.s.frv.

VIÐVÖRUN

Að nota margmiðlunar- og samskiptabúnað sem og að spila af þessum búnaði á of miklum hljóðstyrk við akstur eða þegar hlöss eru meðhöndluð getur komið niður á athygli stjórnandans. Hætta á slysum!

- Notið ekki tæki við akstur eða þegar hlöss eru meðhöndluð.
- Stillið hljóðstyrk þannig að heyra megí í varúðarmerkjum.

Öryggisreglur í tilfalli að lyftarinn velti til hliðar

⚠ VIBVÖRUN

Á svæðum þar sem notkun farsíma er bönnuð má hvorki nota farsíma né talstöð.

– Slökkvið á tækjunum.

Skyggni við akstur

Ökumaðurinn verður að horfa í ökuátt og hafa góða sýn á akreinina.

Einkum þegar keyrt er aftur á bak, verður ökumaðurinn að vera viss um að akreinin sé auð.

Þegar flytja á hluti sem skerða sýn, verður ökumaðurinn að keyra afturábak.

Ef það er ekki mögulegt verður önnur manneskja að vera fyrir framan lyftarann til að leiðbeina.

Ef svo er tilfallið verður ökumaðurinn að keyra á gönguhraða og af mikilli gætni. Lyftarann verður að stöðva tafarlaust ef augnsamband við leiðbeinanda rofnar.

Hliðarspeglarnir eru aðeins til þess að sjá svæðið fyrir aftan lyftarann en ekki til þess að keyra aftur á bak. Ef sjónræn hjálpartæki (spegill, skjár) þarf til þess að fá nægjanlegt skyggni, er nauðsynlegt að æfa sig í notkun þeirra. Sýna verður sérstaka gætni þegar keyrt er afturábak.

Þegar aukabúnaður er notaður, gilda sérstök skilyrði; sjáið kaflann sem heitir "Uppsetning aukabúnaðar".

Allir gluggar (valkvæmt, t.d. framrúða) og speglar verða að vera hreinir og lausir við klaka.

Öryggisreglur í tilfalli að lyftarinn velti til hliðar

Ef rangt aksturslag leiðir til þess að lyftarinn virðist halla til hliða og hætta er á að hann detti, skal fylgja eftirfarandi leiðbeiningum:

a) Ekki yfirgefa lyftarann.

b) Hallið höfðinu fram og færið líkamann í stöðu gagnstætt við þá átt sem lyftarinn er að halla.

c) Setjið kyrr, grípið fast í stýrishjólið og spyrnið hælunum í gólfíð. Bíðið þar til lyftarinn hefur náð fastri stöðu áður en hann er yfirgefinn.

3

Yfirlit

Almennt yfirlit

Almennt yfirlit

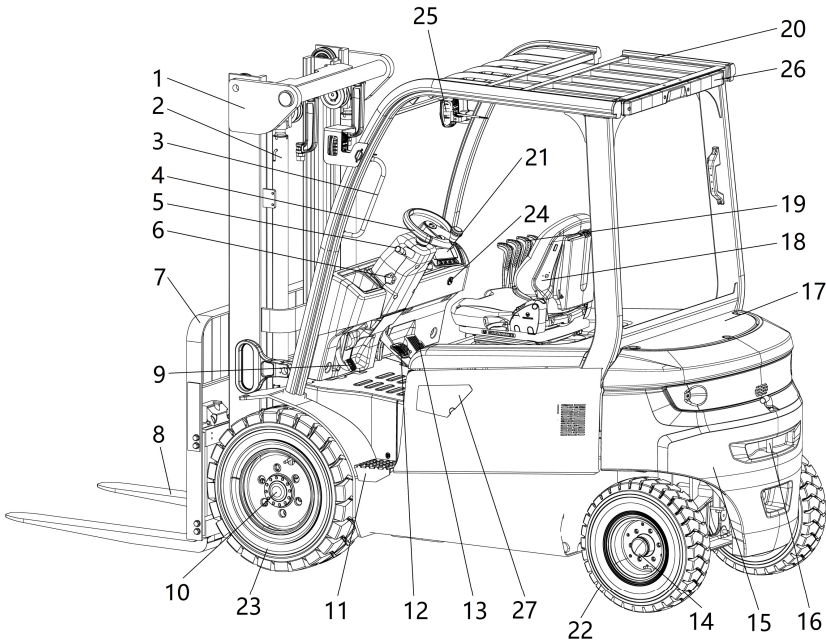

- | | | | |
|----|---------------------------------|----|----------------------------------------------|
| 1 | Lyftimastur | 15 | Mótvægi |
| 2 | Lyftutjakkur | 16 | Dráttarblað |
| 3 | Handfesta | 17 | Afturhlíf |
| 4 | Stýrishjól | 18 | Ökumannssæti |
| 5 | Snúningshandfang | 19 | Fjölnotastjórnstöng |
| 6 | Stillingarskrúfa stýrissúlunnar | 20 | Grindarhús |
| 7 | Gaffalgrind | 21 | Skjáeining |
| 8 | Gafflar | 22 | Afturhjól (stýri) |
| 9 | Handbremsupedali | 23 | Framhjól (hleðsluhjól) |
| 10 | Drifoxull | 24 | USB tengi |
| 11 | Skríðlaust slitlag | 25 | Aðalljós, stefnuljós |
| 12 | Bremsufótstig | 26 | Afturljós |
| 13 | Inngjafarfótstig | 27 | Hleðslutengi (*fyrir lítiumjónaraflhöðugerð) |
| 14 | Stýrisöxull | | |

Stjórnandi og skjáeining

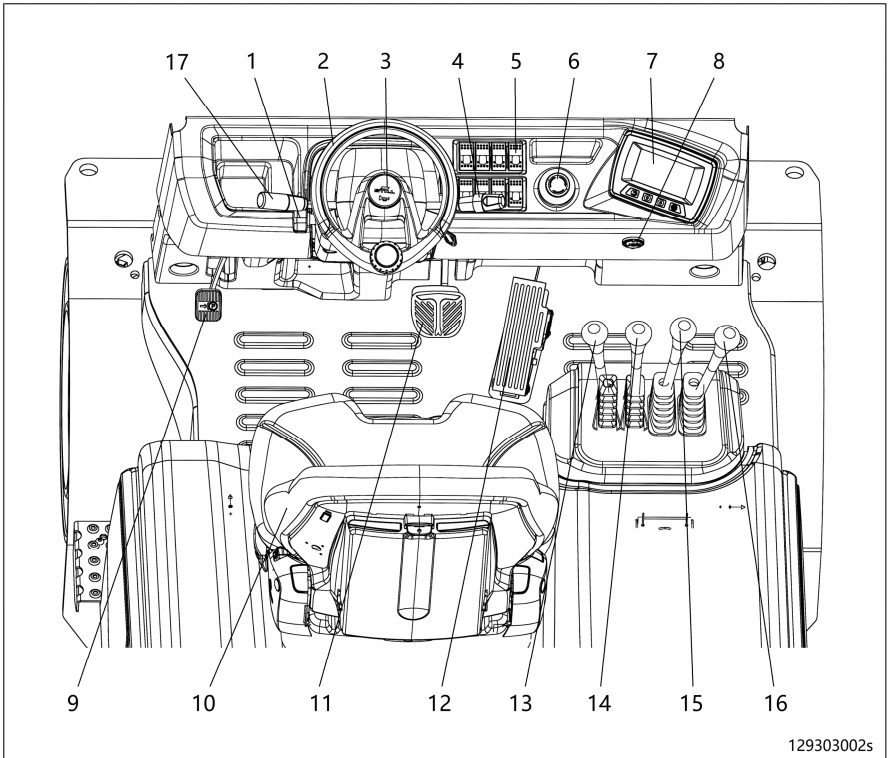

129303002s

- | | | | |
|---|---------------------------------|----|------------------------------|
| 1 | Stillingarskrúfa stýrissúlunnar | 10 | Ökumannssæti |
| 2 | Stýrishjól | 11 | Bremsufótstig |
| 3 | Flautuhnappur | 12 | Inngjafarfótstig |
| 4 | Ljósastýringarhandfang | 13 | Lyftibúnaðarstóng |
| 5 | Rofastjórnborð | 14 | Stöng fyrir hallabúnað |
| 6 | Neyðarstöðvunarrofi | 15 | Tengistöng (val) |
| 7 | Skjáeining | 16 | Tengistöng (val) |
| 8 | USB tengi | 17 | Valstöng fyrir akstursstefnu |
| 9 | Handbremsupedali | | |

Skýringarmynd viðvörunarmerkis

Skýringarmynd viðvörunarmerkis

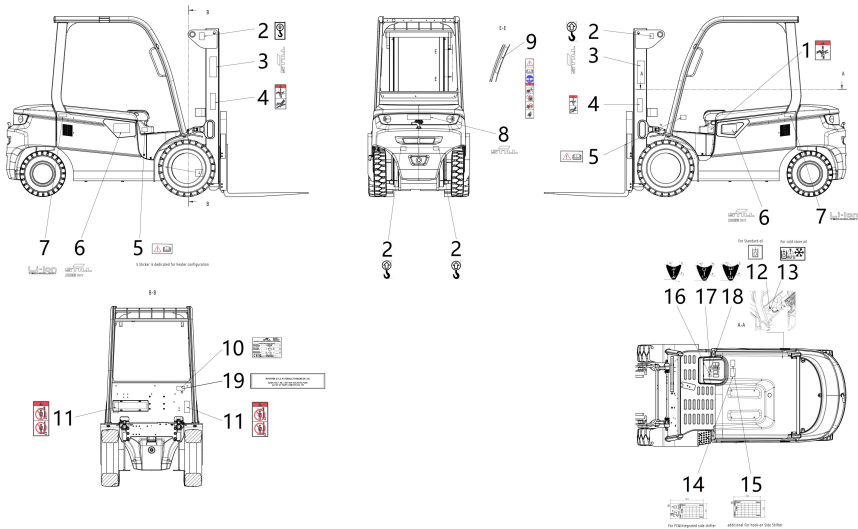

129403003s

- | | | | |
|----|---------------------------------------------------------------|----|------------------------------------------------------------------|
| 1 | Merki, klípavörn | 12 | Merki, fylla á vökvaolíu (venjuleg olía) |
| 2 | Merki, lyftipunktur | 13 | Merki, fylla á vökvaolíu (frystihúsaolía) |
| 3 | Merkitexti, Stíll | 14 | Merki, getumerkingarplata (Fyrir FC og innbyggðan hliðarskiptir) |
| 4 | Merki Anti-klípa / Koma í veg fyrir háþrýsti olíu skotáverka. | 15 | Merki, getumerkisplata (Fyrir hliðarskipti með krók á) |
| 5 | Merki, lestu notkunarhandbókina (fyrir uppsetningu hitara) | 16 | Merki, lyfta/lækka |
| 6 | Merkitexti, Stíll + RCE30/RCE35 | 17 | Merki, hliðarskipti |
| 7 | Merki, Li-ion tækni (*Li-ion vörubíll) | 18 | Merki, lyfta/lækka/halla |
| 8 | Merkitexti, Stíll | 19 | Merki, Bretland-innflytjandi (aðeins til notkunar í Bretlandi) |
| 9 | Merki, akstursviðvörn | 20 | Undirvagn nr. |
| 10 | Merki, nafnaskilti | | |
| 11 | Merki, ekki standa fyrir ofan eða neðan gaffalinn. | | |

Skjáeining

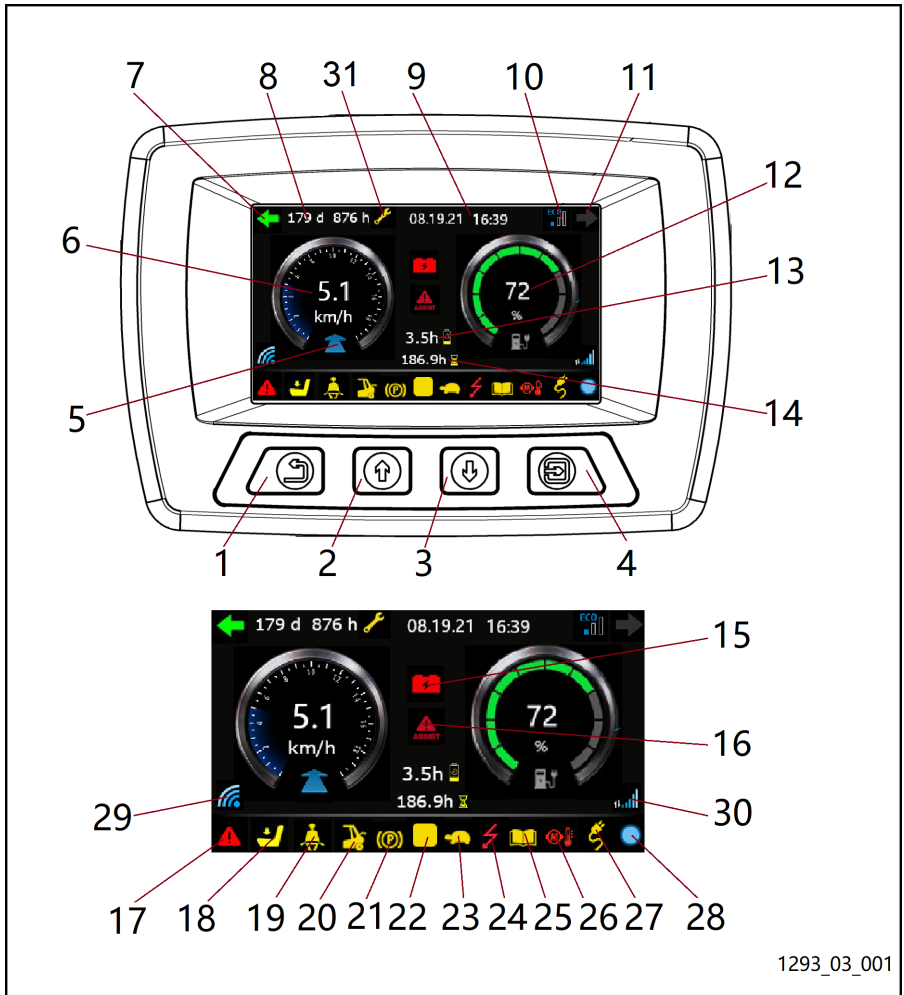

- 1 Til baka hnappur
- 2 Upp hnappur
- 3 Niður hnappur
- 4 Sláðu inn/breyta hnappinn
- 5 Stefna
- 6 Hraði
- 7 Vinstri beygja
- 8 Viðhaldstími
- 9 Dagsetning
- 10 Frammistöðuhumur
- 11 Hægri beygja
- 12 Rafgeymir

- 13 Gangtími rafhlöðunnar sem eftir er
- 14 Vinnustundamælir
- 15 Lág hleðsla
- 16 Aukaupplýsingar
- 17 Villutákníð
- 18 Tákn rekstraraðila
- 19 Spennu öryggisbelti tákn
- 20 Opið tákn fyrir rafhlöðuhlíf
- 21 Tákn fyrir stöðubremsu
- 22 Hlutlaus gul viðvörun
- 23 Skriðhraðastilling
- 24 Bilun í stýrieiningu

Rofastjórnborð

25	Sjá skjöl vörubilsins	29	KCDU tengingartákn (fyrir KEYS greiningar)
26	Mótorhiti of hár (gulur)/ofhitaður (rautt)	30	Tákn fyrir tengingu KCCU skýþjóns (leyfir venjulega gagnaupphalingu)
27	Tákn fyrir hleðslu rafhlöðu	31	Viðhaldsvísir (lýsir þegar viðhald er þarft)
28	CAN samskiptatákn (blátt - eðlileg CAN samskipti; rautt - óeðlileg CAN samskipti)		

Rofastjórnborð

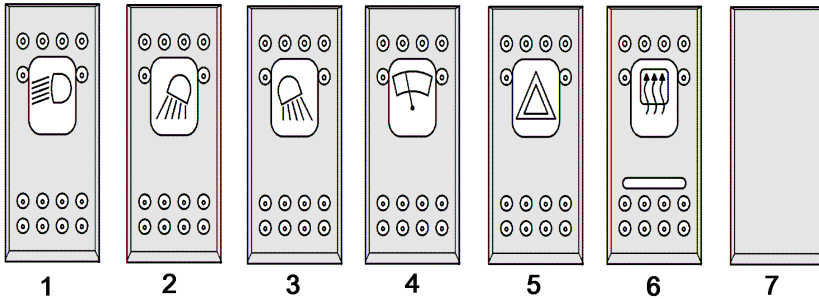

1	Staðallýsing eða meiri lýsing	5	Viðvörðunarljós
2	Vinnandi kastljósastöður 3/4 eða vinnukastarstöður 1/2 (fyrir meiri lýsingu)	6	Þrýstihnappur fyrir skjáhitun
3	Kastarastöður 7/8	7	Öðrum er óúthlutað
4	Framrúðupurrka/afturrúðupurrka - millibil/á/þurrka-þurrka		

⚠ VARÚÐ

Ofangreindir rofar gætu birst, allt eftir raunverulegri stillingu þinni.

Yfirlit yfir liða og öryggi

Gengi og öryggisbox lyftarans eru sett upp fyrir ofan mótvægið og hægt er að skoða með því að opna hlífina fyrir ofan mótvægið.

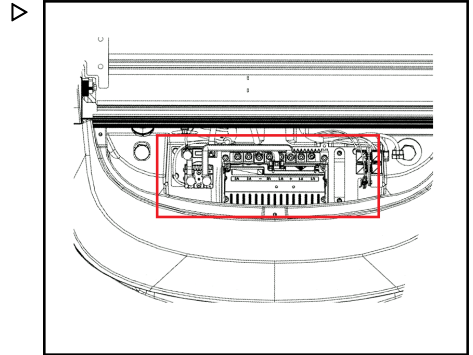

Sjá mynd til hægri:

- (1): Blikkandi gengi, öfuggengi, bremsugengi, móturviftugengi, mätviftugengi
- (2): Hólf fyrir öryggi
- (3): Aðalspólufofi
- (4): Aðalöryggi

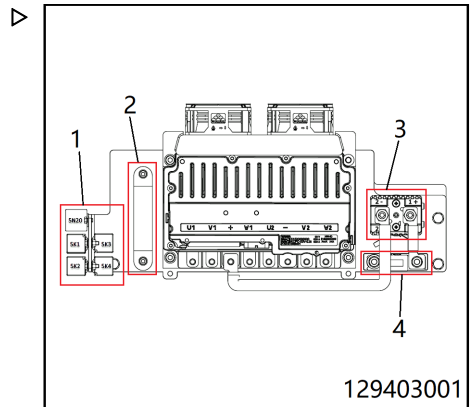

Yfirlit yfir liða og öryggi

Rafliðar

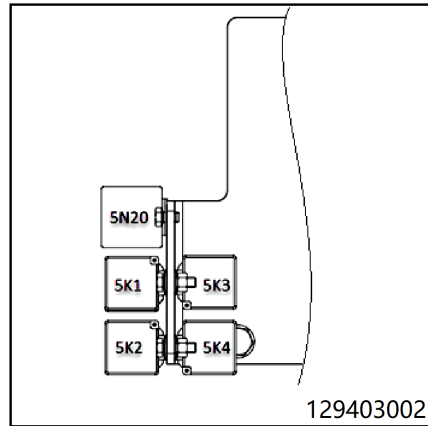

Merki	Virkni
5N20	Rafliði fyrir stefnuljós
5K2	Bakgengi
5K1	Bílastæðagengi
5K4	Mótor viftu gengi
5K3	Eining viftu gengi

Öryggi

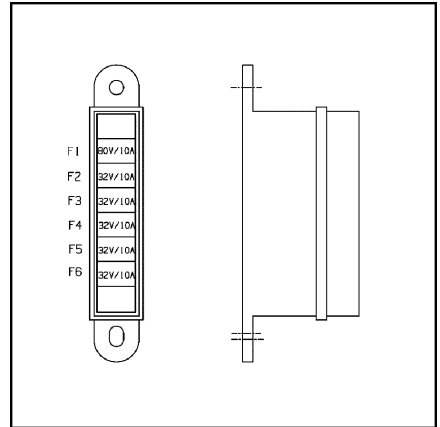

Merki	Tæknilýsingar	Virgni
F1	80V/10A	Lykill og aðalsnertimerki
F2	32V/10A	Stýrieining og hraðaskynjari drifmótors
F3	32V/10A	Skjáeining, greining
F4	32V/10A	Flaut, vifta, blikkljós, bremsuljós, bakkljós, bakkljós
F5	32V/10A	USB hleðslutengi, samsettur rofi
F6	32V/10A	Vara (blýsýrurafhlöður), BMS aukarafhlaða (litíumjónarafhlöður)

4

Notkun

Þjónustuáætlun fyrir fyrstu ræsingu

Þjónustuáætlun fyrir fyrstu ræsingu

Drifbúnaður og flutningskerfi
Athugaðu olíuhæð drifáss/gírskiptingar.
Athugaðu og hertu hjólræurnar.
Athugaðu þrýsting í dekkjum (ef hann er með loftdekkjum sem aukabúnað).
Athugaðu virkni akstursbremsu og handbremsu.
Athugaðu akstursvirkni (fram og aftur).
Athugaðu virkni stýrikerfisins.
Athugið magn bremsuvökva.
Rafkerfi
Athugaðu ástand endurhlaðanlegrar rafhlöðu, magn raflausna og eðlisþyngd. Fyrir lítiumjónar- afhlöðuna (*valkostur), skoðaðu notkunarleiðbeiningarnar fyrir lítiumjónarafhlöðuna sem fylgir lyftaranum.
Athugaðu rafkerfi (td ljós, viðvörunarbúnað og annan sérbúnað).
Athugið neyðarstöðvunarrofa.
Vökvakerfi
Athugið magn vökvakerfisolíunar
Lyftibúnaður
Athugaðu virkni lyftistöngs og tengibúnaðar.

Leiðbeiningar um innköllun

Hægt er að nota lyftarann strax.

Hins vegar, þegar ekið er fyrstu 50 vinnu-
stundirnar, skal forðast að leggja bæði vinnu-

vökvakerfið og drifbúnaðinn fyrir miklu stöðugu
álagi.

For-skipti athuganir

Að framkvæma eftirfarandi athuganir sem hluti
af daglegu lífi þínu mun hjálpa til við að halda
lyftaranum í góðu ástandi. Þessar athuganir
eru til viðbótar og koma ekki í stað reglubund-
innar viðhaldsvinnu.

**ATHUGASEMD**

Ef þú uppgötvar galla þegar þú framkvæmir daglegar athuganir eða þú ert ekki viss um hvort lyftarinn muni virka rétt skaltu ekki nota lyftarann og hafa samband við tækniþjónustu.

Dagleg skoðunaratriði

Dagleg skoðunaratriði

Drifbúnaður og flutningskerfi
Athugaðu dekkið og felgurnar (fyrir skemmdir á sniðinu og ytri hlutanum).
Athugaðu olíuhæð drifáss/gírskiptingar.
Athugaðu þrýsting í dekkjum (ef hann er með loftdekkjum sem aukabúnað).
Prófaðu virkni akstursbremsu og handbremsu.
Athugaðu stýringuna.
Athugið magn bremsuvökva.
Stýrishús
Athugaðu ástand og virkni ökumannssætis og öryggisbelta.
Athugaðu að sætisrofinn virki eðlilega.
Athugaðu að stilling stýrissúlunnar sé örugg.
Rafkerfi
Athugaðu rafhlöðuna í samræmi við handbókina frá rafhlöðuframléiðandanum.
Athugaðu rafkerfi (t.d. ljós, viðvörðunarbúnað og annan sérbúnað).
Athugaðu rekstrarstöðu lykilrofans.
Vökvakerfi
Athugið olíumagn.
Skoðaðu lyftarann sjónrænt fyrir leka.
Lyftibúnaður
Athugaðu öryggisfestingar á gafflarmum og vagni.
Sérstakur búnaður
Athugaðu slit og virkni hliðarfærslunnar og tengibúnaðarins (í samræmi við verklagsreglur sem framléiðandi kveður á um).
Athugaðu ástand antistatic belti og jarðar (aðeins þegar notuð eru dekk sem eru ekki truflanir).
Síðari verkefni
Framkvæma virknipróf og reynsluakstur

Reglubundin skoðunaratriði

⚠ VARÚÐ

Reglubundnar skoðanir á ökutækinu eru viðbót við reglubundnar viðhaldsvinnu og gegnir mikilvægu hlutverki við að halda ökutækinu í góðu lagi.

Vinsamlegast framkvæmið reglubundnar skoðanir í samræmi við innihald kafans **"Tafla yfir fyrstu þjónustuathuganir"** (að undanskildum því að skipta um gírolíu).

Mælt er með því að framkvæma skoðun á 1000 klukkustunda fresti. Þetta bil er hægt að stytta í samræmi við notkunarskilyrði.



ATHUGASEMD

Ef þú uppgötvar galla þegar þú framkvæmir athuganir eða þú ert ekki viss um hvort lyftarinn muni virka rétt skaltu ekki nota lyftarann og hafa samband við viðurkenndan söluaðila.

Leiðbeiningar um bilanaleit



ATHUGASEMD

Taflan hér að neðan sýnir aðeins nokkrar algengar bilanir og er ekki tæmandi listi. Þegar bilun kemur upp á lyftaranum mælum við með að þú hafir samband við viðurkenndan söluaðila til að laga bilunina eins fljótt og auðið er.

Leiðbeiningar um bilanaleit

Bilun	Möguleg ástæða	Lausn
Ófær um að keyra vörubílinn	1. Rafhlöðukenninn er ekki tengdur.	1. Athugaðu rafhlöðuna og tengdu hana ef þörf krefur.
	2. Þrýst er á neyðarslökkvirofann.	2. Dragðu upp neyðarslökkvunarofann.
	3. Lykillrofinn er í stöðu "0".	3. Settu lykillrofann í stöðu "1".
	4. Sætisrofinn er ekki lokaður.	4. Athugaðu sætisrofann og hafðu samband við viðurkenndan aðila ef þörf krefur.
	5. Öryggið er sprungið.	5. Athugaðu öryggið og skiptu um ef þörf krefur.
	6. Bilunarvísir skjáeiningarinnar kviknar og villukóði birtist.	6. Hafðu samband við viðurkennda söluaðila þinn.
Ekki hægt að lyfta byrði	1. Vörubílinn er ekki tilbúinn til notkunar.	1. Framkvæmdu allar lagfæringar sem taldar eru upp í hlutanum „Ekki hægt að keyra vörubílinn“.
	2. Of lítið magn af glussaolíu.	2. Athugaðu stöðu vökvaolíu og fylltu á.
	3. Hleðsluþyngdin er of mikil.	3. Virða álag.
Vörubílaakstur á lágum hraða	1. Handbremsan er ekki losuð.	1. Athugaðu hvort handbremsan sé að fullu laus.
	2. Fótbremsan er ekki losuð.	2. Athugaðu hvort fótbremsan sé föst og smyrðu tengipunkta fótbremsu.
	3. Rafhlaðan er lág	3. Athugaðu rafhlöðuna og hlaðið rafhlöðuna ef þörf krefur.
	4. Bilunarvísir skjáeiningarinnar kviknar og villukóði birtist.	4. Hafðu samband við viðurkennda söluaðila þinn.

Upp-/afgangur

⚠ VIÐVÖRUN

Snúðu alltaf að ökutækinu þegar þú klifraðir af lyftaranum til að koma í veg fyrir meiðsli á fótleggjum og baki.



ATHUGASEMD

Ekki grípa í stýrið eða stýripinnana þegar þú ferð upp/af lyftaranum.

Eftir að hafa lokið daglegu eftirliti á lyftaranum skaltu framkvæma eftirfarandi aðferð til að byrja að nota hann:

- Settu vinstri fæti fyrst á rennibrautina (1). Taktu í handfangið (3) eða hlífðarbjálkann (2) og settu lyftarann upp frá vinstri hlið.
- Notaðu rennibrautina (1) og handfangið (3) eða hlífðarbjálkann (2) til að fara af vinstra megin.

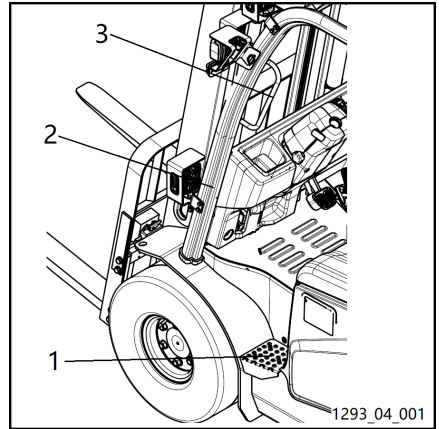

⚠ VIÐVÖRUN

Ekki setja upp eða taka lyftarann upp frá hægri hlið nema það sé neyðartilvik.

⚠ VARÚÐ

Af öryggisástæðum er ekki ráðlegt að stjórna lyftaranum þegar slitþolið og gólfmottan eru fjarlægð eða vantar. Gakktu úr skugga um að slitlag og gólfmottan séu hrein.

Staða öryggisbelta og frammistöðuathugun

Staða öryggisbelta og frammistöðuathugun

Athugar ástand og frammistöðu

⚠ HÆTTA

Af öryggisástæðum þarf að athuga ástand og varnargeitu öryggisbelta daglega.

Ekki nota ökutækið með öryggisbeltið fjarlægt.

⚠ VARÚÐ

Athugaðu vandlega hvort læsibúnaðurinn fyrir inn-dráttarbúnaðinn, öryggisbeltalæsingarbúnaðinn og tengingar milli öryggisbeltis/sætis og sætis/hlífarplötu séu öll í góðu ástandi.

- Athugaðu ástand beltsins: Dragðu öryggisbeltið alveg út úr inndráttarbúnaðinum og athugaðu hvort öryggisbeltið sé skemmd.

⚠ VARÚÐ

Skipta þarf um öryggisbelti ef það er sprungið, slitið eða hefur skemmt í slysi. Þegar skipt er um öryggisbelti þarf einnig að skipta um allt varnarkerfið, þar með talið öryggisbelti, læsiplötu, inndráttarbúnað og læsibúnað.

Stilling á sæti og öryggisbelti

⚠ VARÚÐ

Rangt sætisstillingu getur valdið skemmdum á bakbíl ökumanns.

Stillingarbúnað fyrir ökusæti má ekki nota meðan á notkun stendur.

Áður en lyftarinn er ræstur og þegar skipt er um ökumenn skaltu stilla sætið til að passa við þyngd ökumanns og ganga úr skugga um að stillingarnar séu allir virkilega réttir.

Ekki setja neina hluti á vinnusvæði ökumanns.

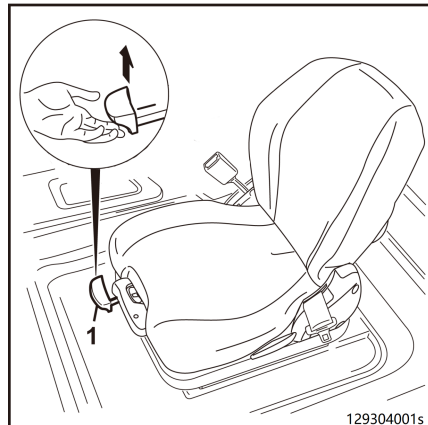

Stilling sætis á lengd

⚠ VARÚÐ

Hætta er á að höndin klemmast ef gripið er að fullu í stöngina við stillingu.

Griptu aðeins í handfangið í leiðbeiningunum sem gefnar eru í þessum tilgangi.

- Togaðu stillihandfangið (1) upp.
- Færðu sætið fram eða aftur meðfram sætisstýringunni þar til besta staðsetningin er á milli ökumanns, stýris, eldsneytispedals og stýrishandfanga.
- Dragðu inn stillingarhandfangið (1).

Stilling fyrir þyngd ökumanns

i ATHUGASEMD

Þyngd hvers ökumanns verður að vera stillt með ökumann stíjandi í sætinu.

- Dragðu út stillingarhandfangið (2).

Færðu stillingarhandfangið og stilltu fjöðrunarfjöðrun í samræmi við þyngd ökumanns.

- Rétt þyngd ökumanns hefur verið valin þegar örin er í miðju skoðunargluggans (3).

Færðu upp stillingarhandfangið (2) til að auka innstillta þyngd.

Færðu niður stillingarhandfangið (2) til að minnka þyngdina.

i ATHUGASEMD

Langar setur valda miklu álagi á hrygginn. Reyndu að bæta fyrir þetta með því að framkvæma reglulega einfaldar hreyfingar hreyfingar.

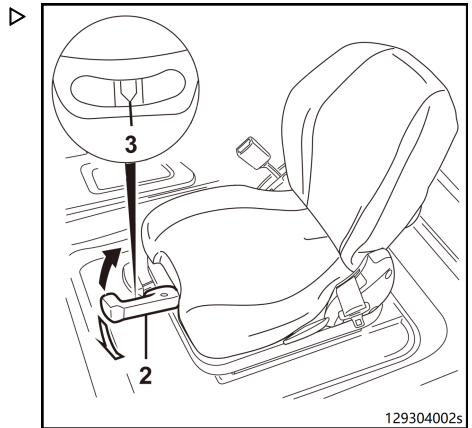

129304002s

Staða öryggisbelta og frammistöðuathugun

Äð stilla sætisbakið

- Togaðu upp sætistillirann (4) og festu hana á sinn stað.
- Togaðu upp sætistillirann (4) og festu hana á sinn stað.
- Færðu sætisbakið (5) fram eða aftur þar til þægileg staða fyrir ökumann er fundin.
- Slepptu sætistillinum (4) til að setja sætisbakið (5) aftur í upprunalega stöðu.

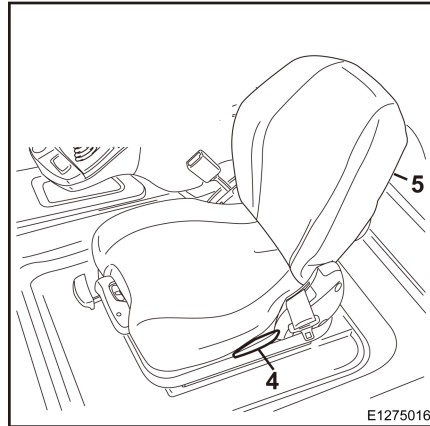

Äð spenna öryggisbeltið

⚠ HÆTTA

Það er lífshætta ef ökumaður missir stjórn á ökutækini.

Nota skal öryggisbeltið allan tímann sem lyftaranum er ekið!

Aðeins einn einstaklingur má nota öryggisbeltið hverju sinni.

⚠ VARÚÐ

Öryggisbeltið verður að vera í lagi.

Gakktu úr skugga um að öryggisbeltið sé ekki snúið, fast eða hnytt.

Verndaðu sylgjuna og inndráttarbúnaðinn til að koma í veg fyrir að aðskotahlutir eða óhreinindi komist inn og til að koma í veg fyrir skemmdir.



ATHUGASEMD

Ökumaðurinn ætti einnig alltaf að nota öryggisbeltið þó að stýrishúsið uppfylli öll öryggiskerfi fyrir ökumann.

- Þegar lyftarinn er í miklum halla mun sjálfvirka læsingin á öryggisbeltinu tengjast, sem kemur í veg fyrir að notandinn leysi beltíð af.
- Eina leiðin til að aftengja sjálfvirka læsinguna á öryggisbeltinu er að jafna lyftarann vandlega.
- Þegar lyftarinn er í notkun (þegar hann er ekinn eða við lyftingu o.s.frv.), ætti ökumaður að vera áfram í sætinu og halla sér aftur á bakið.
- Sjálfvirka læsingin í inndráttarvélinni mun tryggja að ökumaður hafi nægilegt hreyfifrelsi þegar hann notar lyftarann.

- Dragðu öryggisbeltið (3) hægt út úr inndráttarbrúnaðinum (1).
- Settu öryggisbeltið um mittið, ekki hærra en kviðinn.
- Ýttu læsiplötu öryggisbelta (2) inn í læsinguna (4).
- Athugaðu þéttleika öryggisbeltisins; beltíð ætti að faðma líkamann þétt.

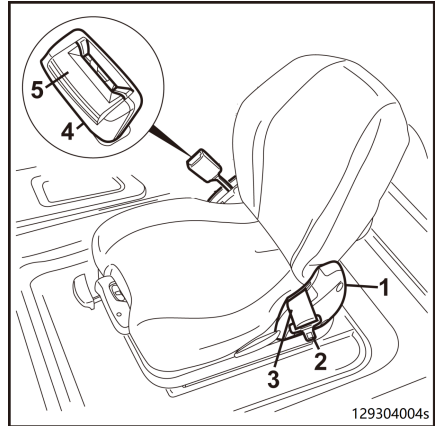

⚠ HÆTTA

Ekki festa öryggisbeltið yfir harða eða viðkvæma hluti í vösum ökumanns þar sem það getur valdið slysum.

Ekki setja hluti á milli líkamans og beltisins.

Að spenna sætisbeltið

- Ýttu á rauða hnappinn (5) á öryggisbeltisfestingunni (4) til að losa öryggisbeltið.
- Færðu öryggisbeltisfestingarplötuna (2) handvirkt inn í inndráttarbrúnaðinn (1).



ATHUGASEMD

Ef öryggisbeltið er hreyft of hratt getur það valdið því að læsiplatan festist í sjálfvirku læsingunni og húsinu og virkjar þannig sjálfvirka læsinguna. Í þessu tilviki er ekki hægt að draga öryggisbeltið út með venjulegum krafti.

Öryggisbeltæfirlit og viðvörðunaraðgerð

⚠ HÆTTA

Ökumaður verður að sitja í ökumannssætinu þegar lyftarinn er notaður.

Nota skal öryggisbeltið allan tímann sem lyftaranum er ekið!

Ef lyftarinn er ræstur án þess að spenna öryggisbeltið mun LED ljósið sem örin sýnir á skjánum blikka á skjánum og lyftarinn getur haldið áfram að keyra.

Ef öryggisbeltið er spennt á meðan lyftarinn er á ferð mun LED ljósið sem örin sýnir á

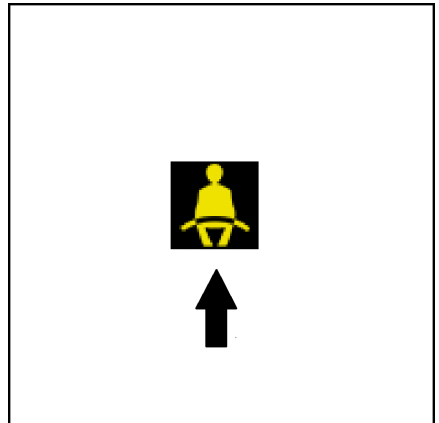

Að nota flautuna

skjánum blikka. Ef hraði ökutækisins er yfir 4 km/klst á þessum tíma mun hljóðmerki einnig hljóma.

Hægt er að stilla mismunandi eftirlitsstillingar með greiningarhugbúnaðinum þannig að lyftarinn hægir smám saman á sér í kyrrstöðu (0 km/klst) eða takmarkast við skriðhraða (2 km/klst.).



ATHUGASEMD

Hægt er að stilla stillingu öryggisbelttaeftirlits með því að nota greiningarhugbúnaðinn. Vinsamlegast hafðu samband við viðurkennda söluaðila þinn.

VARÚÐ

Þessi aðgerð er studd af vörubílum með samræmisvottun.

Að nota flautuna

Hljóð í flautu sem viðvörunarkerki þegar unnið er á vegum eða gatnamótum með lítið skyggni.

- Ýttu á flautuhnappinn (1) á stýrinu til að hringja í flautuna.

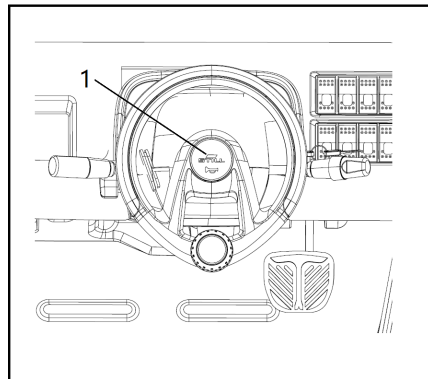

Athugun á virkni stýriskerfisins



⚠ HÆTTA

Ef vökvakerfið bregst myndast slysaætta þar sem stýrishegðun lyftarans breytist.

- Ekki vinna á lyftaranum ef hann er með gallað stýrikerfi.
- Notkun stýris (1). Þegar lyftaranum hefur verið lagt á ekki að vera hægt að færa stýrishjólíð meira en sem samsvarar breidd tveggja fingra.



ATHUGASEMD

Ef kveikt er á lyftaranum á meðan stýrishjólínu er snúið er hámarkshraðinn takmarkaður. Takmarkanir á ferðahraða falla niður um leið og stýrishjólínu er snúið úr hornkeyrslustöðu í beina akstursstefnu. Til þess að þetta geti átt sér stað þarf að snúa stýrishorninu um hálfan hring.

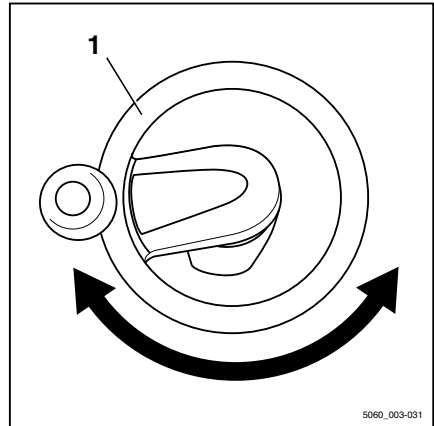

Að stilla stýrisstöðina

⚠ HÆTTA

Öruggur akstur er ekki tryggður með klemmaskrúfunni opin.

Einungis má aðlaga stýrisdálkinn þegar lyftarinn er kyrrstæður.

Neyðarstöðvunarrofi

Að stilla hornið

- Losaðu klemmaskrúfuna (1) rangsælis.
- Færðu stýrissúluna í nauðsynlega stöðu.
- Festu klemmaskrúfið (1) réttisælis.

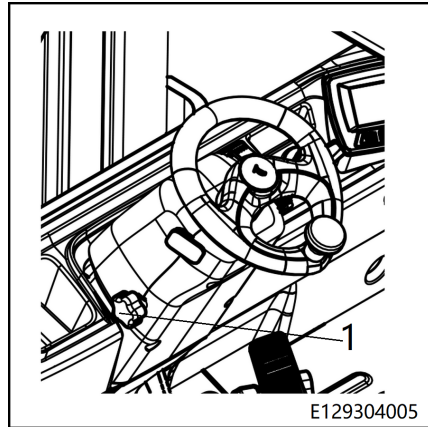

Neyðarstöðvunarrofi

⚠ HÆTTA

Þessi rofahnappur er aðalrofofinn. Ekki aftengja þennan rofa þegar neyðarstöðvun er framkvæmd.

Ýtið á neyðarstöðvunarrofann

- Ýttu á neyðarslökkvunarrofann (1) og slepptu. Þetta mun algjörlega slökkva á rafkerfi vörubílsins.

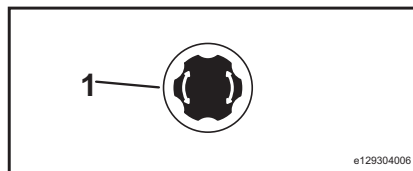

⚠ VARÚÐ

Til að rjúfa rafmagn til lyftarans (td vegna viðhaldsvinnu) verður að fjarlægja rafgeymistengið.

Að draga upp neyðarslökkva rofann

- Að draga upp neyðarslökkva rofann (1). Þetta mun valda því að rafkerfi lyftarans fer að leiða. Lyftarinn er tilbúinn til notkunar.

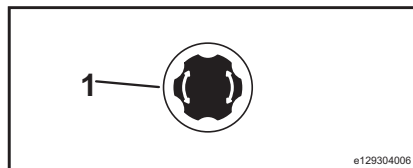

ATHUGASEMD

Lyftarinn er aðeins í notkun eftir að neyðarslökkvibúnaðurinn hefur verið dreginn rétt upp.

Í eftirfarandi tilvikum, ýttu á neyðarslök-kvarofann áður en þú notar:

Aftengdu fyrst lykilrofann og ýttu síðan á neyðarslökkviðrofann.

- Þegar verið er að undirbúa endurhleðslu
- Áður en skipt er um rafhlöðu
- Áður en rafhlöðulokinu er lyft
- Fyrir reglubundið viðhaldsefirlit



ATHUGASEMD

Þegar lyftarinn er ræstur skaltu fyrst draga upp neyðarslökkviðrofann, ef þörf krefur, og snúa síðan lyklinum.

⚠ HÆTTA

Óhæfð bundin notkun á neyðarslökkviðrofanum getur auðveldlega valdið slysum og skemmdum á rafmagnsæiningunni.

Takkaborð (*valkostur)

Takkaborð (*valkostur)

RFID lyklaborð

- Vörubíllinn er búinn RFID lyklaborði með ökumanssauðkenningarkerfi. Upsetningarstaðan er eins og sýnt er til hægri:

⚠ VARÚÐ

Frekari upplýsingar má finna í kaflanum „Notkun RFID lyklaborðs og stillingar“.

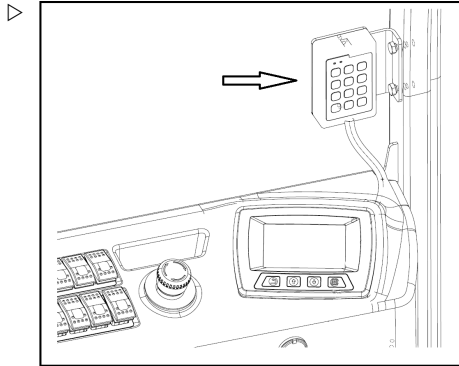

RFID Keypad notkun og stillingar.

RFID lyklaborðið er auðkenningarkerfi ökumanns á vörubílnum. Ökumaður þarf að nota kennitölu eða RFID segulrönd kort til að skrá sig inn.

Aðeins er hægt að ræsa vörubíla með RFID Keypad eftir að ökumaður hefur skráð sig inn.



ATHUGASEMD

Sjálfgefið lykilorð ökumanns er **12345**, og sjálfgefið lykilorð stjórnanda er **98765**. Við mælum með að lykilorði stjórnanda sé breytt þegar lyftarinn er afhentur.

Aflæsing með lykilorði

- Kveiktu á lykjarofanum og rauður visir (R) á takkaborðinu kviknar.
- Sláðu inn rétt lykilorð ökumanns og ýttu á **[OK]** hnappinn. Rauði visirinn (R) verður slökktur og græni visirinn (G) kviknar.
- Haltu **[C]** hnappinum inni í 1 sekúndu til að slökkva á lásnum. Græni visirinn (G) verður slökktur.

i ATHUGASEMD

Ef rangt lykilorð er slegið inn munu rauði visirinn og græni visirinn blikka þrisvar sinnum, sem gefur til kynna að lykilorðið sé rangt.

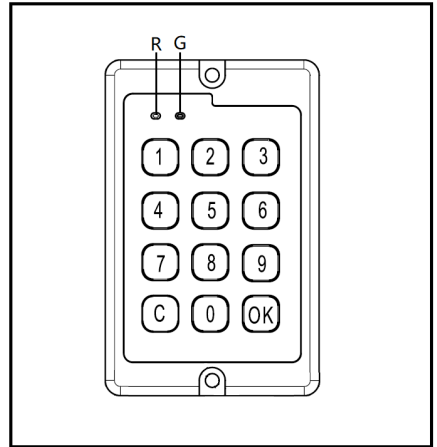

Aflæsing með korti

- Kveiktu á lykjarofanum og rauður visir (R) á takkaborðinu kviknar.
- Settu auðkenniskortið nálægt framhlið Keypad lykjarborðsins til að auðkenna og aflæsa. Ef aflæsing tekst, mun rauði visirinn (R) slökkva og græni visirinn (G) kviknar.
- Strjúktu aftur yfir kortið eða haltu **[C]** hnappinum inni í 1 sekúndu til að slökkva á lásnum. Græni visirinn (G) verður slökktur.

Að bæta við lykilorði fyrir ökumann

- Sláðu inn rétt stjórnandalykilorð, sláðu síðan inn **[0]** og ýttu á **[OK]** hnappinn til að fara í stjórnandaham.
- Sláðu inn 3-stafa virknióðann **[0][0][4]** og ýttu á **[OK]** hnappinn.
- Sláðu inn nýtt 5 stafa lykilorð fyrir ökumann.
- Ýttu á **[1]** til að staðfesta nýja lykilorðið, eða ýttu á **[0]** til að hætta við innslátt lykilorð.

Haltu **[C]** hnappinum inni í 1 sekúndu til að hætta í stjórnunarham.

Að eyða lykilorði fyrir ökumann

- Sláðu inn rétt stjórnandalykilorð, sláðu síðan inn **[0]** og ýttu á **[OK]** hnappinn til að fara í stjórnandaham.

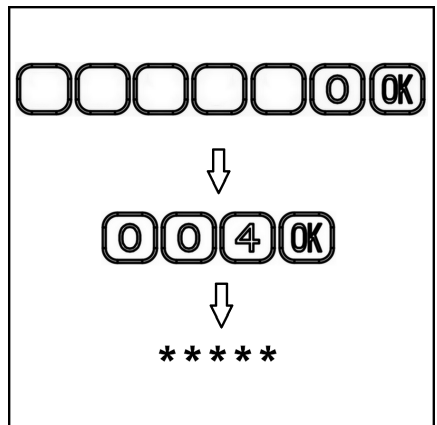

Takkaborð (*valkostur)

- Sláðu inn 3-stafa virknikóðann **004** og ýttu á **OK** hnappinn.
- Sláðu inn númerandi 5 stafa lykilorð fyrir ökumann.
- Ýttu á **1** til að eyða lykilorðinu eða ýttu á **0** til að hætta við eyðinguna.

Haltu **C** hnappinum inni í 1 sekúndu til að hætta í stjórnunarham.

Endurstillir lykilorð stjórnanda

- Sláðu inn rétt stjórnandalykilorð, sláðu síðan inn **0** og ýttu á **OK** hnappinn til að fara í stjórnandaham.
- Sláðu inn 3-stafa virknikóðann **001** og ýttu á **OK** hnappinn.
- Sláðu inn nýtt 5 stafa lykilorð fyrir stjórnanda.
- Sláðu inn nýja 5 stafa stjórnanda lykilorðið aftur.

Haltu **C** hnappinum inni í 1 sekúndu til að hætta í stjórnunarham.

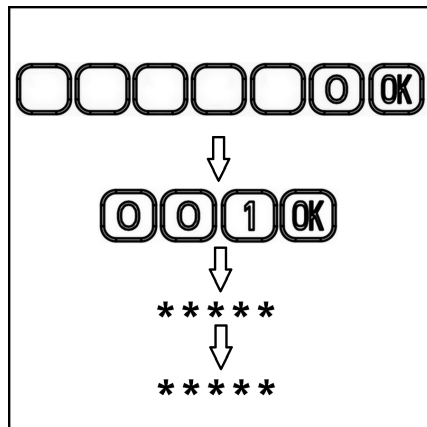

Bindur RFID kort

- Sláðu inn rétt stjórnandalykilorð, sláðu síðan inn **0** og ýttu á **OK** hnappinn til að fara í stjórnandaham.
- Sláðu inn 3-stafa virknikóðann **007** og ýttu á **OK** hnappinn. Smíðurinn gefur frá sér langt hljóðmerki.
- Sláðu inn tveggja stafa ökumannsnúmerið (00–99) og ýttu á **OK** hnappinn. Smíðurinn gefur frá sér langt hljóðmerki.
- Settu auðkenniskortið nálægt framhlið lyk-laborðsins til að auðkenna og binda.
- Ef bindingin heppnast mun hljóðhljóðið pípa stuttlega tvisvar og græni vísirinn kviknar.
- Ef auðkennið hefur þegar verið bundið við annað ökumannsnúmer (00–99), mun bindingin mistakast. Smíðurinn mun pípa stutt-

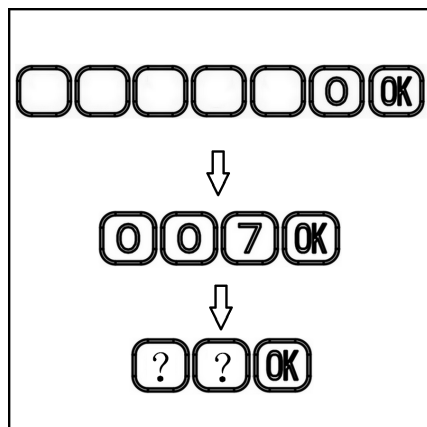

lega þrisvar sinnum og bæði rauði vísirinn og græni vísirinn blikka.

- Ef óbundið auðkenniskort er bundið bundnu öikumannsnúmeri (00–99) verður auðkenniskortið em upphaflega var bundið við öikumannsnúmerið ógilt.
- Eftir að bindingin hefur tekist geturðu endurtekið skrefin til að binda ný skilríki.

Haltu  hnappinum inni í 1 sekúndu til að hætta í stjórnunarham.

Kveikt og slökkt á lyftara

Að ræsa lyftarann

- Sitjið í ökusætinu (10).
- Festið öryggisbelti.



ATHUGASEMD

- Stýrisstöng fyrir bakka með einum pedali (16) verður að vera í hlutlausri stöðu. Stýripinnarnir (13), (14) og (15) verða að vera í hlutlausri stöðu.
- Stýripinnar (13), (14) og (15) verða að vera í hlutlausri stöðu.
- Togið í neyðarslökkvirofa (6) ef þörf þykir.



ATHUGASEMD

Lyftarinn getur aðeins virkað þegar neyðarslökkvirofinn er dreginn upp.

- Gakktu úr skugga um að handbremsupedali (9) sé virkjaður.



ATHUGASEMD

Hægt er að ræsa lyftarann óháð því hvort handbremsupedali er virkjaður eða ekki. Af öryggisástæðum er mælt með því að ýta á handbremsupedalinn áður en lyftarinn er ræstur.

- Settu lykilinn í lykilorfann og snúðu réttisælís úr stöðu núll í stöðu "I".

Rafkerfið er kveikt.

- Ýttu á handbremsupedalinn (9). Pedalinn snýr aftur og handbremsan losnar.

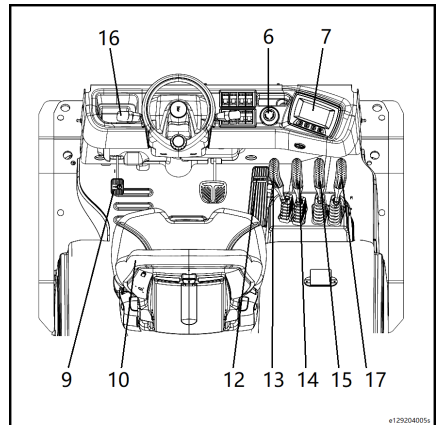

Kveikt og slökkt á lyftara

- Athugaðu skjáeininguna (7).

ATHUGASEMD

Gakktu úr skugga um að handbremsan sé að fullu laus. Ekki er hægt að aka lyftaranum fyrir en bílastæðistákníð © á skjánum hefur slokknað.

Lyftarinn er núna klár til notkunar.

ATHUGASEMD

Þegar búið er að kveikja á lykilrofanum fer fram sjálfspróf á skjáeiningunni (7). Gaumljós-in neðst á skjánum loga í u.þ.b. 4 sekúndum áður en farið er út. Ekki má nota stýripinnana og/eða bensíngjöfina fyrir en öll gaumljós hafa slokknað. Annars er ekki hægt að virkja lyftarann. Til að endurræsa: slökktu á lykilrofanum og kveiktu aftur á honum.

Að slökva á lyftaranum

- Lyftu báðum fótum af bensíngjöfni (12).
- Stýrisstöng fyrir bakka með einum pedali (16) verður að vera í hlutlausri stöðu. Stýripinnar (13), (14) og (15) verða að vera í hlutlausri stöðu.

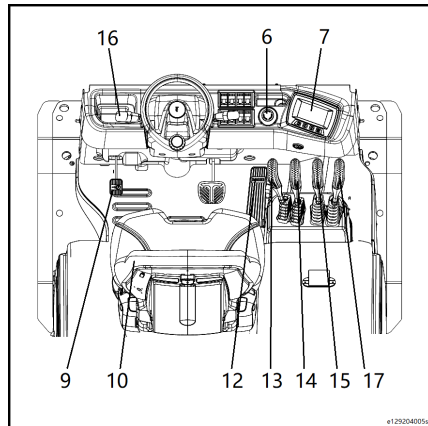

- Ýttu á handbremsupedalinn (9) til að virkja stöðuhemilinn. Athugaðu hvort bílastæðistákníð © logar áfram á skjánum (7).
- Snúðu rofalyklinum rangsælis í núllstöðu.
- Fjarlægðu lykilinn þegar þú ferð út úr bílnum.
- Ýttu niður neyðarslökkvirofanum (6) ef þörf krefur.



* = Valfrjálst

Stilling á skjáeingunni

Að stilla aðalviðmótið

- Ýttu lengi á Enter/Modify  hnappinn á skjáeingunni til að fá aðgang að stillingarsíðunni.
- Stillingarsíðan inniheldur eftirfarandi fjögur stillingaratriði:
 - Display settings
 - Error codes
 - Supervisor login
 - Service login

Ýttu á upp/niður hnappana á skjánum til að velja „Stillingar“ á tækjastikunni.

Í gegnum „Stillingar“ viðmótið geta notendur og tæknimenn stillt fleiri stillingar.

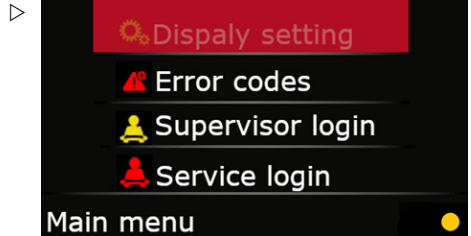

Display settings

Ýttu á Enter hnappinn til að opna "Stillingar" valmyndina, ýttu á upp/niður hnappana til að velja "Display settings", ýttu síðan á OK til að fara í næsta undirvalmynd.

- Opnaðu "Language" stillingarvalmyndina til að breyta tungumálinu. (td enska, kínverska, spænska o.s.frv.)

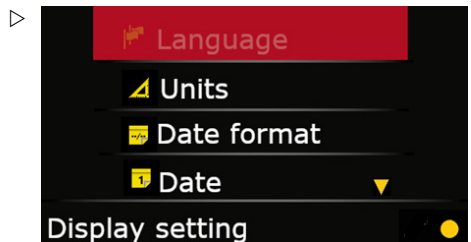

- Farðu í "Units" stillingarvalmyndina til að breyta mælikerfinu. (Metric/Perial)

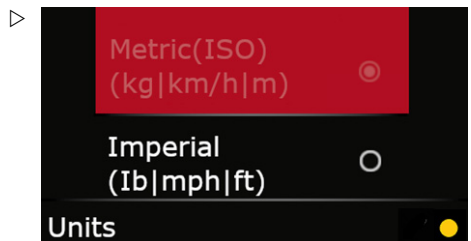

Stilling á skjáeiningunni

- Opnaðu "Dagsetningarsnið" stillingarvalmyndina til að breyta dagsetningarsniðinu. (mánuður.dagur.ár 24-klukkustundir, dagur.mánuður.ár 24-klst., mánuður/dagur/ár 12 klst.)

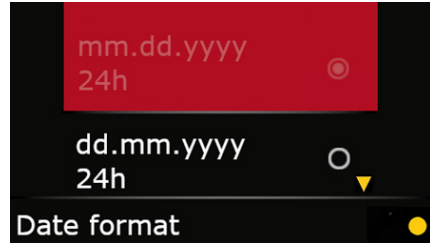

- Farðu í "Date" stillingarvalmyndina til að breyta dagsetningunni.

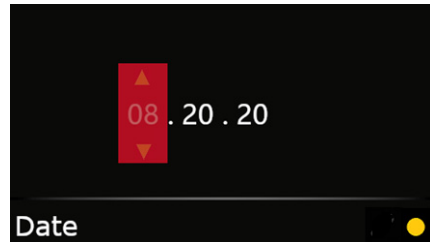

- Opnaðu "Time" stillingarvalmyndina til að breyta tímanum.

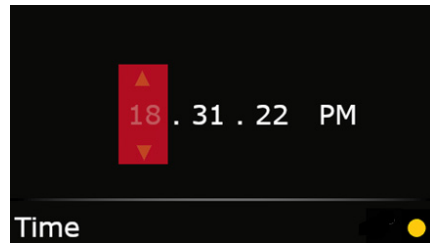

- Opnaðu "Baklýsing" stillingavalmyndina til að stilla birtustig skjásins.

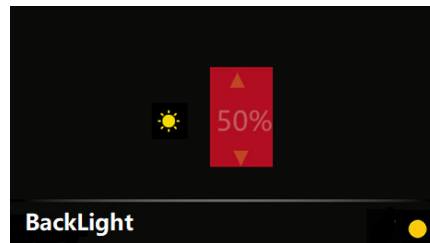

- Fáðu aðgang að „kerfisupplýsingunum“ til að lesa kerfisupplýsingar skjáeiningarinnar, svo sem gerð ökutækis og hugbúnaðarútgáfu skjáeiningarinnar.

**ATHUGASEMD**

„Skjástillingar“ eru stillingar til notkunar fyrir viðskiptavinum, en hinar stillingar eru til notkunar fyrir tæknimenn.



```
Truck □□□□□□□□□□  
S 0.014  
H 0.003  
S.No. 00000000000003  
CPU_M:0.23 CPU_V:1.34
```

System info

Akstur

Akstur

Akstur

⚠ VARÚÐ

Vegna stöðugleika og lágmarkshemlunarvegalengdar, ekki nota lyftarann í langri halla með meiri halla en 15%. Ef þú þarft að nota lyftarann í brekkum með meiri halla, vinsamlegast ráðfærðu þig fyrst við söluaðila þinn. Hæfileikastigið sem gefið er upp á tegundarblaðinu er reiknað út frá togkrafti lyftarans og á aðeins við um aðstæður þar sem lyftarinn þarf að fara yfir litlar hindranir eða þegar ekið er á nokkuð jöfnu yfirborði vegarins.

Vinnuhamurinn ætti að henta yfirborðsaðstæðum á vegum (bylgjaður, ójöfn o.s.frv.), sérstaklega á hættulegum vinnusvæðum og við flutning á farni.

⚠ VARÚÐ

Athugið að baksýnispegilinn verður eingöngu að nota til að fylgjast með umferðarskilyrðum að aftan.

Aðeins er heimilt að bakka með beinu útsýni að aftan.

**ATHUGASEMD**

Ákveðnir lyftarar (td þeir sem eru með sérstakt gámapak eða snúningssæti) hafa minna bil á milli sætis og hlífðarhlífar. Af þessum sökum ættu lyftarar aðeins að vera notaðir af einstaklingum með eðlilega vinnustellingu þannig að það sé minnst 30 mm bil á milli höfuðs þeirra og hlífðarhlífar.

**ATHUGASEMD**

Aðeins er hægt að aka lyftaranum með öku-mannssæti undir álagi.

**ATHUGASEMD**

Áður en lyftarinn er ræstur verða stýrjipinnarnir (13), (14), (15) og (17) að vera í hlutlausri stöðu. Bakstöngin (16) verður að vera í hlutlausri stöðu.

- Sestu í öikumannssætið (10) (Aðeins þá er sætisrofi undir öikumannssætinu virkur).
- Festið öryggisbelti.
- Togið í neyðarslökkvirofa (6) ef þörf þykir.
- Gakktu úr skugga um að handbremsupedali (9) sé virkjaður.



ATHUGASEMD

Hægt er að ræsa lyftarann óháð því hvort handbremsupedali er virkjaður eða ekki. Af öryggisástæðum er mælt með því að setja handhemilinn fyrst í notkun.

- Settu lykilinn í lykilrofann og snúðu réttssælis úr stöðu núll í stöðu "I".

Fylgstu með skjánum (7).

Öll gaumljós neðst á skjánum loga. (Gáðarljósín slökkna eftir ca. 4 sekúndur)

- Lyftu gafflumum örlítið og hallaðu lyftistönginni aftur á bak.
- Ýttu á handbremsupedalinn (9). Pedalinn snýr aftur og handbremsan losnar.

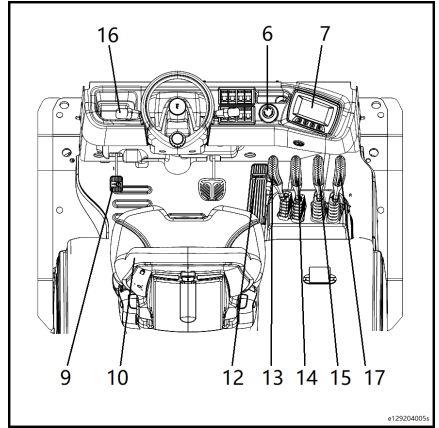

Akstur áfram

Akstur áfram

- Stilltu bakhandfangið (16) í framstöðu.
- Ýttu rölega á hægri eldsneytispedalinn (12).

Skjárin sýnir tákn línunnar á undan.

Aksturshraði eykst miðað við aukningu á pedali.



ATHUGASEMD

Með því að ýta hratt á pedalinn breytist ekki hröðunin, þar sem hámarkshröðuninni er stjórnað sjálfkrafa.

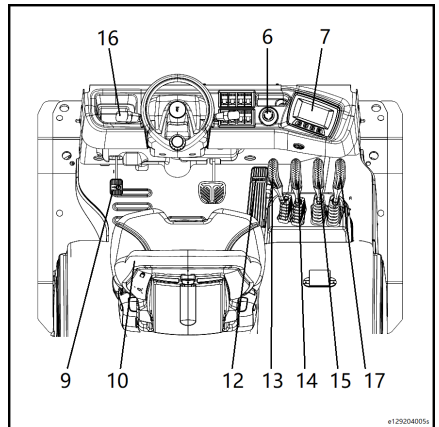

Akstur

Akstur afturbak

- Stilltu bakhandfangið (16) í afturbak.
- Ýttu rólega á hægri eldsneytispedalinn (12).

Skjáeiningin sýnir bakkatáknid.

Aksturshraði eykst miðað við aukningu á pedali.

 **ATHUGASEMD**

Með því að ýta hratt á pedalinn breytist ekki hröðunin, þar sem hámarkshröðuninni er stjórnað sjálfkrafa.

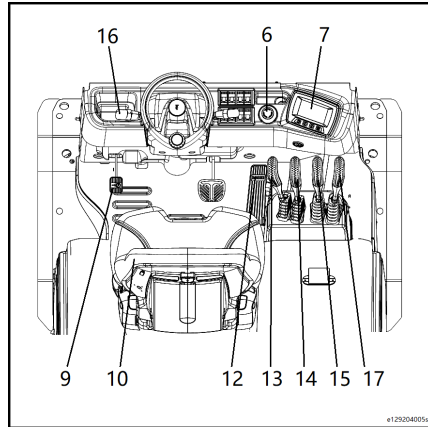

Skipt um akstursátt

- Sleppið inngjafarfótstiginu (12).
- Togaðu afturhandfangið (16) í gagnstæða átt.
- Ýttu aftur á bensingjöfina (12) til að snúa hröðuninni við.

Bakhandfangið getur skipt beint frá áfram í afturbak án þess að sleppa eldsneytispedalnum. Lyftarinn mun hægja á sér með því að nota rafhemlun og flýta sér síðan í valda átt.

 **ATHUGASEMD**

Með því að ýta hratt á pedalinn breytist ekki hröðunin, þar sem hámarkshröðuninni er stjórnað sjálfkrafa.

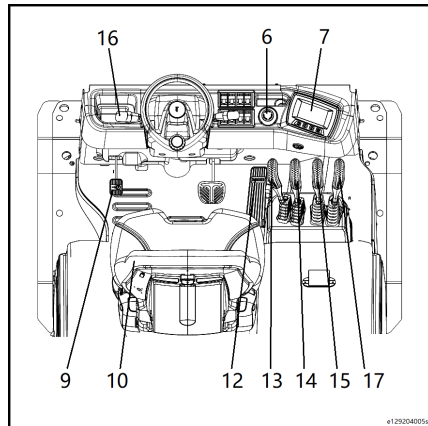

Bremsukerfi

Upplýsingar um bremsukerfi

⚠ VIÐVÖRUN

Hætta á slysi eða dauðsfalli sé hemlakerfi bilað.

Ekki má nota vinnulyftarann undir neinum kringumstæðum sé hemlakerfi bilað. Takir þú eftir einhverri bilun í hemlakerfi, hafðu þá strax samband við þjónustuaðila.

⚠ VIÐVÖRUN

Bremsareiginleikar lyftarans eru einnig undir áhrifum af seigju olíunnar. Ef önnur gerð af olíu (með aðra seigju), en framleiðandinn hefur mælt fyrir um, er notuð mun það hafa áhrif á bremsueinkennin og auka áhættu á slysum og bana.

Vinsamlegast hafðu samband við viðurkenndan söluaðila.

Vinsamlegast hafðu samband við viðurkennda söluaðila þinn.

Fótbremsa/neyðarbremsa

- Fyrir neyðarhemlun, ýttu á bremsupedal (2) vinstri megin á bensingjöfnni. Þetta mun koma lyftaranum í algjörlega stöðvun. ▷

i ATHUGASEMD

Við mælum með því að ökumenn kynni sér virkni bremsukerfisins þegar lyftarinn er ekki með farm. Notaðu lyftarann hægt á óþröngu yfirborði vegarins til að prófa akstursvirkni.

Ef fótbremsan bilar, notaðu stöðupedalinn til að framkvæma neyðarhemlun og koma ökutækinu í kyrrstöðu.

⚠ VARÚÐ

Eftir neyðarstöðvun með því að nota handhemla skal skoða stöðuhemlakerfið með tilliti til slits.

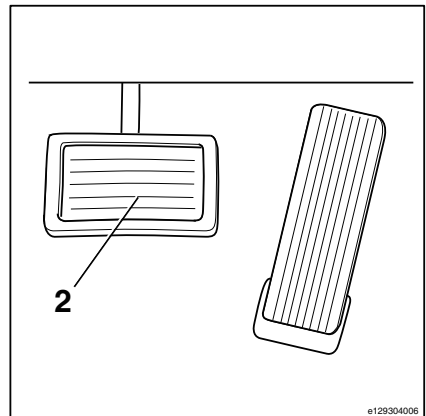

e129304006

Bremsukerfi

Rafræn endurnýjandi hemlun

- Slepptu bensingjöfinni (1) þannig að pedalinn fari aftur í hlutlausa stöðu. Orka er endurheimt og hemlunaráhrif myndast.

Þessi vörubíll er búinn sjálfvirku bremsustjórnunarkerfi. Hægt er að stjórna hemluninni eftir því hvort inngjafarfótstiginu er sleppt hratt eða hægt og það fer í hlutlausa stöðu og er þá hemlað varlega eða harkalega.



ATHUGASEMD

Ef þörf krefur er hægt að stilla þessa aðgerð með greiningarforriti þannig að áhrifin verði meiri eða minni. Hafðu samband við viðurkennnda söluadila þinn.



ATHUGASEMD

Endurnýjunarhemlun eykur hemlunargetu. Fyrir neyðarhemlun, ýttu á fótbremsupedalinn (1), sem er staðsettur við hliðina á inngjöfinni.

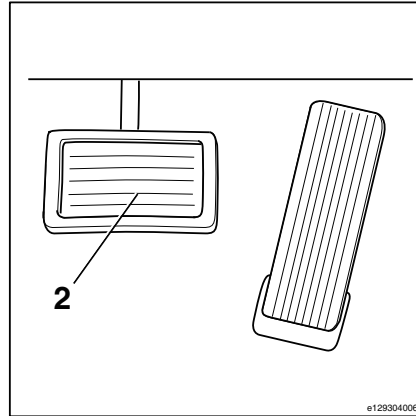

⚠ HÆTTA

Hætta á slysum

Bremsufótinn (1) er almennt notaður til að framkvæma neyðarstöðvun.

⚠ VARÚÐ

Hætta á slysum

Það fer eftir hleðsluástandi rafhlöðunnar, áhrif rafrænnar endurnýjandi hemlunar geta minnkað. Í þessu tilviki, til að forðast of mikla hemlunarvegalengd, ætti að nota fótbremsupedalinn til að hemla og hraða ökutækisins ætti að vera hæfilega stjórnað í samræmi við notkunarsviðið.

Af tæknilegum ástæðum virkar endurnýjunarhemlun ekki ef rafhladan er fullhláðin. Í þessum aðstæðum, notaðu fótbremsupedalinn til að ná hemlun.

Handbremsa

⚠ VIÐVÖRUN

Ef bilun er í hemlakerfinu eða kerfishlutar eru slitnir skaltu hafa samband við viðurkenndan söluaðila.

Ekki má nota lyftarann ef vandamál eru með hemlakerfið.

Að setja handbremsuna á



ATHUGASEMD

Hægt er að ræsa lyftarann óháð því hvort handbremsunni er beitt eða ekki. Af öryggisástæðum er mælt með því að ræsa lyftarann með handbremsuna á.

- Ýttu á handbremsupedal (1) þar til hann nær læstri stöðu.

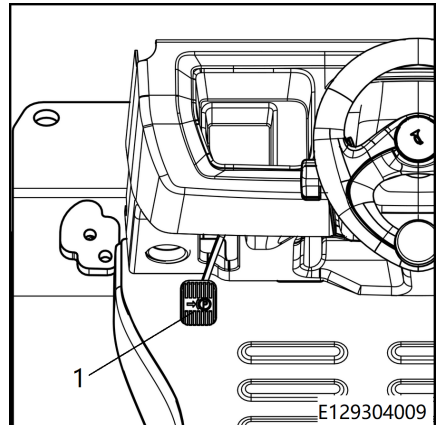

- Bílastæðatáknid © á skjánum kviknar og logar áfram. Lyftarinn er bremsaaður.



Losun handbremsunnar

- Ýttu á handbremsupedalinn og slepptu síðan. Handbremsan fer aftur í upprunalega stöðu.
- Bílastæðatáknid © á skjánum slokknar. Lyftarinn er aftur tilbúinn til notkunar.

Rafhlöðuhlíf — Opið - Lokað



ATHUGASEMD

Gakktu úr skugga um að handbremsan sé að fullu laus. Ekki er hægt að aka lyftaranum fyrr en bílastæðistáknid @ á skjánum hefur slokknað.

Rafhlöðuhlíf — Opið - Lokað



ATHUGASEMD

Þetta ökutæki hefur verið hannað til að koma í veg fyrir truflun á efri afturhluta hlífðarhlífafarinnar þegar rafhlöðulokið er opnað við eftirfarandi aðstæður:

- Stýrisstöngin er í endastöðu, nálægt öku-mannshúsi.
- Ökumannssætið er stillt fram á við í mark-stöðu.

VARÚÐ

Í sumum sérstökum tilvikum getur rafhlöðulokið truflað efri afturhluta hlífðarhlífafarinnar. Vinsamlega stilltu sætið eða stýrissúluna til að koma í veg fyrir þetta.

Rafhlöðulokið verður að vera opnað við eftirfarandi aðgerðir:

- Rafgeymaskipti
- Viðhald á rafgeyminum

Að opna rafgeymishlíf

ATHUGASEMD

Áður en þetta er gert, vertu viss um að fjarlægja alla lausa hluti af rafhlöðulokinu eða undir ökumannssætinu.



ATHUGASEMD

Ef nauðsyn krefur skaltu stilla stýrissúluna og ökumannssætið þegar rafgeymalokið er opnað.

- Togaðu handfangið á rafhlöðulokinu til vinstri til að opna læsinguna. Rafhlöðulokið opnast sjálfkrafa.

⚠ VARÚÐ

Ekki halla þér of nálægt rafhlöðulokinu þar sem það mun opnast í ákveðna hæð.

- Ýttu rafhlöðulokinu upp þar til það festist í endastöðu.



ATHUGASEMD

Þegar skipt er um rafhlöðu skaltu ganga úr skugga um að rafhlöðulokið sé að fullu opnað.



ATHUGASEMD

*Ef fulllokið ökumannsrými (*valfrjálst) er komið fyrir þarf að opna rafhlöðulokið til að skipta um rafhlöðu og svipaðar aðgerðir og fyrst þarf að opna afturrúðuna á ökumannsrýminu. Þetta er til að koma í veg fyrir að sætið rekist í afturrúðuna.*

⚠ VARÚÐ

Eftir að rafhlöðulokið hefur verið opnað skal ganga úr skugga um að gasfjöldurinn sé laus við bilanir til að koma í veg fyrir að rafhlöðulokið lokist óvart og valdi líkamstjóni ef gasfjöldurinn bilar.

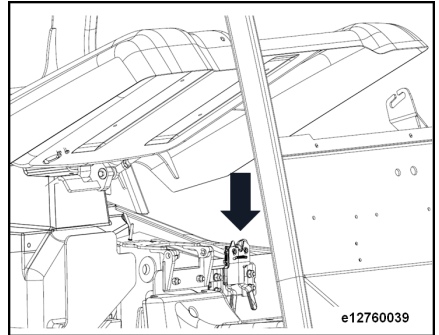

Setja rafgeymislokið á

⚠ VARÚÐ

Ekki sitja á rafhlöðulokinu: hætta á meiðslum eða skemmdum.

Til að forðast meiðsli skaltu ganga úr skugga um að starfsfólk sé nógu langt í burtu áður en rafhlöðulokinu er lokað.

- Læstu læsingunni með því að ýta rafhlöðulokinu niður þar til læsingin gefur frá sér læsingarhljóð.

Athugið stöðu rafhlöðu

Athugið stöðu rafhlöðu

Almennt

Afhleðslustaða rafhlöðunnar er sýnd með LED-stikuskjá á skjáeinungunni.

Grænu LED-ljósinn slökkna hver á eftir öðrum þegar rafhlaðan tæmist (hver súla tákna 10% af rafgeymi rafhlöðunnar).

VARÚÐ

Endurtekin djúp hleðsla rafhlöðunnar getur valdið óþætanlegum skemmdum.

Ef rauða LED ljósið blikkar þarf að hlaða rafhlöðuna strax.

- Togaðu upp neyðarslökkvirofann ef þörf krefur.
- Settu rofalykilinn í rofalásinn og snúðu réttisælis í ræsisstöðu.
- Athugaðu hleðslustöðu rafhlöðunnar á afhleðsluvísunum (merkt með rauðu örninni) á skjánum.

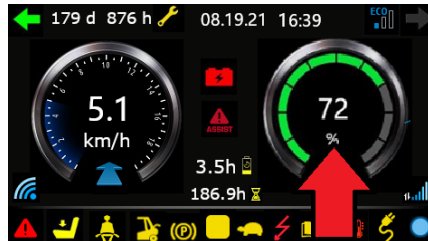
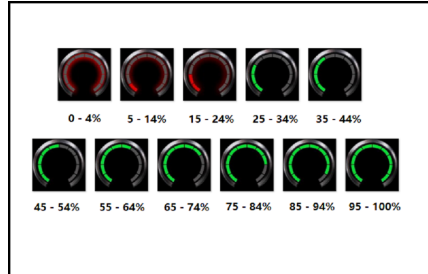

Varúðarráðstafanir við hleðslu (blý-sýru rafhlaða)

VARÚÐ

Til að tryggja rekstraröryggi og viðhalda rafhlöðunni, vinsamlegast fylgdu eftirfarandi reglum.

VARÚÐ

Raflausnir er eittraður, ætandi þynntur brennisteins-sýruvökvi. Því verður að nota hlífðarfatnað og hanska þegar unnið er nálægt rafhlöðunni. Ef raflausnir kemst óvart í snertingu við fót, húð eða augu skaltu skola strax með vatni. Ef raflausnir kemst í snertingu við augun skaltu tafarlaust leita til læknis.

Hlutleysið allan raflausn sem hellist niður.

HÆTTA

Þegar rafhlaðan er hlaðin á svæðum með ófullnægjandi loftræstingu er hættu á sprengingu vegna losunar eldfimra lofttegunda. Reykingar og opin eldur er stranglega bönnuð til að forðast sprengingar.

Rafhlaðan má aðeins hlaða á hleðslustöðvum og stöðum sem eru í boði í þessu skyni og í samræmi við reglur. Þeir verða að uppfylla ákveðin skilyrði meðan á hleðsluferlinu stendur. Til dæmis verða hleðslu- og geymslustaðir rafhlöðunnar að vera mjög vel loftræstir.

Reykjó ekki þegar rafhlöður eru notaðar og slökkvið allan opinn eld.

Að tengja hleðslurafhlöðuna við utanaðkomandi hleðslutæki



ATHUGASEMD

Athugaðu eðlisþyngd raflausnanna. Alltaf skal hlaða og viðhalda rafhlöðunni í samræmi við leiðbeiningar frá framleiðanda. Valfjárís hleðslutæki verða einnig að vera notuð samkvæmt leiðbeiningum þeirra.

VARÚÐ

Ekki ætti að setja málmhluti á rafhlöðuna.

Gætið þess að skammhlaupa rafhlöðuna!

Ekki fylla á raflausn fyrir hleðslu.

VARÚÐ

Alltaf skal hlaða og viðhalda litiumjónarafhlöðunni í samræmi við leiðbeiningar frá framleiðanda.

Að tengja hleðslurafhlöðuna við utanaðkomandi hleðslutæki

VARÚÐ

Hleðslustraumur rafhlöðunnar má ekki fara yfir 250 A.

Ef þú notar hleðslutæki með háum hleðslustrauum skaltu hafa samband við viðurkenndan söluaðila.

- Fylgja þarf nákvæmlega ákveðnum kröfum þegar rafhlaðan er hlaðin með ytri hleðslutæki: Notaðu aðeins hleðslutækið og hleðsluferilinn sem leyfður er í rafhlöðuforskriftunum.

– Færðu gaffalvagninn að fullu.

Gafflarnir skulu snerta jörðina.

Að tengja hleðslurafhliðuna við utanaðkomandi hleðslutæki

- Setjið handhemilinn á með því að ýta á handhemilinn (1).
- Slökktu á lyklarofanum.

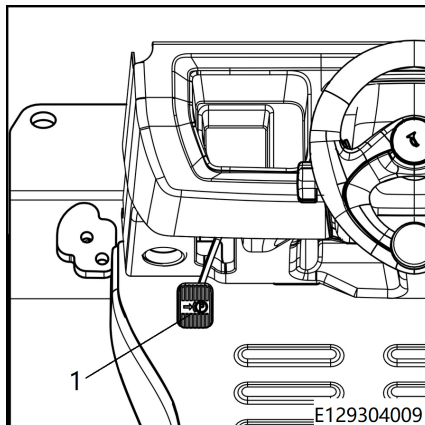

- Ýtið á neyðarstöðvunarrofann (1).

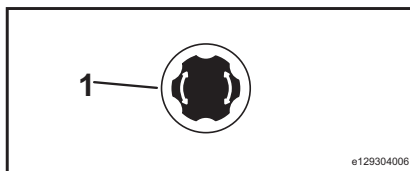

Blýsýru rafhlöður

- Losaðu hlífina af rafgeymirnum.
- Fjarlægðu kartengi rafgeymisins (1) úr rafmagnstengi lyftarans(2).
- Tengdu ytri hleðslutengið við rafhlöðutengið (1).
- Ræsið rafgeymistengilinn.

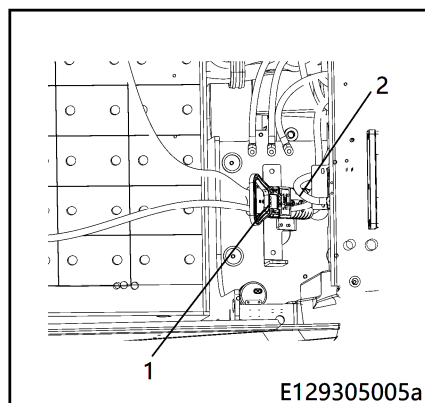

⚠ VARÚÐ

Pegar þú setur rafhlöðukennuna í, skaltu ganga úr skugga um að klóninn sé alveg í lagi.

Athugaðu ástand endurhlaðanlegrar rafhlöðu, magn salta og eðlisþyngd (blý-sýru rafhlaða).

litfum rafhlaða

- Opnaðu hleðslutengið fyrir rafhlöðuna. ▷

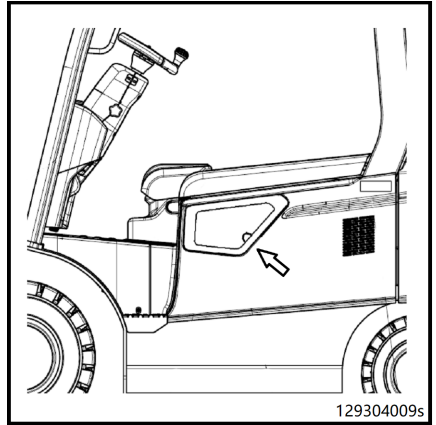

- Tengdu ytri hleðslutengið við litium rafhlöðutengið (1). ▷
- Ræsið rafgeymistengilinn.

VARÚÐ

Þegar þú setur rafhlöðukennuna í, skaltu ganga úr skugga um að klóninn sé alveg í lagi.

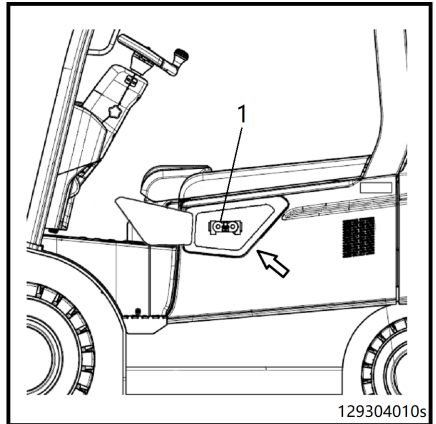

Athugaðu ástand endurhlaðanlegrar rafhlöðu, magn salta og eðlisþyngd (blý-sýru rafhlaða).

- Skoðaðu rafhlöðuna með tilliti til sprungna, hækkaðra plötum og raflausnarleka.
- Skrúfaðu rafhlöðulokið af og athugaðu magn raflausna.

Athugaðu ástand endurhlaðanlegrar rafhlöðu, magn salta og eðlisþyngd (blý-sýru rafhlaða).

- Ef rafhlaðan er með skoðunarrör, þá ætti saltastigið að vera við botn rörsins. Ef ekkert skoðunarrör er til staðar, þá ætti blóðs-altastigið að vera 10–15 mm hærra en plötunnar.
- Ef magn raflausna er of lágt er aðeins hægt að fylla það með eimuðu vatni.
- Fjarlægðu allt botnfall af rafskautunum og smyrðu með sýrulausri smurfeiti.
- Herðið rafskautshaldarann aftur.

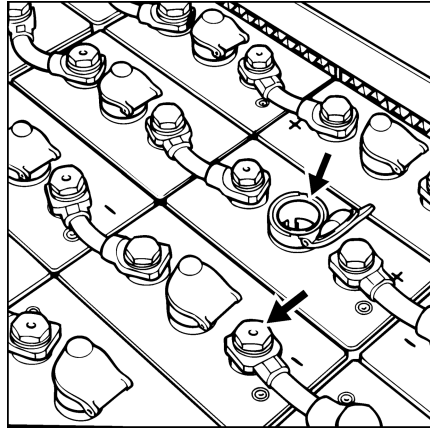

ATHUGASEMD

Ef nauðsyn krefur, notaðu vatnsmæli til að athuga raflausnina.

VARÚÐ

Djúp afhleðsla (meira en 20% af rafgeymi rafhlöðunnar) mun valda því að endingartími rafhlöðunnar styttest.

VARÚÐ

Alltaf skal nota og viðhalda lítiumjónarafhlöðunni í samræmi við leiðbeiningar frá framleiðanda.

Lyftibúnaður og viðhengi

Notkun lyftibúnaðarins



⚠ VIÐVÖRUN

Hætta er á að festast á milli hluta vegna hreyfingar lyftistöngsins eða festinga.

Aldrei standa nálægt eða fara inn í lyftistöngina eða svæðið á milli lyftistöngsins og lyftarans.

Notaðu lyftistöng og festingar á viðeigandi og réttan hátt.

Ökumaður þarf að vera þjálfaður í notkun lyftistöngs og tengibúnaðar.

Vertu meðvituð um hámarks lyftihæð mastsins.

Stjórnstönginni verður að stjórna hægt og stöðugt.

Lyftingar-, lækkunar- og hallahraði fer eftir hreyfisviði stjórnstöngarinnar. Stjórnstöngin fer sjálfkrafa aftur í hlutlausu stöðu þegar henni er sleppt.



ATHUGASEMD

Fyrir lyftara með valfrjálsa ISO-virkni virka lyftikerfið og tengibúnaður aðeins þegar kveikt er á lyftaranum og ökumannssæti er upptekið (sætisrofi er virkur).

- Taktu eftir notkunartáknum sem eru merkt með örvum.

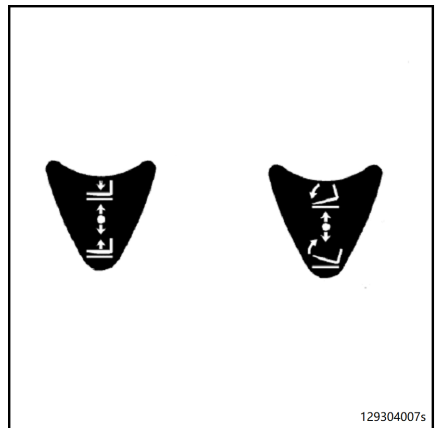

129304007s

Lyftibúnaður og viðhengi

Gaffalgrind lyft

- Ýttu stýripinnanum (1) til baka.

Gaffalgrind slakað

- Ýtið stýripinnanum (1) fram.

Að halla lyftistönginni fram

- Ýtið stýripinnanum (2) fram.

Lyftimastri hallað aftur

- Dragðu stýripinnann (2) til baka.

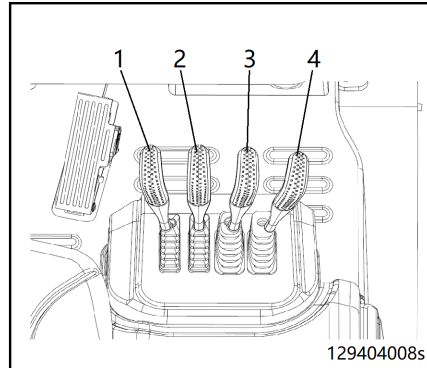

⚠ HÆTTA

Aukin hættu er á að falli og hallist þegar lyftistönginni er lyft. Vegna þessa skaltu ekki stíga upp á lyfta gaffalvagninn.

⚠ VARÚÐ

Ekki standa á gafflinum meðan þú lyftir.

Hætta á að falla eða verða fyrir höggi.

Rekstrartengingar

Aukahlutir eru settir á lyftarann sem aukahlutir: (hliðargafflar, snúningsvélur og spennubúnaður osfrv.). Ekki fara yfir vinnuþrýsting aukabúnaðarins meðan á notkun stendur. Farið eftir notkunarleiðbeiningum um notkun aukabúnaðarins. Hægt er að setja eina eða tvær stjórnstöng til viðbótar til að stjórna tengibúnaðinum.



ATHUGASEMD

Hér að neðan er lýsing á viðhengisaðgerðum. Hægt er að stilla lyftarann með mismunandi stýripöllum.

**ATHUGASEMD**

Eftir að hver aukabúnaður hefur verið settur upp ætti að festa merkimiða á rafhlöðulokið sem tilgreinir burðargetu lyftarans eftir uppsetninguna. Notkunarskýrsla fyrir aukabúnað ætti einnig að vera fest aftan á stýristöng aukabúnaðarins.

- Taktu eftir aðgerðatáknum með örvum.

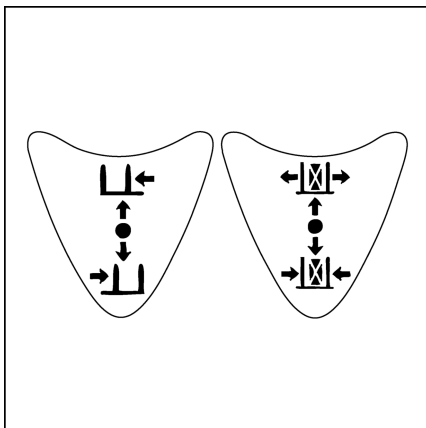
**Hliðarfærsluaðgerð**

- Ýttu stjórnstönginni (3) áfram til að færa gaffalvagninn til vinstri.
- Togaðu stjórnstöngina (3) til baka til að færa gaffalvagninn til hægri.

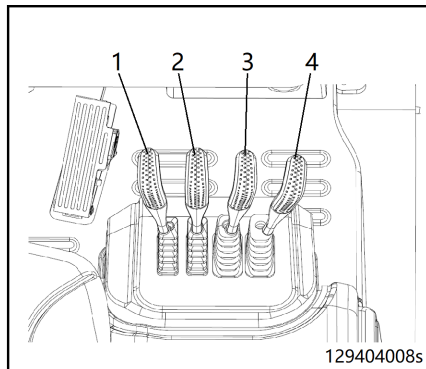
**Starfræksla á klemmu**

- Ýttu stjórnstönginni (4) áfram til að losa klemmuna.
- Togaðu stjórnstöngina (4) til baka til að festa klemmuna.

VARÚÐ

Ef aukahluturinn fylgdi ekki með lyftaranum er aðeins hægt að nota það ef viðurkenndur söluaðili hefur staðfest það og ef örugg notkun, hvað varðar burðargetu og stöðugleika eftir uppsetningu, er tryggð.

Að flytja hlöss

Að flytja hlöss

Hleðslumiðstöð fjarlægð og hleðslugeta

Áður en vöru er lyft þarf að skilja sambandið milli þyngdar, þyngdarmiðu fjarlægðar og hámarkslyftuhæðar vörunnar.

- Hleðslumiðjufjarlægð vísar til fjarlægðar milli lóðrétta plans gaffalarmanna og þyngdarmiðu hleðslunnar (1).



ATHUGASEMD

Þyngdarpunkturinn er ekki endilega staðsettur í miðju farmsins. Burðargeta vísar til þyngdar farms sem hægt er að lyfta á öruggan hátt í nauðsynlega hæð innan tiltekinnar miðpunktsfjarlægðar.

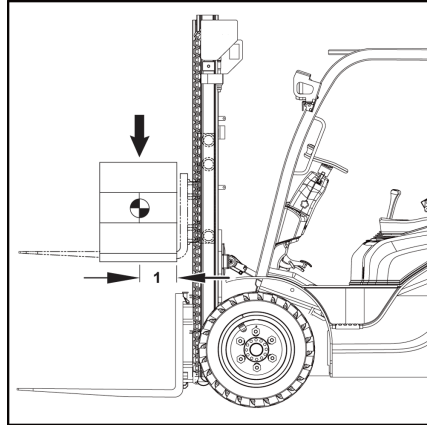

Burðargetukennispjald

Fyrir færingu

Áður en byrði er lyft, vinsamlegast lestu upplýsingarnar á burðargetumerki lyftarans.

⚠ HÆTTA

Hætta á að það dragi úr stöðugleika.

Færibreytnar á afkastagetumerkinu eiga við um fyrirferðarlítið, einsleitt álag. Ekki má fara yfir þessi álagsmörk. Ef farið er yfir hleðslumörkin mun það hafa áhrif á stöðugleika lyftarans og styrk gaffalarna og lyftistöng.

Ef lyftarinn er búinn aukabúnaði, vinsamlegast lestu og fylgdu upplýsingum á merkiplötu fyrir aukagetu hvers tengibúnaðar (sjá kaflann um "merkiplötu fyrir viðbótargetu fyrir frekari upplýsingar").

Burðargeta vörubíls fer eftir:

- Tegund lyftistöngs (venjulegt, tvíhliða, þríhliða)
- Lyftihæð uppsetts lyftistöngs

- Dekk á framöxli
- Hvort sem viðhengi eða aukabúnaður er notaður
- Hámarks leyfilegt hallahorn lyftistöngs til baka
- Stærð og burðargeta gaffalarmanna
- Stærð álags, á móti í þyngdar- eða rúmfræðilegri miðju

Ef einn af þessum breytum er breytt getur þetta haft veruleg áhrif á hleðslurými.

Ef lyftaranum hefur verið breytt verður að ákvæða burðargetustigið aftur og það gæti verið nauðsynlegt að skipta um burðargetumerki.

- Vinsamlegast hafðu samband við viðurkennda söluaðila þinn.



ATHUGASEMD

Burðargeta vörubílsins verður einnig takmörkuð við eftirfarandi aðstæður:

- *Flytja farm í vindstígum 6 eða meiri*

Leyfilegt hámarks burðargeta er háð fjarlægð þyngdarmiðju hleðslu (fjarlægð milli þyngdarmiðju hleðslu og lóðréttu plans gaffalarmanna), hæð þyngdarmiðju og lyftihæðar.



ATHUGASEMD

Afkastagetumerkið hér að neðan er aðeins dæmi.

Að flytja hlöss

Burðargetukennispjald

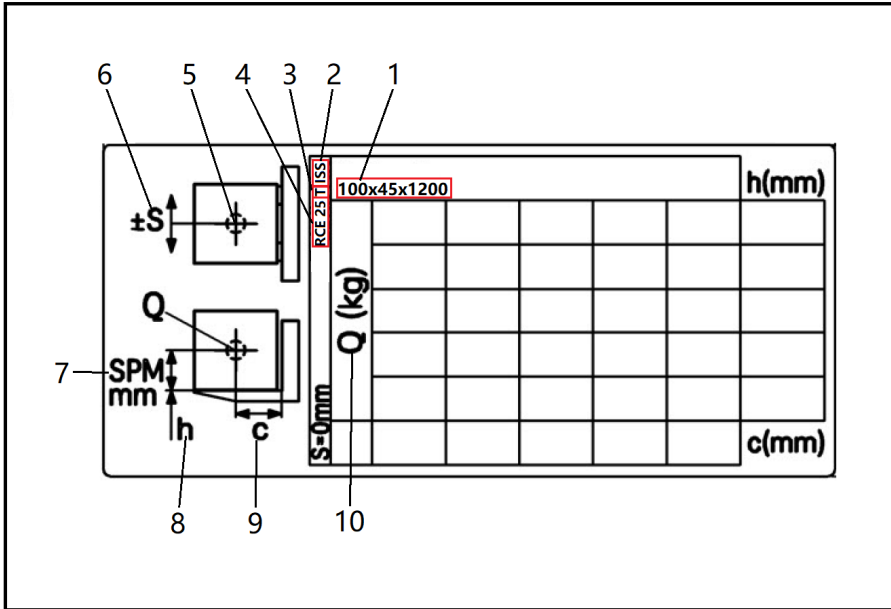

- 1 Mál gaffalarmanna: hámarksbreidd, hámarksþykkt og hámarks lengd í mm
Athugasemd: Ef stærri gaffalarmar eru notaðir, þarf viðbótargetumerkjaþlöt.
Vinsamlegast hafðu samband við viðurkennda söluaðila þinn.
- 2 Auðkenning tengibúnaðar: Innbyggð hliðarfærsla (ISS), fjöðruð hliðarfærsla (SS)
- 3 Lyftimasturtegundir: Hefðbundið lyftimastur S, duplex lyftimastur D, triplex lyftimastur T
- 4 Nafn vörubíls
- 5 Tákn fyrir þungamiðju álags
- 6 Hámarks leyfileg hliðarfærsla
- 7 Hæð frá þungarmiðju farms að neðri brún farms, í mm
- 8 Lyftihæð (eining: mm)
- 9 Þungarmiðjuþjarlægð álags vísar til fjarlægðar milli lóðrétta plans gaffalarmanna og þungarmiðju byrðanna í millimetrum.
- 10 Hámarkshleðsla í kg

Dæmi um burðargetu:

Miðjuflarlægð hlöss: 600 mm (9).

Leyfileg lyftingarhæð: 4145 mm (10).

- Finndu skurðpunkt dálksins í 600 mm þyngdarmiðju fjarlægðinni og röð 4145 mm lyftihæðarinnar.

Í þessu dæmi er leyfilegt hámarks burðargeta 2000 kg (11).

Fylgdu sömu skrefum fyrir aðrar lyftuhæðir og þyngdarmiðjuvegalemdir. Ákvörðuð gildi byggist á tveimur gaffalörmum og jafndreifðu miðlægu álagi.

**ATHUGASEMD**

Heimilt er að nota reiknað (interpolað) gildi á milli tveggja þekktra samliggjandi gilda. Óheimilt er að nota H, Q og c gildi sem eru hærrí en tilgreint gildi eða c gildi sem eru minni en tilgreint gildi. Ef þú þarft að nota gildi sem eru utan sviðs, vinsamlegast hafðu samband við viðurkenndan söluaðila.



100x45x1200						h(mm)
Q (kg)	1270	1470	1590	1740	1910	4695
	1460	1700	1840	2000	2200	4145
	1660	1920	2080	2270	2500	3600
	1000	800	700	600	500	c(mm)

Viðbótarupplýsingar áritunarplata**⚠ HÆTTA****Hætta á að það dragi úr stöðugleika.**

Notkun viðhengja mun takmarka burðargetu. Þess vegna verður að festa viðbótarmerkiplötu fyrir burðargetu á stað sem er sýnileg öikumanni.

Ef plötuna vantar, eða ef einhverjar upplýsingar um lyftarann, tengibúnað og burðargetu passa ekki við raunverulegt gildi, vinsamlegast hafðu samband við þjónustuaðila.

Notkun tengibúnaðar getur haft áhrif á leyfilegan hámarks aksturshraða. Þegar skipt er um tengibúnað skal gæta þess að athuga alltaf leyfilegan hámarks aksturshraða og gera nauðsynlegar breytingar. Að öðrum kosti er hægt að stilla lyftarann þannig að hann keyri varanlega á lægsta leyfilega hraða.

Ef forsamsettur gaffalvagn er notaður, þá ætti að lækka viðeigandi gildi á merkiplötunni fyrir viðbótargetu.

- Vinsamlegast hafðu samband við viðurkenndan söluaðila til að ákvarða nýja burðargetu lyftarans.

Að flytja hlöss



ATHUGASEMD

Merkiplatan fyrir viðbótargetu hefur mismunandi gögn fyrir mismunandi vörubílaraðir, lyftamastraraðir og viðhengi. Vinsamlega skoðaðu kaflann „Aðrymismatsplata“ um hvernig á að lesa merkiplötuna fyrir viðbótargetu.

Stilling gafflabilsins

- Lyftu gaffalarmslásboltunum og snúðu þeim (1) 90° til að opna. Þá er hægt að stilla bilið á gaffalarmunum.
- Stilltu bil gaffalarmanna miðað við stærð hleðslunnar.
- Athugið að gafflarnir verða að vera í jafnfjarlægð frá miðlínu gaffalvagnsins.
- Eftir að hafa verið stillt skaltu setja lásbolta gaffalarmsins aftur í upprunalegar stöður og passa í skorin á gaffalvagninum, þannig að gaffalarmarnir geti ekki hreyft sig.

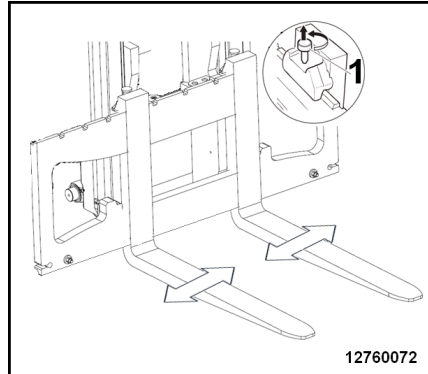

12760072

VARÚÐ

Gaffalarmarnir eru þungir! Sýndu ýrtrustu varúð þegar þú meðhöndlar þau.

Þegar þú stillir bil gaffalarmanna skaltu halla þér að hillunni. Þegar þú stendur örugglega skaltu ýta á gafflana með fótunum til að stilla þá. Ekki stilla gafflana með höndum þínum.



ATHUGASEMD

Álagið verður að vera í miðju milli gafflanna.

Að taka upp hläss



⚠ HÆTTA

Fall- og klemmuhætta

Það er stranglega bannað að standa á gafflunum.

Það er stranglega bannað að nota gafflana, brettin eða önnur tæki til að lyfta fólki (eins og krafist er í kínverskum reglugerðum).

Fylgja þarf landsreglum um staðsetningu notkunar. Hægt er að útbúa lyftarann með viðurkenndum vinnupalli til að lyfta fólki, ef landslög leyfa á notkunarstað. Vinsamlegast hafðu samband við viðurkenndan söluaðila á staðnum.



⚠ HÆTTA

Hætta af völdum döttandi hleðslu! Hætta á banvænum meiðslum á fram- lengingarsvæði lyftistöngs.

Við flutning á farmi má enginn vera á hættusvæðinu.

Við stöflun og afsöfnun mega menn hvorki standa né ganga undir upphleyptri byrði.

Haltu alltaf byrðinni niðri og mastrinu hallað aftur á bak við akstur lyftara. Horfðu á fólk.

⚠ HÆTTA

Þegar byrði er lyft er óheimilt fyrir neinn að standa undir hengdu byrðinni.

⚠ HÆTTA

Hleðslur sem eru ranglega staðsettar geta valdið fallhættu.

Hleðslum skal komið fyrir þannig að þær standi ekki út fyrir hleðslusvæði vörubilsins og geti ekki runnið, velt eða fallið af. Ef það er hættu á að litlar byrðar falli á milli þvermál varnanna, skal nota viðeigandi hleðsluhlíf eða setja öryggisgrill á hlífðarhlífina.

Gætið þess að nægt pláss sé fyrir framlengingu fyrir ofan lyftistöngina.



⚠ HÆTTA

Það er hættu á klemmingu þar sem lyftistöng eða festingar geta hreyfst.

Af þessum sökum skaltu aldrei grípa inn í eða fara inn í lyftistöngina, eða svæðið á milli lyftistöngsins og lyftarans.

Lyftikerfið og tengibúnaðinn ætti aðeins að nota í þeim tilgangi sem þeim er ætlað.

Það verður að leiðbeina öikumönnum um meðhöndlun lyftikerfisins og aukabúnaðarins.

Gætið að mestu lyftuhæð.

⚠ HÆTTA

Hætta á ofhleðslu og velti

Fylgdu nákvæmlega leyfilegu álagi sem tilgreint er á hleðslumerki.

⚠ HÆTTA

Veltahætta!

– Ekki halla lyftistönginni aftur á bak með byrðina upp og þegar lyftihæð er mikil.

Að flytja hlöss

Flutningur bretta

Almenna reglan er sú að flytja þarf hlöss (t.d. bretti) ein og sér. Flutningur margra hlassa á sama tíma er aðeins leyfilegur:

- ef slíkt er heimilað af umsjónarmanni
- og að uppfylltum tæknilegum skilyrðum

Ökumaður verður að tryggja rétt ástand hlassins. Aðeins má flytja hlöss sem eru kyrfilega og örugglega staðsett.

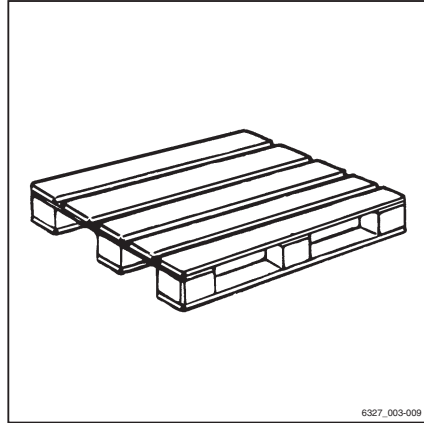

6327_003-009

Flutningur á hlassi á lofti

Áður en hlöss á lofti eru flutt, skal leit að ráða hjá viðkomandi ríkiseftirlitsstofnun (í Þýskalandi, ábyrgðatryggingasamtök vinnuveitenda).

Lögbundnar reglur geta sett takmarkanir á þessar aðgerðir t.d. á Ítalíu. Hafið samband við viðeigandi stjórnvöld.

Ef engar sérstakar reglur eru fyrir landið um svíflausar byrðar í notkunarlöndinu verður að fylgja eftirfarandi leiðbeiningum um örugga meðhöndlun.



6210_001-007

HÆTTA

Hlöss á lofti sem byrja að sveiflast geta valdið eftirfarandi hættum:

- Ónóg hemlun og stýring
- Á að velta hlasshjólunum eða ökuhjólunum
- Að velta lyftaranum til hægri miðað við átt ferðar
- Hætta að kremja leiðsagnaraðila
- Takmarkað útsýni

⚠ HÆTTA**Tapi á stöðugleikal**

Hlöss á lofti sem renna til eða sveiflast geta leitt til taps á stöðugleika og valdið því að lyftarinn veltur.

- Þegar hlöss á lofti eru flutt skal fara eftir eftirfarandi fyrirætlum

Fyrirmæli fyrir flutninga á hlössum á lofti:

- Koma verður í veg fyrir að hlöss sveiflist til og frá með því að nota viðeigandi ökuhraða og ökuhátt (stýra og hemla af aðgát).
- Hangandi hlöss ættu að vera fest að lyftara þannig að stroffan geti ekki færst til eða losnað fyrir slysn, og geti ekki skemmst.
- Við flutning á hlössum á lofti ætti hentugur hjálparbúnaður að vera til staðar (t.d. vírar eða stoðstangir) svo að aðstoðarmenn geti stýrt hlössunum á lofti og komið í veg fyrir að þau fari að sveiflast.
- Farið að með sérstakri aðgát til að tryggja að ekkert fólk sé í akstursleið á akbraut.
- Ef hlassið fer að sveiflast þrátt fyrir þetta skal tryggja að engir einstaklingar séu í hættu.

⚠ HÆTTA**Hætta á slysum!**

Þegar ferðast er með hangandi hlöss, framkvæmið aldrei neitt skyndilega, stöðvið aldrei snögg eða gerir snöggar hreyfingar.

Keyrið aldrei í halla með hangandi hlössi!

Ekki er heimilt að flytja gáma með vökvum sem hangandi hlöss.

Að taka upp hlöss**⚠ HÆTTA****Lífshætta stafar af fallandi hlössum eða þegar hlutar lyftarans eru látnir síga.**

- Gangið aldrei eða standið undir hlöss sem lyft hefur verið upp eða gaffla sem lyft hefur verið upp.
- Lyftið aldrei þyngra hlössi en sem nemur þeirri hámarksþyngd sem tilgreind er á burðargetuspjaldinu. Annars er ekki hægt að ábyrgjast stöðugleika
- Geymið aðeins vörubretti sem eru ekki stærri en sem nemur tilgreindri hámark-

Að flytja hlöss

- sstærð. Ekki má geyma skemmdan hleðslubúnað og ranglega löguð hlöss.
- Tengid eða festid hlasið við burðarbúnaðinn þannig að hlasið geti ekki færst til eða dottið af.
- Geymið hlasið þannig að það skerði ekki tilgreinda gangavidd vegna hluta sem standa fram.
- Nálgist rekkann gætilega, bremsið mjúklega > og stöðvið rétt fyrir framanrekkann.

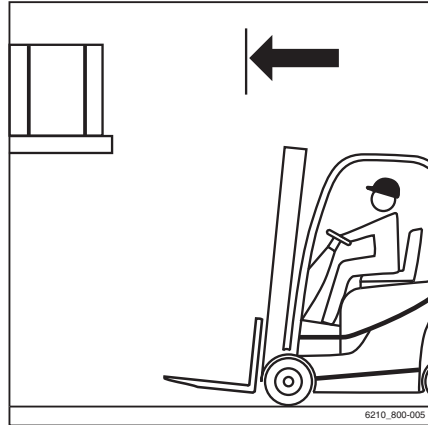

- Staðsetjið gafflana.

ATHUGASEMD

Höllunarhraðinn á lyftimastrinu á þessum lyftara er mun hærrí en á undangengnum tegundum. Þetta er tilgreint með viðvörðunartilkyrningu á skjánum og stjórnmeiningunni eftir að búið er að setja lykilorfann í gang.

- Setjið lyftumastur í lóðréttu stöðu.
- Lyftið gaffalgrindinni í rétta hæð.

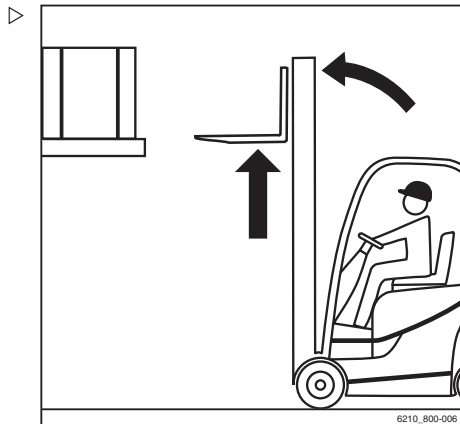

VARÚÐ

Hætta á skemmdum á íhlutum!

Þegar gafflarnir eru settir inn í grind skal tryggja að grindinn og hlasið verði ekki fyrir skemmdum.

- Látið gafflana eins langt undir hlasið og hægt er. Stöðvið lyftarann um leið og gaffalgrindin snertir hlasið. Þyngdarmiðja hlásins verður að vera staðsett milli gaffalarmanna í miðjunni.



- Lyftu gaffalgrindinni þar til hlasið hvílir algjörlega á göflunum.

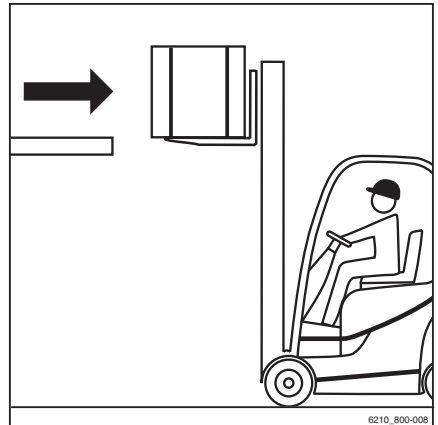

⚠ HÆTTA

Hætta á slysum!

- Gættu að öllum einstaklingum á hættusvæðinu.

⚠ VARÚÐ

Hætta á skemmdum á ihlutum!

- Tryggið að leiðin fyrir aftan lyftarann sé greið.
- Bakka skal hægt og varlega þar til hleðslan er örugglega af rekkunum. Hemlaðu varlega.

⚠ HÆTTA

Vegna hættu á að lyftarinn detti má aldrei lyfta mastrinu með hækkaða hleðslu!

- Lækkið hleðslunni áður en lyftimastrinu er hallað.

Að flytja hlöss

- Lækkaðu hlasið ásamt því að halda gólfrymi.

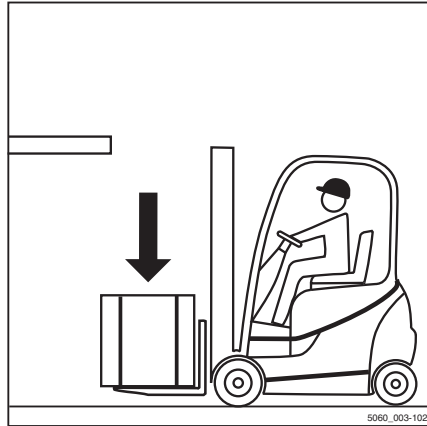

- Hallið lyftumastri aftur. Flytja má hleðsluna.

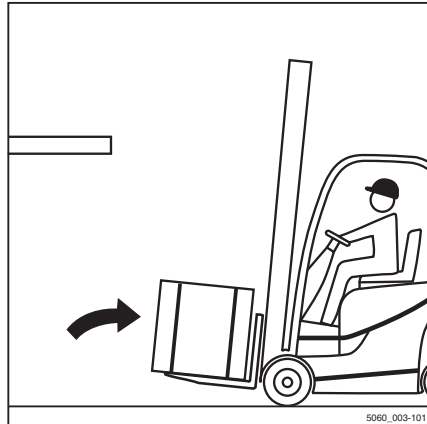

Að flytja hlöss

i ATHUGASEMD

Farið eftir upplýsingunum sem gefnar eru upp í kaflanum sem heitir "Öryggisreglur við akstur".

⚠ HÆTTA

Eftir því sem hleðslunni er lyft hærra þeim mun óstöðugri verður hún. Lyftarinn getur ollið. Álagið getur fallið. Það er aukin slisahætta.

Ekki er leyfilegt að aka með hleðsluna á lofti og lyftimastríð hallandi fram.

- Einungis má aka ef hleðslan er niðri.
 - Lækkjið farminn í sem minnstri hæð (ekki yfir 300 mm).
 - Akið eingöngu með mastríðhallandi aftur á bak.
-
- Akið hægt og varlega um horn.

i ATHUGASEMD

Farið eftir upplýsingunum sem gefnar eru upp í kaflanum sem heitir "Stýring".

- Dregið ávallt úr hraða og hemlið varlega.

i ATHUGASEMD

Farið eftir upplýsingunum sem gefnar eru upp í kaflanum sem heitir "Að stjórna þjónustubremsunni".

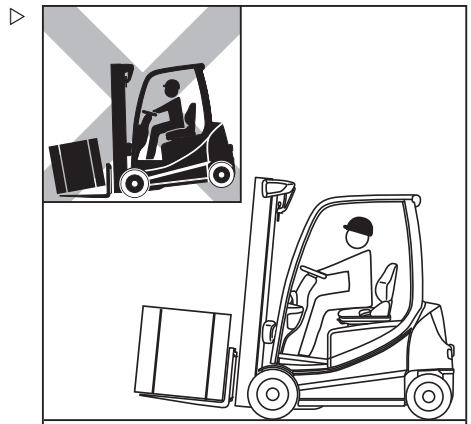
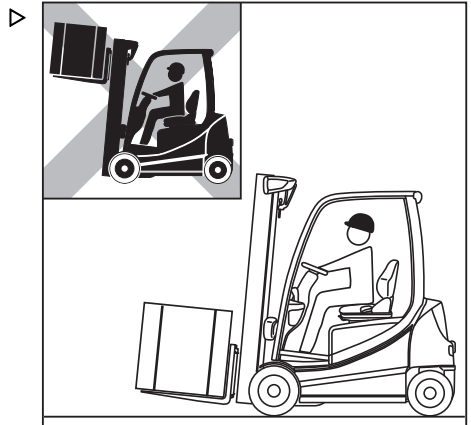

Að flytja hlöss

- Aldrei má aka með hleðsluna standand út af hliðinni (þ.e. með hliðartilfærslu)!

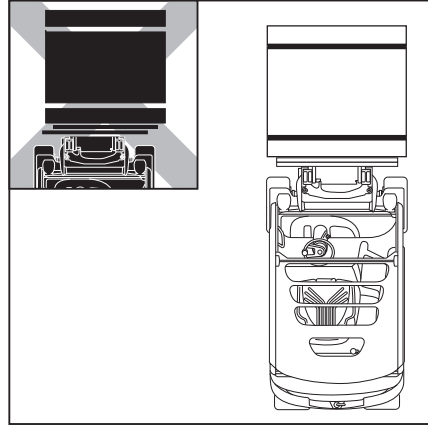

Að setja niður hlöss

⚠ HÆTTA

Slyshætta vegna breyttrar tímasetningar halla!

Athugið að hægt er að halla lyftimastrinu nægilega framávið með hleðslu á lofti að lyftarinn veltur.

Pungamiðja hläss og hreyfing á halla breytist þegar hläss rennur til. Lyftarinn gæti oltið fram.

- Hallið lyftimastrinu einungis með lyftiaukabúnaði fram á við þegar það er beint yfir staflanum.
- Þegar lyftimastrinu er hallað fram skal gæta þess vandlega að tryggja að gaffallyftarinn falli ekki fram á við og að hlásið renni ekki til.

⚠ VIÐVÖRUN

Slyshætta skapast vegna fallandi hläss!

Ef gaffallinn eða hlásið eru í lausu lofti við sig, getur hlásið dottið.

- Þegar hläss er fært úr stafila skal færa lyftarann nægilega langt aftur til að hægt sé að lækka hlásið og gaffalinn óhindrað.

- Akið að hleðslunni með hlassið lækkað eins og reglugerðir segja til um. ▷
- Setjið lyftumastur í lóðréttu stöðu.
- Lyftið hlassinu upp í hæð staflans.
- Nálgist dráttarvagninn með hæfilegum hraða.



ATHUGASEMD

Höllunarhraðinn á lyftimastrinu á þessum lyftara er mun hærri en á undangengnum tegundum. Þetta er tilgreint með viðvörunartilkyrningu á skjánum og stjórneiningunni eftir að búið er að setja lykilrofan í gang.



- Lækkið hlassið þangað til að það liggur örugglega á staflanum. ▷
- Lítu fyrir aftan þig!
- Keyrið gaffallyftarann afturábak þannig að hægt sé að lækka gaflana án þess að snera staflann.
- Lækkið gafflana í grunnsvæðisstöðu.
- Hallið mastrinu aftur og akið burt.



Að flytja hlöss

Keyrt á svæðum þar sem er halli upp á við og þar sem er halli niður á við

⚠ HÆTTA

Lífshætta!

Það er sérstök hættu fólgin í því að keyra á svæðum þar sem er halli upp á við og þar sem er halli niður á við!

- Farið ætíð eftir leiðbeiningunum hér að neðan.
- Í halla verður hlasið að snúa fram þegar keyrt er upp í móti og eins verður það að snúa upp í móti ef farið er niður halla.
- Það er einungis leyfilegt að keyra í halla þar sem búið er að merkja akstursleiðir og öruggt er að keyra.
- Tryggið að yfirborðið sem farið er um sé hreint og að þar sé gott grip.
- Ekki beygja þar sem er halli upp eða niður á við.
- Ekki keyra á ská í halla.
- Ekki leggja lyftaranum í halla.
- Notið fleyga í í neyðartilvikum til að tryggja að lyftarinn haldist á sínum stað.
- Dragið úr ökuhraða í halla.

Það er ekki leyfilegt að keyra langar leiðir þar sem halli upp eða niður á við er meiri en 15% sökum sérstakra lágmarks bremsu og stöðugleika gilda.

- Ráðfærið ykkur við viðurkenndan þjónustuaðila áður en langar leiðir eru keyrðar þar sem halli upp eða niður er meiri en 15%.

Það er ekki leyfilegt að setja eða sækja hlöss á lagerinn á hallandi svæði!

- Verið ávallt á láréttum fleti þegar hlöss eru sett og sótt á lagerinn.



6210_001-008

Dráttarkúpling

Ef lyftarinn bilar er hægt að draga hann með dráttartenginu.

Dragtengið er aðeins hægt að nota til að draga léttan farm á verksmiðjувæðum. (Gætið að slysavörnum og farið að tæknilegum öryggisreglum)

- Lyftu út dráttarpinna (1).
- Settu dráttarpinna í tengirörið.
- Settu dráttarpinna í lásopið.



ATHUGASEMD

Við drátt verður ökumaður að sitja í sætinu til að stýra lyftaranum, virkja hemlana og stjórna öðrum stjórnþækjum.



ATHUGASEMD

Fyrir IC mótvægislyftara, ef engin bilun er í vélinni, mælum við með því að gangsetja vélina áður en lyftarinn er dreginn. Þannig er hægt að nota vökvastýrikerfið sem auðveldar stýringu.

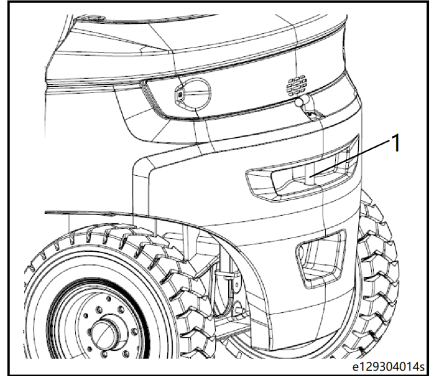

Yfirgefa vörubílinn tímabundið

Ef þú vilt yfirgefa lyftarann tímabundið til að sinna einföldum verkefnum nálægt lyftaranum (td panta tínslu, opna hurðina eða tengja kerru) á meðan kveikt er á kveikju, verður þú að virða eftirfarandi varúðarráðstafanir:

- Látið gaffalgrindina síga.
- Ýttu á handbremsupedal (1) þar til hann nær læstri stöðu.

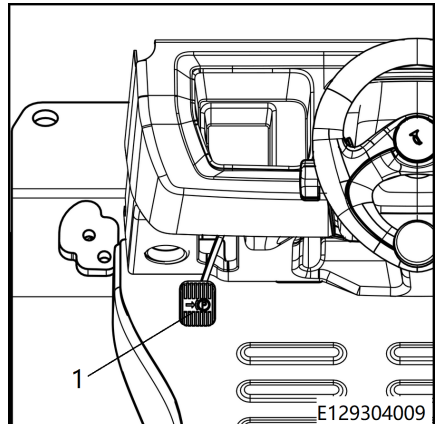

Að flytja hlöss

- Bílastæðatáknid Ⓟ á skjánum kviknar og logar áfram. Lyftarinn er bremsaaður.



⚠ VÍÐVÖRUN

Gakktu úr skugga um að lyftarinn hreyfist ekki.



ATHUGASEMD

Þegar lyftarinn er yfirgefinn tímabundið, vertu viss um að hafa lyftarann undir stöðugu eftirliti.

Áður en farið er úr lyftaranum

- Veldu stað sem er öruggur og eins hreinn og mögulegt er.
- Setjið niður byrðina/lækkið gaffalvagninn allveg.
- Hallaðu mastrinu örlítið fram á við.
- Lækkið gaffalarmana þar til þeir snerta jörðina.
- Settu handbremsuna á þar til hún nær læstri stöðu.
- Slökktu á lyftaranum með því að snúa lyklinum í 0 stöðu.
- Fjarlægðu lykilinn.

⚠ HÆTTA

Ekki slökkva á lyftaranum með því að snúa lyklinum þegar lyftarinn er á hreyfingu.

⚠ HÆTTA

Handbremsunni verður að beita og lykillinn fjarlægður áður en farið er út úr ökutækinu. Ekki skilja lyftarann eftir á skábraut nema í neyðartilvikum. Í slíkum tilfellum skaltu setja klossa (3) undir framhjólin til að kyrrsetja ökutækið.

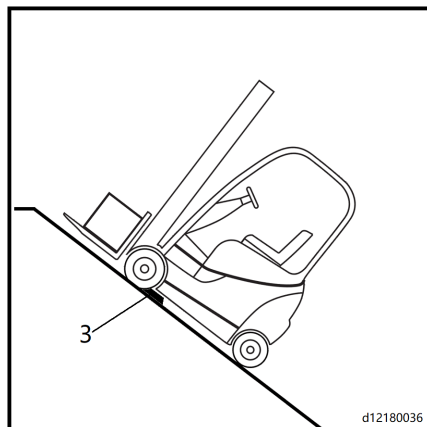

Notkun við sérstakar vinnuaðstæður

Flutningur

⚠ VARÚÐ

Hætta á skemmdum á efnispáttum vegna ofhleðslu!

Ef lyftaranum er ekið á flutningstæki, verður hleðslugeta flutningstækisins, rampanna og hleðslubrúa að vera meiri en raunveruleg heildarþyngd lyftarans. Íhlutir geta aflagast til frambúðar eða skemmt vegna ofhleðslu.

- Reiknið út raunverulega heildarþyngd lyftarans.
- Flytjið lyftarann aðeins ef burðargeta flutningstækisins, rampanna og hleðslubrúa er meiri en raunveruleg heildarþyngd lyftarans.

Að ákvarða raunverulega heildarþyngd ▷

- Leggið lyftaranum tryggilega.
- Ákvarðið einingapýngd með því að lesa af upplýsingaplötu lyftarans og, ef þörf krefur, af upplýsingaplötu aukabúnaðar (valkvæmt).
- Bætið þeirri einingapýngd sem fundin er út til að fá raunverulega heildarþyngd lyftarans:

Töruþyngd (4)

+ Hámm. leyfileg þyngd rafgeymis (5)

+ Kjölfestupýngd (valkvæmt) (6)

+ Nettóþyngd aukabúnaðar (valkvæmt)

+ 100 kg, til að gera ráð fyrir öikumanni

= Raunveruleg heildarþyngd

Type - Modells - Typ / Serial no. - No. de série - Serien - Nr. / year* - årssta - Baujahr		Industrial truck / Chariot de manutention / Flurförderzeug	
11	Rated capacity Capacité nominale Nenn-/Tragfähigkeit	kg	4
10	Battery voltage Tension batterie Batteriespannung	V	5
9	Rated drive power Puissance motor nom. Nenn-Antriebsleistung	kW	6
8	CE UK CA		7

129301001s

Notkun við sérstakar vinnuáðstæður

⚠ HÆTTA

Hætta á slysi við árekstur!

Stýrihreyfingar geta valdið því að aftari endinn renni af hleðslubrúnni í átt að brúninni. Þetta getur gert það að verkum að lyftarinn keyri á.

- Áður en ekið er yfir hleðslubrú, gangið úr skugga um að hún sé uppsett og fest á réttan hátt.
- Tryggið að flutningsfarartækið sem ekið er ofan á hafi verið tryggilega fest og hreyfist ekki úr stað.
- Verið í hæfilegri fjarlægð frá brúnum, hleðslubrúum, römpum, vinnuþöllum o.s.frv.
- Akið hægt og gætilega á flutningsfarartækið.

Notkun bremsuklossa

- Tryggið að lyftarinn renni ekki af stað með því að setja klossa fyrir framan bæði framhjólin og aftur fyrir bæði afturhjólin (1).
- Leggið lyftaranum tryggilega.

⚠ VARÚÐ

Hætta á skemmdum á íhlutum!

Ef kartengi rafgeymis er fjarlægð á meðan kveikt er á lykilorfanum (með hlassi), myndast rafbogi. Þetta getur leitt til tæringar á tenglum, sem styttr líftíma þeirra verulega.

- Slökkvið á lykilorfanum áður en kartengi rafgeymis er tekið úr sambandi.
- Takið kartengi rafgeymis aðeins úr sambandi þegar kveikt er á lykilorfanum í neyðartilvikum.

- Tryggið að slökkt sé á lykilorfanum.
- Aftengið kartengi rafgeymisins.



ATHUGASEMD

Ef ekki er hægt að virkja rafdrifnu handbremsuna (valkvæm) með rafrænum hætti þarf að gera það handvirkt; sjá kaflann með heitinu "Neyðarnotkun á rafdrifnu handbremsunni".

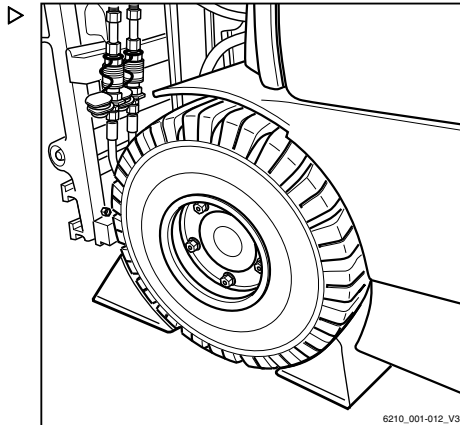

6210_001-012_V3

Dráttur

⚠ HÆTTA

Bremsukerfið á dráttarfarartækinu getur brugðist. Hætta á slysum!

Ef bremsukerfi dráttarfarartækisins er ekki af réttri stærð, getur verið að farartækið hemli ekki á öruggan hátt eða þá að bremsur geta bilað. Dráttarfarartækið verður að geta tekið á sig dráttar- og hemlunarkrafta frá hlassinu sem dregið er og er án hempla (raunveruleg heildarþyngd lyftarans).

- Athugið dráttar- og hemlunarkraft dráttarfarartækisins.

⚠ HÆTTA

Lyftarinn getur keyrt á dráttarfarartækið þegar það síðarnefnda bremsar. Hætta á slysum!

Ef traust tenging hefur ekki verið notuð fyrir krafta í báðar áttir við drátt, getur lyftarinn ekið á dráttarfarartækið þegar hið síðarnefnda hemlar. Af öryggisástæðum, skal aðeins nota prófaða dráttarslá.

- Notið prófaða dráttarslá.

⚠ VARÚD

Ef drif lyftarans á milli drifmótors og drifvöxuls er ekki rofið, getur drifið skemmt.

- Staðsetið ferðaátt rofa í hlutlausu stöðu.

⚠ VARÚD

Hætta á skemmdum á hlutum!

Sé kartengi rafgeymis fjarlægð þegar kveikt er á lykilorfanum (með hlassi), myndast rafbogi. Þetta getur leitt til tæringar á öllum tengjum, sem stýttir líftíma þeirra verulega.

- Aftengið kartengi rafgeymis ekki þegar kveikt er á lykilorfanum.

⚠ HÆTTA

Fólk getur kramist á milli lyftarans og dráttarfarartækis á meðan á tilfærslum stöndur. Lífshætta getur myndast!

Einungis má hreyfa dráttarfarartækið og festa dráttarslána með aðra manneskju sem leiðbeinir. Það tryggir að ökumaður dráttarfarartækisins og vélvirkinn sem festir dráttarslána séu meðvitaðir um mögulegar hættur.

- Tilfærslur mega aðeins fara fram með leiðbeinanda.

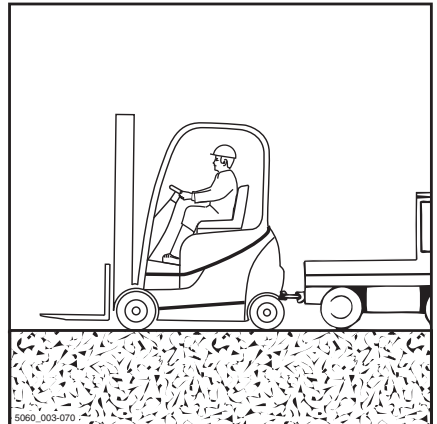

Notkun við sérstakar vinnuáðstæður

⚠ VARÚÐ

Það er erfitt að stýra! Engin aflstýring er fyrir hendi ef vökvakerfið virkar ekki!

- Sá dráttarhraði sem valinn er verður að gera lyftaranum og dráttarfarartækinu kleift að bremsa rétt og hægt sé að halda stjórn öllum stundum.

⚠ VARÚÐ

Ef lyftaranum er ekki stýrt á meðan verið er að draga hann getur hann breytt um stefnu og orðið stjórnlaus!

- Þegar verið er að draga lyftarann verður ökumaður að stýra honum.
 - Ökumaðurinn verður að sitja í ökumannssætinu og vera með öryggisbeltið spennt áður en lyftarinn er dreginn af stað.
 - Þar sem það er hægt skal nota allan tiltækan öryggisbúnað.
-
- Leggið hlasi frá ykkur og lækkið gafflana nánast niður á gólf.
 - Staðsetið ferðaátta rofa í hlutlausu stöðu.
 - Setjið handbremsuna á.
 - Slökkvið á lykilrofa.
 - Aftengið karttengi rafgeymisins.
 - Athugið dráttar- og hemlunarkraft dráttarfarartækisins.
 - Notið stýringu til að festa dráttarfarartækið við lyftarann.
 - Festið dráttarslána við dráttarkúplinguna á dráttarfarartækinu og lyftaranum.
 - Sitjið í ökumannssætinu í lyftaranum sem á að draga og festið öryggisbeltið.
 - Þar sem það er hægt skal nota allan tiltækan öryggisbúnað.
 - Að losa stöðuhemil.
 - Veljið dráttarhraða sem gerir lyftaranum og dráttarfarartækinu kleift að hemla og hægt sé að halda stjórn öllum stundum.
 - Dragið lyftarann.
 - Þegar hann hefur verið dreginn, tryggið að lyftarinn renni ekki í burtu (t.d. með því að nota handbremsu eða skorður).
 - Fjarlægið dráttarbeislið.

Kranahífiing

Kranahleðsla er aðeins ætluð til flutnings alls lyftarans ásamt mastri fyrir gangsetningarprófanir. Fyrir notkunaraðstæður sem þarfnast tíðrar lestunar eða eru ekki upptaldar hér, vinsamlegast hafið samband við framleiðanda með tilliti til sérútfærslna.

Aðeins einstaklingar með fullnægjandi reynslu af viðeigandi stoffum og lyftibúnaði mega hífa lyftarann.

Að ákvarða raunverulega heildarþyngd ▷

- Leggið lyftaranum á tryggum stað, sjá .
- Ákvarðið einingþyngd með því að lesa af upplýsingaplötu lyftarans og, ef þörf krefur, af upplýsingaplötu aukabúnaðar (valkvæmt).
- Bætið þeirri einingþyngd sem fundin er út til að fá raunverulega heildarþyngd lyftarans:

Töruþyngd (4)

+ Háam. leyfileg þyngd rafgeymis (5)

+ Kjölfestuþyngd (valkvæmt) (6)

+ Nettóþyngd aukabúnaðar (valkvæmt)

= Raunveruleg heildarþyngd

1 2

STILL GmbH
 Betriebsstr. 10
 D-22119 Hamburg
 Made in China

Type - Model - Typ / Serial no. - No. de série - Serien - Nr. / year - année - Baujahr

Industrial truck / Charriot de manutention / Flurförderzeug

Rated capacity Capacité nominale Nenn-Tragfähigkeit	kg	Unit load mass Masse à vide Leertgewicht	kg
Battery voltage Tension batterie Batteriespannung	V	max. a min. a min.	kg
Rated drive power Puissance motor nom. Nenn-motorschleistung	kW		kg

11 10 9 8

3 4 5 6 7

CE UK CA see operating instructions
 voir Mode-Chariot
 siehe Betriebsanleitung

129301001s

Notkun við sérstakar vinnuáðstæður

Lyftistroffur festar

⚠ VARÚÐ

Stroffurnar geta valdið skaða á lakki lyftarans!

Stroffurnar geta valdið skaða á lakkinu ef þær nuddast utan í lyftarann eða ef þeim er þrýst utan á hann. Harðar og hornhvassar stroffur, svo sem vírstroffur geta eyðilagt yfirborð lyftarans mjög hratt.

- Notað skal mjúkar stroffur, t.d. lyftistroffur sem eru varðar á hornum eða með annan svipaðan hlífðarbúnað ef þörf krefur.

⚠ HÆTTA

Hætta er á að verða fyrir höggi ef stroffurnar og lyftibúnaðurinn bregst og veldur því að lyftarinn detti, með mögulega banvænum afleiðingum!

- Notið aðeins stroffur og lyftibúnað með nægilega hleðslugetu fyrir raunverulega heildarþyngd lyftarans.
 - Notið aðeins merktar lyftistaði á lyftaranum.
 - Gangið úr skugga um að lyftibúnaður eins og krókar, hlekkir, belti o.þ.h. séu aðeins notaðar á þann veg sem við á.
 - Lyftubúnaðinn má ekki skemma með hlutum lyftarans.
-
- Lykkjaðu lyftistroffurnar umhverfis aðalþverbitann (4) á ytra mastri lyftimastursins.



ATHUGASEMD

Lyftipunktur lyftarans eru merktir með króktákni.

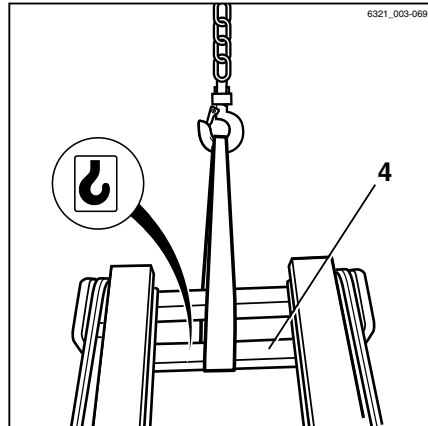

- lykkjið kranareimarnar í kringum dráttarpinna.
- Finnið þyngdarmiðu lyftarans.

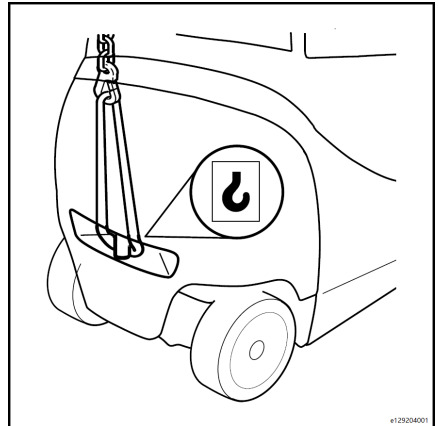

- Stillið lengd stroffanna þannig að lyftiaugað (6) sé staðsett lóðrétt yfir þyngdarmiðu lyftarans.

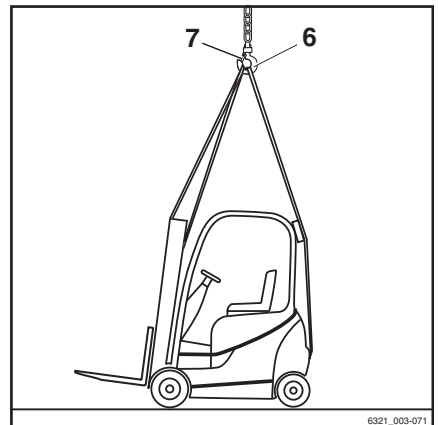

Þetta tryggir að gaffallyftarinn hangir láréttur þegar hann er hífður.

- Tengið kranabindingar við lyftiaugað og komið fyrir öryggisbúnaðinum (7).

⚠ VARÚÐ

Ef stroffunum er ekki komið fyrir rétt getur það valdið tjóni á áföstum hlutum!

Þrýstingur frá stroffunum getur valdið tjóni eða eyðilagt áfasta hluti þegar lyftarann er lyft. Ef aukabúnaður er fyrir (t.d. ljós, afturgluggi, mynd af vörumerki, o.s.frv.), verður að fjarlægja hann áður en lyftarann er lyft. Spurðu þjónustumiðstöðina þína um þetta.

- Komið stroffunum þannig fyrir að þær snerti enga áfasta hluti.

Hífa lyftarann



⚠ HÆTTA

Þegar lyftarann er lyft og hann sveifast stjórnlaust fram og aftur, getur hann kramið fólk. Lífshætta!

- Gangið aldrei eða standið undir hangandi hlassi.
- Gætið þess að gaffallyftarinn rekist ekki í neitt þegar honum er lyft, né leyfið honum að hreyfast stjórnlaust.
- Ef nauðsyn krefur skal festa lyftarann með köðlum.

Notkun við sérstakar vinnuáðstæður

- Lyftið lyftaranum gætilega og gætið varúðar þegar hann er settur niður á tilætlaðan stað.

Að geyma lyftarann

Lyftarinn tekinn úr notkun

Ef lyftarinn verður ekki notaður í meira en tvo mánuði skal setja hann í mjög vel loftræst, frostlaust, hreint og þurrst herbergi. Að auki ætti að fylgja skrefunum hér að neðan:

Ráðstafanir sem þarf að gera áður en lyftarinn er tekinn tímabundið úr notkun

- Hreinsið lyftarann vandlega.
- Lyftu og lækkaðu gaffalvagninn að fullu og hallaðu lyftistönginni nokkrum sinnum fram og aftur. Endurtaktu sömu aðgerð nokkrum sinnum á viðhengjum, ef þau eru til.
- Lækkið gaffalvagninn niður á stuðningsblokkina til að losa álagið á keðjuna.
- Athugið olíumagn á vökvakerfinu, fyllið á ef þörf krefur.
- Berið þunnt lag af olíu eða fitu á yfirborð allra óvarinna íhluta.
- Smyrjið lyftarann.
- Athugaðu ástand rafhlöðunnar og magn raflausna. Berið sýrulausa fitu á endastöðina. (Ætti að vera í samræmi við leiðbeiningar framleiðanda)
- Athugaðu stöðu litiumjónarafhlöðunnar* (valkostur). (Ætti að vera í samræmi við leiðbeiningar framleiðanda)
- Úðaðu öllum rafmagnssnertum með viðeigandi snertiúða.

VARÚÐ

Settu upp og festu lyftarann til að koma í veg fyrir varanlega aflögun hjólbarða.



ATHUGASEMD

Ekki hylja lyftarann með plastfilnu þar sem það getur safnast fyrir vatnsgufu.



ATHUGASEMD

Ef lyftarinn er ekki í notkun í meira en 6 mánuði skaltu hafa samband við viðurkenndan söluaðila til að gera frekari ráðstafanir.

Að koma vörubílum aftur í notkun

- Hreinsið lyftarann vandlega.
- Smyrjið lyftarann.
- Berið ósýra fitu á rafhlöðuna.
- Athugaðu ástand rafhlöðunnar og raflausn. (Ætti að vera í samræmi við leiðbeiningar framleiðanda)
- Athugaðu stöðu litiumjónarafhlöðunnar* (valkostur). (Ætti að vera í samræmi við leiðbeiningar framleiðanda)
- Athugaðu hvort vökvaoflan inniheldur vatn og skiptu um olíu ef þörf krefur.
- Athugaðu stöðu bremsuvökva og skiptu um eða fylltu á ef þörf krefur.
- Framkvæmdu allt viðhald eftir þörfum fyrir fyrstu notkun.
- Að nota vörubílinn.

Almenn þekking

Aðeins er hægt að viðhalda rétttri virkni lyftarans með því að framkvæma reglubundið viðhald og athuganir í samræmi við notkunarleiðbeiningar og ráðleggingar sem settar eru fram í notendahandbókinni. Eftirlits- og viðhaldsvinnu má aðeins framkvæma af tæknimönnum sem eru viðurkenndir af framleiðanda. Þetta verk getur söluaðili þinn framkvæmt samkvæmt viðhaldssamningnum.

Ef þú vilt viðhalda og þjónusta lyftarann sjálfur, mælum við með því að viðhaldið sé framkvæmt af tilnefndum tæknimönnum söluaðilans í að minnsta kosti fyrstu þrjú skiptin. Viðhaldsstarfsfólk þitt ætti einnig að vera til staðar til að fá viðeigandi þjálfun.

Að geyma lyftarann

Meðan á viðhaldsferlinu stendur skaltu ganga úr skugga um að lyftarinn sé kyrrstæður á flatri jörðu og að hann renni ekki.

Lækkaðu gaffalvagninn og hallaðu lyftistönginni hægt fram á við þar til lyftarinn er kyrrstæður. Setjið handbremsuna á. Ýttu á rafmagnseinangrunarrofann og fjarlægðu lykilinn. Þegar unnið er á lyftara með upphækkuðum vagni eða lyftistöng skal festa vagninn eða lyftistöngina til að koma í veg fyrir að það falli.

Gakktu úr skugga um að vagninn og lyftistöngin falli ekki skyndilega þegar þau eru lyft.

Þegar framkvæmt er viðhald á bakhlið lyftarans verður að festa lyftistöngina til að koma í veg fyrir að hann hallist aftur á bak.

Breytingar eða uppsetning á aukabúnaði á gaffallyftaranum er ekki leyfileg án samþykkis framleiðandans.

▲ VARÚÐ

Skipta þarf um týndar eða skemmdar gagnaplötur og viðvörunarmerki. Sjá notendahandbækur fyrir staðsetningu og hlutanúmer.

Gera skal virknipróf og prufukeyrslu eftir hverja viðhaldsskoðun.



ATHUGASEMD

Ef gaffallyftarinn er notaður í öfgakenndu umhverfi (eins og miklum hita, miklum kulda eða svæðum með miklu ryki), þá þarf að stytta þau viðhaldshlé, sem gefin eru upp í viðhaldstöflunni, í samræmi við það.

▲ VARÚÐ

Fylgdu öryggisreglum framleiðanda og förgunaraðferðum varðandi olíu, smurfeiti og hreinsivökva.

Viðhaldstímabil



ATHUGASEMD

Ef lyftarinn er notaður í tilteknu umhverfi er hægt að breyta tímabilinu í viðhaldstöflunni. Skoðunar- og viðhaldstímabilið fer eftir notkunar- og þjónustuskilyrðum lyftarans. Við mælum með að stytta viðhaldsbil fyrir lyftara sem starfa í erfiðu umhverfi. Ef þú hefur einhverjar spurningar skaltu hafa samband við viðurkenndan söluaðila.

Förgun gamla lyftara

Förgun gömlu lyftara er stjórnad í tilskipun 2000/53 / EB frá Evrópuþinginu og ráðinu.

Við mælum því með því að hafa þetta verk framkvæmt í viðurkenndum endurvinnslustöð. Ef þú vilt framkvæma þetta verk sjálfur verður þú að fá samþykki viðkomandi yfirvalda samkvæmt 9., 10. og 11. gr. Tilskipunar 75/442 / EBE.

Að auki verður að fylgja eftirfarandi lágmarkskröfur:

- Staðurinn þar sem gömul vörubíll er geymdur fyrir meðferð verður að vera svæði sem hentar þessu verkefni með ógegnsæjum flötum. Þessar svæða skulu einnig vera búnir með söfnunartæki og skiljum fyrir leka vökva og fituhreinsiefni
- Staðurinn til meðferðar verður að vera svæði sem hentar þessu verkefni með ógegnsæjum flötum. Þessar svæði verða einnig að vera búnir til söfnunartækja og skiljara fyrir leka vökva og fituhreinsiefni. Hentugar geymslur skulu vera aðgengileg-

ar fyrir sundur og hluta olíulituðu hluta, auk dekkja þar með talin brunavarnir. Einnig skal veita hentug geymslutank fyrir vökva eins og eldsneyti, AdBlue® (þvagefnislausn), vélolíu, vökvaolía, kælivökva og vökva frá loftræstikerfum.

- Til þess að farga skaðlegum efnum úr gömlu vörubílunum verður að fjarlægja rafhlöðurnar og LPG-ílátíð. Eftirfarandi verður einnig að fjarlægja, safna og geyma sérstaklega: eldsneyti, AdBlue® (þvagefnislausn), vélolía, kælivökvi, vökvaolía og vökvi frá loftræstikerfi
- Eftirtaldir hlutar skulu safna saman og endurvinna: hvarfakútar, málmhlutar sem innihalda kopar og ál, dekk, stórar plasthlutar (leikjatölvur, vökvilát) og gler



ATHUGASEMD

Rekstrarfélagið ber ábyrgð á því að fylgja tilskipunum og viðbótarreglum landsins.

5

Viðhald

Öryggisupplýsingar fyrir eftirlits- og viðhaldsvinnu

Öryggisupplýsingar fyrir eftirlits- og viðhaldsvinnu

Iðnaðarbillinn verður alltaf tilbúinn til notkunar ef viðhalds- og eftirlitsverkefni eru unnin með reglulegu millibili og í samræmi við upplýsingarnar í notkunarleiðbeiningunum.

Viðhaldsvinnu má aðeins framkvæma af hæfum einstaklingum. Þú getur samþykkt að láta framkvæma þessa vinnu á grundvelli viðhalds-samnings sem gerður er við þjónustuaðila þinn.

Alltaf þegar unnið er að viðhaldsvinnu skal leggja lyftaranum á sléttu yfirborði og festa hann þannig að hann geti ekki rúllað í burtu.

Lyftaranum verður að vera alveg slökkt og fjarlægja skal rafmagnstengi og rafmagnstengi rafhlöðunnar.

Þegar þú vinnur með gafflapípunni og / eða lyftu mastinum skaltu ganga úr skugga um að þau séu tryggð við slyshni.

Þegar vinnan er framkvæmd framan á lyftaranum verður að lyfta mastinum til að koma í veg fyrir að það hali aftur á bak.

Engar breytingar, sérstaklega viðhengi eða breytingar, ætti að gera á vörubílum þínum án samþykkis framleiðanda.

Í kjölfar allrar viðhaldsvinnu ætti að fara fram virkniathugun og prófun á lyftaranum.

⚠ VIÐVÖRUN

Allar hliðarhurðir sem settar eru upp gætu fallið lokaðar á meðan á viðhaldsvinnu stendur og fangað starfsfólk.

Af þessum sökum ætti að opna báðar hurðir og festa þær á sínum stað meðan á viðhaldi stendur.

⚠ VARÚÐ

Lyftarinn verður alltaf að vera rétt merktur.

Týnd eða skemmd auðkenni og/eða límmerki verður að skipta út. Fyrir vöruhús og pöntunarnúmer, vinsamlegast skoðið varahlutaskrána.

**ATHUGASEMD VEGNA UMHVERFIS**

Fylgstu með upplýsingum varðandi vinnslu með neysluvörum.

Viðhaldstímabil

Skoðunar- og viðhaldstímabilið fer eftir notkunar- og notkunarskilyrðum lyftarans.

Ef um er að ræða notkun við erfiðar aðstæður (td hita, kulda eða ryk) verður að stytta viðhaldstímabilið.

Hafðu samband við þjónustuaðila.

Skoðunar- og viðhaldsupplýsingar

Nr.	Íhlutir	Rekstrarvörur/tæki	Áfyllingarmagn/stillingar
1	Rafgeymir	Eimað vatn Syrulaus feiti	Eins og krafist er Eins og krafist er
2	Rafdrifnir mótora: Drifmótor Vökvakerfismótor	Hreinsitæki fyrir raf- búnað	Eins og krafist er
3	Vökvakerfi Standard, tvíhliða og þrískipt möstur Allar lyftarhæðir	Vökvakerfisólía	Staðlað lyftimastur: 22 L Tvíhliða mastur 22 L Þríhliða mastur 25,5 L
4	Hjól	Drifhjól Stýrishjól	Snúningsgildi 558 Nm Snúningsgildi 210 Nm
5	Loftþrýstingur í dekkjum	Drifhjól Stýrishjól	1000–1050 kPa 1000–1050 kPa
6	Driföxull	Gírolía Bremsuvökvi (fyrir bremsuvökvageymi)	Fylligeta: 8.5 L Eftir þörfum (mælt er með að fylla upp að af- skornu stigi sem merkt er á geyminum)
7	Stýrisás, drifinn spól- aður bol, halla strokka	Smurningsfeiti	Eins og krafist er
8	Lyftu mast og keöju fyl- gja	Keöjusprey	Eins og krafist er
9	Uppsetning gírkassa	Sexhyrndur höfuðbolti M12x35-8,8-ZNS Sexkantshausbolti M12x1, 25x40-8,8- ZNS Sexhyrndur höfuðbolti M16x80-8,8-ZNS	Tog 80 Nm Snúningsátak 88Nm Tog 195 Nm

Skoðunar- og viðhaldsupplýsingar

10	Uppsetning á drifás	Sexkantshausbolti M22x1, 5x55-8,8-ZLS	Tog 570 Nm
11	Drifástenging við lyftis- töng	Innstunguskrúfa M16x1, 5x80-8,8-A2C	Tog 200 Nm
12	Uppsetning hallahólks	Sexhyrndur höfuðbolti M10x25-8,8-ZNS	Tog 80 Nm

Mælt er með eldsneyti og olíum



ATHUGASEMD VEGNA UMHVERFIS

Fylgdu ráðleggingum varðandi notkun rekstrarvara.

Heiti hluta	Upphæð		Upprunaleg olía/vökvi	Alþjóðlegur staðall
	L	kg		
Driföxull	8,5		Gírolía	SAE80W-90 API-GL5
	0.25		Fyrir bremsuvökvageymi	DOT4 bremsuvökvi
Vökvakerfi	22		Vökvaolía (venjulegt mastur)	HLP 46 *Köld geymsla: 32# vökvaolía (létt notkun, stöðugur meðalhiti olíu undir 50°C)
	22		Vökvaolía (tvíhliða mastur)	
	25.5		Vökvaolía (triplex mastur)	
Vökvakerfisíhlutir eins og hallahólkur osfrv.	Eins og krafist er		Smurningsfeiti	KPF2N-20
Pedalar, liðir	Eins og krafist er		Smurningsfeiti	NLGI-2
Keðjur	Eins og krafist er		Keðjusprey	Venjulegt keðjusprey Sjá varahlutaskrá fyrir varahlut- anúmerið



ATHUGASEMD

Notkun olíu af lægri gráðu en tilgreind er í töflunni getur skemmt lyftarann og ógildir ábyrgðina.

Reglulegt viðhald

Reglulegt viðhald

Eftirfarandi viðhald mun hjálpa til við að bæta ástand lyftarans og tryggja virkni hans.

Ljúktu þessu verki eins reglulega og mögulegt er í samræmi við rekstrarumhverfi.

- Hreinsaðu lyftarann (eftir þörfum).
- Athugaðu og hertu hjólafestinguna (Sjá kafalann „**Að herða hjólabolta**“).
- **Hreinsaðu og smyrðu stýrisásinn (á tveggja vikna fresti eins og mælt er með, eða að minnsta kosti í hverjum mánuði).**
- Hreinsið lyftarmastakeðjuna og beittu keðju úða.
- Hreinsaðu og smyrðu hliðarfærsluna og tengibúnaðinn og athugaðu virkni og slitstöðu (í samræmi við verklagsreglur sem framleiðandi kveður á um).

Tafla yfir fyrstu þjónustuathuganir

Viðhaldsráðstafanir

Þjónustustörf krefjast sérhæfðrar þekkingar og sértækja.
Vinsamlegast hafðu strax samband við viðurkenndan söluáðila.

Undirbúningur

Hreinsaðu lyftarann (eftir þörfum).
Athugaðu hvort allir merkimiðar séu heilir og læsilegir.
Lestu og eyddu villuefni.
Endursetjið viðhaldstímann.

Framkvæmdu fyrsta viðhald eftir 1000 vinnustundir, eða að minnsta kosti 12 mánuði.

Drifbúnaður og flutningskerfi

Skiptu um gírolíu.
Athugaðu gírskiptingu og drifás fyrir leka.
Athugaðu uppsetningu gírskiptingar og hertu ef þörf krefur.
Athugaðu uppsetningu drifássins og hertu ef þörf krefur.
Athugaðu hjólafestingar og hertu, ef þörf krefur.
Athugaðu dekk með tilliti til slits og aðskotahluta. (Sjónræn skoðun)
Hreinsaðu og smyrðu stýrisásinn.
Hreinsaðu drifmótorinn.
Athugaðu sjónrænt magn bremsuvökva í bremsuvökveyminum. (Mælt er með því að skipta um bremsuvökva í geyminum á 2ja ára fresti)
Athugaðu stýripinnabelginn og skiptu um hann ef hann er skemmdur.

Undirvagn og yfirbygging

Athugaðu festingu og þéttleika undirvagns, mótvægis, hlífðarhlifar, drifáss, stýrisáss, hallastjakkis og hallastjakkstuðnings.
Athugaðu hvort skemmdir séu á uppbyggingu efstu öryggisgrindarinnar, hvort það sé aflögun, sprungur, suða, málning, ryð og aðrar aðstæður.
Athugaðu þéttleika boltanna sem tengja lyftistöngina við drifásinn og hertu ef þörf krefur.
Athugaðu uppsetningarbúnað hliðarplötunnar og spennulás rafhlöðuloksins og stilltu ef þörf krefur.

Stýrishús

Athugaðu hvort bremsukerfið (fótbremsa, handbremsa, rafdrifinn endurnýjunarbremsa) virki rétt og stilltu ef þörf krefur.
Fylltu með tvöföldum pedala feiti (aðeins tvípedala gerð)
Athugaðu hvort hornið virki rétt
Athugaðu pedalihópinn til að auðvelda hreyfingu og smyrðu.
Smyrðu stýrissæti öikumannssætisins.

Tafla yfir fyrstu þjónustuathuganir

Athugaðu ástand öryggisbelta og rétta notkun.
Athugaðu hvort handfangsbelgurinn sé skemmdur og skiptu út ef þörf krefur.
Rafkerfi
Athugaðu vinnuskilyrði viftunnar og hreinsaðu viftuna.
Athugaðu rafmagnseininguna fyrir óhreinindum og hreinsaðu ef þörf krefur.
Athugaðu hvort aðalsnertikapallinn sé þétt uppsettur og óskemmdur og skiptu um hana ef þörf krefur.
Athugaðu rafgeymi vörubilsins í samræmi við leiðbeiningar framleiðanda.
Athugaðu hvort sætisrofi og öryggisbeltaeftirlit virki eðlilega.
Athugaðu hvort skautarnir séu lausir og hertu aftur ef þörf krefur.
Vökvakerfi
Hreinsaðu vökvadælumótorinn.
Athugaðu magn vökvakerfisólunar.
Athugaðu lekapól vökvakerfisins (sjónræn skoðun).
Athugaðu hvort öndunarsían virki eðlilega.
Athugaðu hvort hallahólkurinn sé vel tengdur og hertu ef þörf krefur.
Smyrðu halla strokka legur.
Lyftibúnaður
Athugaðu vinnuskilyrði og uppsetningu lyftistöngs, lyftikeðja og lyftihólka, stilltu lengd lyftista-stkeðjanna ef þörf krefur og hreinsaðu og notaðu keðjuóða.
Hreinsaðu og smyrðu lyftistöngina.
Athugaðu gaffalarmana og hraðlosunarbúnaðinn fyrir gaffalarminn.
Athugaðu að gaffalvagninn stöðvast.
Sérstakur búnaður
Hreinsaðu og smyrðu hlíðarfærsluna og tengibúnaðinn og athugaðu virkni og slitstöðu (í samræmi við verklagsreglur sem framleiðandi kveður á um).
Athugaðu forhleðsluna á tvöföldu slöngunum fyrir tengibúnaðinn og stilltu ef þörf krefur.
Athugaðu ástand antistatic belti og jarðar (aðeins þegar notuð eru dekk sem eru ekki truflanir).
Síðari verkefni
Athugaðu og stilltu dagsetningu og tíma á skjáeiningunni.
Framkvæmið virkniprófun, þar með reynsluakstur.
Festu viðhaldsmiða.

Þjónustuáætlun tafla

Viðhaldsráðstafanir

Þjónustustörf krefjast sérhæfðrar þekkingar og sértækja.
Vinsamlegast hafðu strax samband við viðurkenndan söluaðila.

Undirbúningur

Hreinsaðu lyftarann (eftir þörfum).
Athugaðu hvort allir merkimiðar séu heilir og læsilegir.
Lestu og eyddu villuefni.
Endursetjið viðhaldstímann.

Viðbótarviðhald á að framkvæma á 1000 vinnustunda fresti eða að minnsta kosti einu sinni á 1 ári (aðallega eftirlit) (nema annað sé tekið fram í sviga)

Drifbúnaður og flutningskerfi

Athugaðu girskiptingu og drifás fyrir leka.
Athugaðu uppsetningu girskiptingar og hertu ef þörf krefur.
Athugaðu uppsetningu drifássins og hertu ef þörf krefur.
Athugaðu hjólafestingar og hertu, ef þörf krefur.
Athugaðu dekk með tilliti til slits og aðskotahluta. (Sjónræn skoðun)
Hreinsaðu og smyrðu stýrisásinn.
Hreinsaðu drifmótorinn.
Athugaðu sjónrænt magn bremsuvökva í bremsuvökvageyminum. (Mælt er með því að skipta um bremsuvökva í geyminum á 2ja ára fresti)
Athugaðu stýripinnabelginn og skiptu um hann ef hann er skemmdur.

Undirvagn og yfirbygging

Athugaðu festingu og þéttleika undirvagns, mótvægis, hlífðarhlifar, drifáss, stýrisáss, hallastjaks og hallastjaksstuðnings.
Athugaðu þéttleika boltanna sem tengja lyftistöngina við drifásinn og hertu ef þörf krefur.
Athugaðu uppsetningarbúnað hliðarplötunnar og spennulás rafhlöðuloksins og stilltu ef þörf krefur.

Stýrishús

Athugaðu hvort bremsukerfið (fótbremsa, handbremsa, rafdrifinn endurnýjunarbremsa) virki rétt og stilltu ef þörf krefur.
Fylltu með tvöföldum pedala feiti (aðeins tvípedala gerð)
Athugaðu hvort hornið virki rétt
Athugaðu pedalihópinn til að auðvelda hreyfingu og smyrðu.
Smýrðu stýrissæti ökumannssætisins.
Athugaðu ástand öryggisbeltá og rétta notkun.

Rafkerfi

Þjónustuáætlun tafila

Athugaðu vinnuskilyrði viftunnar og hreinsaðu viftuna.
Athugaðu rafmagnseininguna fyrir óhreinindum og hreinsaðu ef þörf krefur.
Athugaðu hvort aðalsnertikapallinn sé þétt uppsettur og óskemmdur og skiptu um hana ef þörf krefur.
Athugaðu rafgeymi vörubilsins í samræmi við leiðbeiningar framleiðanda.
Athugaðu hvort sætisrofi og öryggisbeltæftirlit virki eðlilega.
Athugaðu hvort skautarnir séu lausir og hertu aftur ef þörf krefur.
Athugaðu ástand og örugga staðsetningu rafstrengja, innstungutengda og kapaltenginga.
Athugið öryggin.
Vökvakerfi
Hreinsaðu vökvadælumótorinn.
Athugaðu halla strokka legan með tilliti til slits og skiptu um eftir þörfum.
Smyrðu halla strokka legur.
Athugaðu hvort hallahólkurinn sé vel tengdur og hertu ef þörf krefur.
Athugaðu lekaþol vökvakerfisins (sjónræn skoðun).
Athugið magn vökvakerfisolúnar.
Lýftibúnaður
Athugaðu vinnuskilyrði og uppsetningu lyftistöngs, lyftikeðja og lyftihólka, stilltu lengd lyftista-stkeðjanna ef þörf krefur og hreinsaðu og notaðu keðjuúða.
Hreinsaðu og smyrðu lyftistöngina.
Athugaðu gaffalarmana og hraðlosunarbúnaðinn fyrir gaffalarminn.
Stilltu lengd lyftikeðjunnar, hreinsaðu og notaðu keðjuúða.
Athugaðu að gaffalvagninn stoppar (ef hann er uppsettur).
Sérstakur búnaður
Hreinsaðu og smyrðu hliðarfærsluna og tengibúnaðinn og athugaðu virkni og slitstöðu (í samræmi við verklagsreglur sem framleiðandi kveður á um).
Athugaðu forhleðsluna á tvöföldu slöngunum fyrir tengibúnaðinn og stilltu ef þörf krefur.
Athugaðu ástand antistatic belti og jarðar (aðeins þegar notuð eru dekk sem eru ekki truflanir).

Viðbótarviðhald á að framkvæma á 3000 vinnustunda fresti eða að minnsta kosti einu sinni á 3ja ára fresti (nema annað sé tekið fram í sviga)
Drifbúnaður og flutningskerfi
Skiptu um gírolíu.
Vökvakerfi
Skiptu um öndunarsíu.
Skiptu um sogsíuinnskotið.
Skiptu um afturolíusíu.
Skiptið um glussaolíu.
Sérstakur búnaður

Hreinsaðu og smyrðu hliðarfærsluna og tengibúnaðinn og athugaðu virkni og slitstöðu (í samræmi við verklagsreglur sem framleiðandi kveður á um).

Athugaðu forhleðsluna á tvöföldu slöngunum fyrir tengibúnaðinn og stilltu ef þörf krefur.

Athugaðu ástand antistatic belti og jarðar (aðeins þegar notuð eru dekk sem eru ekki truflanir).

Síðari verkefni

Athugaðu og stilltu dagsetningu og tíma á skjáeiningunni.

Framkvæmið virkniprófun, þar með reynsluakstur.

Festu viðhaldsmiða.

Lyftarinn þrífinn

Lyftarinn þrífinn

Tíðni sem hreinsun er krafist fer eftir notkun lyftarans. Ef mikill fægilögur, t.d. saltvatn, áburður, efni eða sement er notað, verður lyftarinn vandlega hreinsaður eftir hvert verkefni.

Innhólf og uppsöfnun eldfimra efna á eða í nágrenni við heita hlutina verður að fjarlægja strax.

Áður en þjónustan er framkvæmd skaltu þrifa olíufyllingaropið og umhverfi þeirra og smyrslustútana.

Athugaðu eftirfarandi þegar þú þrífur:

- Notið hlífðarbúnað
- Þvoðu lyftaranum aldrei þegar hann er ræstur.
- Þegar háþrýstihreinsiefni eru notuð skal halda að minnsta kosti 300 mm milli úða pípunnar og lyftarans
- Þríf efni sem innihalda sterk leysiefni getur varanlega skemmt málningu og plast yfirborð
- Gæta skal varúðar með heitu gufu eða hreingerningarefni með öflugan afvötnunartæki, vegna þess að þetta hefur áhrif á fitufyllingu legana með líftíma smurningu, sem veldur því að þau leki. Endurnýjun er ekki möguleg. Legunni verður eytt.

Þegar þú þrífur með þjappað lofti skaltu fjarlægja þrjúskur mengun með köldu hreinsiefni.

⚠ VARÚÐ

Skemmdir eða eyðilegging vörubíla í lyfturum!

Vatn má ekki nota til að hreinsa á miðu rafkerfi eða rofi. Notið aðeins þurrar klút eða hreint þjappað loft til að hreinsa á þessu svæði.

Eftirfarandi svæði verða **ekki** að vera undir beinni vatnspötu þegar þau þrifa (td með háþrýstihreinsibúnaði eða gufubaðarefnum):

- Rafmagns og rafeindabúnaður
- Framás
- Kventengi,
- Plast rör fyrir loftrásina,
- Vökva slöngur og kælivökva slöngur
- Hólkur
- Einangrandi efni



ATHUGASEMD

Ef ekki er hægt að forðast að hreinsa með vatnsþrýstingi verður að hylja viðkomandi svæði áður.

Drifbúnaður og flutningskerfi

Athugaðu hvort gírskiptingar og drifás leki

- Fjarlægðu gúmmímottuna af gólflötunni.
- Fjarlægjið gólflötuna
- Athugaðu útlit gírskiptingar og drifás til að sjá merki um leka.



ATHUGASEMD

Ef gírskiptingin eða drifásinn lekur, vinsamlegast hafðu samband við viðurkenndan söluáðila.

Athugaðu gírskiptingu og olíuhæð drifáss

Gírskiptingin og drifásgirkassinn eru samtengdir og olíuhæðarathugunargat þeirra er staðsett á drifásnum.

- Leggðu lyftaranum á jafnsléttu og slökktu á bílnum
- Hreinsaðu svæðið í kringum stigprófunarskrúfuna (2).
- Skrúfaðu stigprófunarskrúfuna (2) af.
- Athugaðu olíuhæð gírskiftsins til að tryggja að hún sé nálægt stöðu athugunaropsins.
- Ef nauðsyn krefur, fyllið á gírolíu þar til olía flæðir út um olíuhæðarop (1).

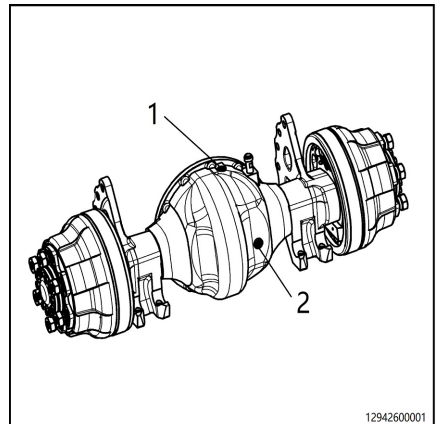

Drifbúnaður og flutningskerfi

Athugun á uppsetningu gírbúnaðarins

- Athugaðu uppsetningu bolta (1) sem tengja girkassa og drifás, bolta (2) sem tengja girkassa og undirvagn, og bolta (3) sem tengja girkassa og mótör.
- Ef nauðsyn krefur, notaðu toglykil til að herða boltana aftur.

 **ATHUGASEMD**

Athugaðu kaflann "**Skoðunar- og viðhaldsgögn**" fyrir tiltekið tog tengiboltanna.

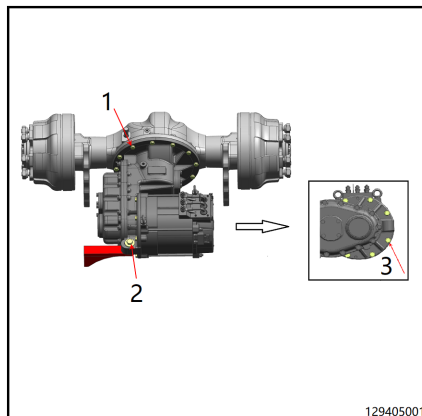

Athugun á uppsetningu drifáss

- Athugaðu uppsetningu boltanna sem tengja drifás og undirvagn.
- Ef nauðsyn krefur, notaðu toglykil til að herða boltana aftur.

 **ATHUGASEMD**

Athugaðu kaflann "**Skoðunar- og viðhaldsgögn**" fyrir tiltekið tog tengiboltanna.

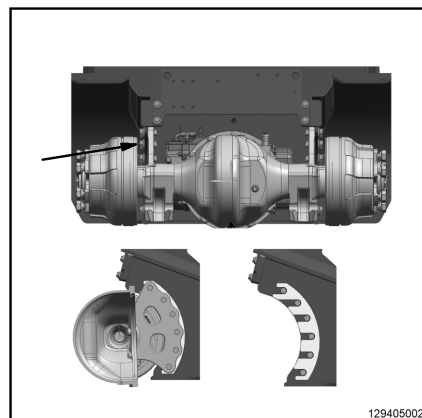

Athugun bremsuvökvastigsins í bremsuvökvageyminum

- Slökktu á rafmagninu á lyftarann.

- Athugun bremsuvökvastigsins (1) í bremsuvökvageyminum. Ef nauðsyn krefur, losaðu lokið á bremsuvökvageymi (2) og fylltu á með bremsuvökva. Annars geta bremsurnar bilað. Vinsamlegast skoðaðu "Mælt eldsneyti og olíur" til að velja réttan bremsuvökva.

**ATHUGASEMD**

Ef það er mikið tap á bremsuvökva skaltu hafa samband við viðurkenndan söluaðila.

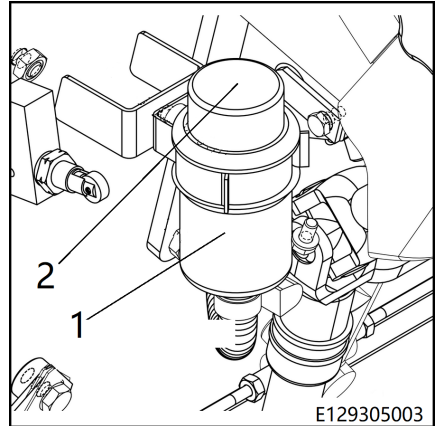
**Athugar stýripinnabelgin**

- Athugaðu að belgurinn sé rétt staðsettur og í góðu ástandi.
- Skiptu um skemmdan belg þegar þörf krefur.

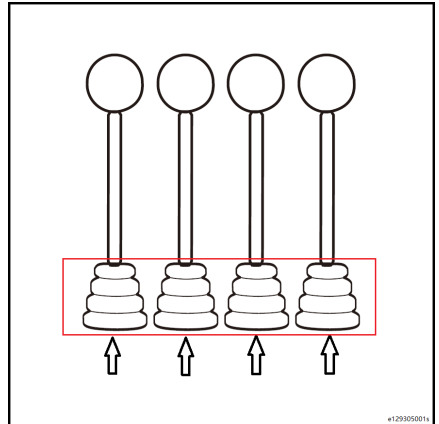
**Stilltu stýripinnana**

Þetta verk ætti aðeins að framkvæma af viðurkenndu sérhæfðu starfsfólki.

Vinsamlegast hafðu strax samband við viðurkenndan söluaðila.

Drifbúnaður og flutningskerfi

Athugun á hjólum

**Er að athuga með skemmdir á dekkjum
Athugar hvort aðskotahlutir séu í dekk-
inu**

Tryggðu lyftarann til að koma í veg fyrir hreyfingu.

- Setjið handbremsuna á.
- Settu klossa á bak við hjólin sem ekki þarf að lyfta.
- Lyftu lyftaranum með tjakki þar til hjólin eru komin af jörðu niðri.
- Styðjið upp með því að nota ferhyrnt timbur.
- Athugaðu hvort hjólin geti snúist frjáslega og fjarlægðu allar hindranir.
- Skiptu um slitin eða skemmd dekk.

Lágmarks slitastærð er ekki krafist með solid gúmmídekk.

Slit dekkja á sama hjólaskafti verður að vera það sama.

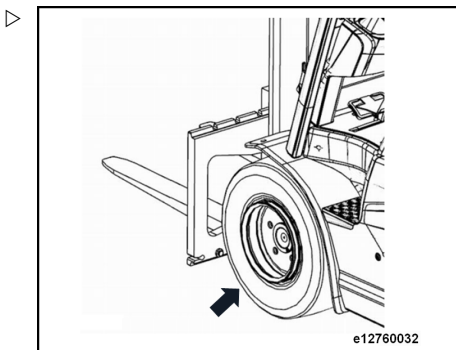

Antistatic dekk



ATHUGASEMD

Undir ákveðnum kringumstæðum getur vörubíllinn orðið rafhláðanlegur. Hleðslustigið fer eftir fjölda þátta eins og gerð dekk, loft rakastig, gólfefni o.s.frv.

- Óhófleg rafstöðuhleðsla verður vart þegar rafstöðuhleðslan er losuð til jarðar í gegnum líkama einstaklings sem snertir lyftarann (rafstuð) eða þegar neisti berst frá lyftaranum í jarðtengdan hluta (td málmhillu).
- Með venjulegum gerðum dekkja (svart loftfyllt eða gegnheilt gúmmí dekk), hátt grafit innihald þýðir að rafstöðueiginleikar ákæra er tiltölulega sjaldgæft. Hins vegar, ef notuð eru dekk sem ekki eru merkt (ljós dekk) og lyftaranum er ekið inn á svæði með lokuðu gólfi, munu þessi rafstöðuhleðsluáhrif oft koma fram.

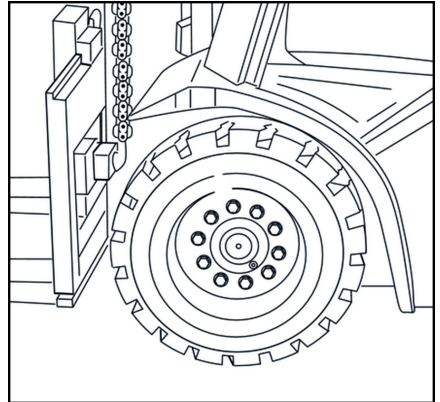

⚠ HÆTTA

Hætta á eldi og sprengingu er mögulegt við rafstöðueiginleika.

Öryggisviðvörðun: Dekk eru ekki rafleiðandi.

Lyftarinn verður alltaf að vera jarðtengdur með antistatic belti.

Ristbandið verður að vera í varanlegu snertingu við jörðu.

Komið er í veg fyrir rafstöðuhleðslu með því að nota trufflanabelti sem er fest við undirvagninn undir vörubílum á ljósum dekkjum (ekki merkjandi dekk) en lausir endir þess liggja eftir jörðu.

Antistatic belti eru úr gerviefni sem er leiðandi.

Athugaðu loftþrýsting í dekkjum



ATHUGASEMD

Lágur loftþrýstingur mun draga úr endingartíma hjólbarða og stöðugleika lyftarans.

- Athugaðu sérstakan loftþrýsting dekkanna.
- Þegar nauðsyn krefur skaltu blása upp og tæma með því að nota uppblástursventilinn.

Drifbúnaður og flutningskerfi



ATHUGASEMD

Sjá kaflann „**Skoðunar- og viðhaldsgögn**“ fyrir tilgreindan loftþrýsting í dekkjum.

Að herða hjólhjólin

Festu hjólfestingar áður en lyftarinn er fyrst tekinn í notkun og þegar hjól eru tekin af og sett á eða viðgerðir fara fram á hjólfestingum.

Hertu síðan hjólafestingarnar aftur í síðasta lagi eftir 100 vinnustundir.

- Athugaðu snúningsátak hjólafestingarinnar og hertu rærnar á víxl ef þess þarf.



ATHUGASEMD

Sjá kaflann „**Skoðunar- og viðhaldsgögn**“ til að finna snúningsátak.

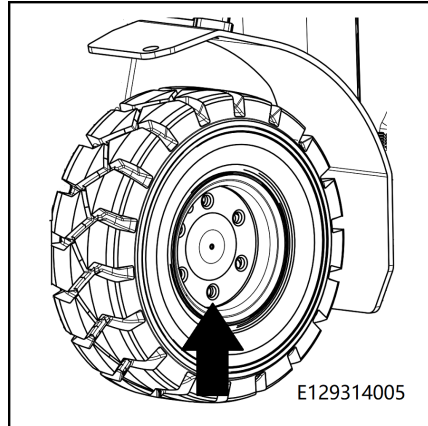

Að skipta um hjól

⚠ HÆTTA

Veltihætta.

Hjólbarðar verða að vera af sömu gerð, frá sama framleiðanda og hafa sömu mál og snið.

⚠ VARÚÐ

Athugaðu þyngd vörubílsins.

Notaðu aðeins vökvatjakka með burðargetu sem er að minnsta kosti jafn þyngd lyftarans.

⚠ VARÚÐ

Þegar þú notar hjól sem eru ekki trúflanir skaltu gæta þess að beltið sem er ekki trúflanir.

Þegar skipt er um hjól sem eru ekki trúflanir, verður lyftarinn að vera búinn trúflanabelti þar sem þessi hjól eru ekki rafleiðandi.

Ristbandið verður að vera í varanlegu snertingu við jörðu.

Hafðu samband við viðurkennda söluaðila þinn.

Að skipta um hjól

- Settu tjakk (1) að framan vinstra eða hægra megin á festingu lyftistöngsins eða fyrir neðan undirvagninn. ▷

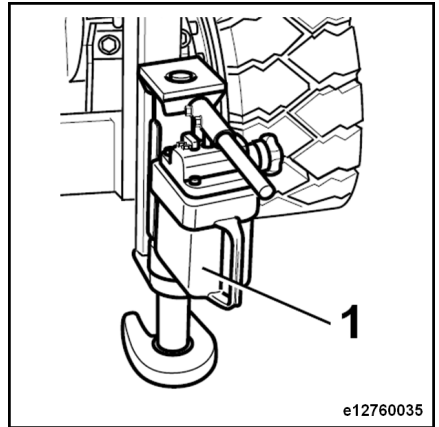

- Settu tjakk í miðju afturenda mótvægisins. ▷
- Tjakkíð lyftarann aðeins upp frá þessum lyftistöðum.

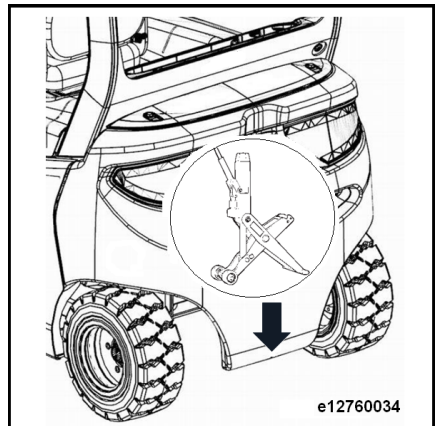

Drifbúnaður og flutningskerfi

- Losaðu allar rær á hjólinu sem á að skipta um. ▷
- Lyftu lyftaranum með vökvatjakkni þar til hjólið er frá jörðu.



ATHUGASEMD

Ef skipta á um framhjól skal setja klossa fyrir aftan afturhjólin til að koma í veg fyrir að lyftarinn renni afturábak.

- Notaðu harðviðarstöð til að styðja við mastrið, undirvagninn eða mótvægið og fjarlægðu síðan byrði af tjakknum.
- Skrúfaðu hjólræturnar af.
- Skiptu um dekk.
- Settu hjólræturnar á og hertu handvirkt.
- Lyftu lyftaranum, fjarlægðu stöðirnar og láttu svo lyftarann aftur niður á jörðina.
- Herðið að framan og aftan hjólrær.

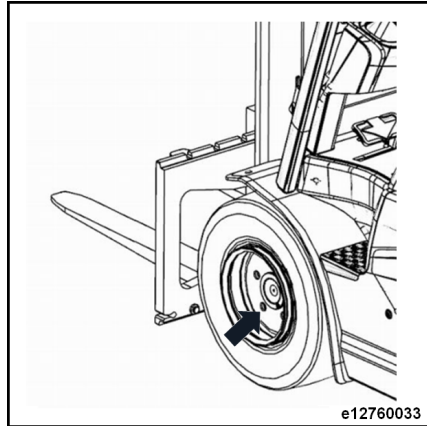

ATHUGASEMD

Sjá kaflann „Skoðunar- og viðhaldsgögn“ til að finna snúningsátak.

Athugun á ástandi vefjalýfsins

▲ HÆTTA

Eld- og sprengihætta möguleg við rafstöðuafhleðslu.

Hjólbarðar sem ekki eru merktir eru ekki rafleiðandi og verða alltaf að vera jarðtengd með antistatic belt.

Ristbandið verður að vera í varanlegu snertingu við jörðu.

Undir ákveðnum kringumstæðum getur vörubíllinn orðið rafhlaðanlegur. Til að koma í veg fyrir rafstöðuhleðslu verður að festa andstöðubelti úr leiðandi plasti á botn undirvagnsins.

Upplýsingar um rafstöðueiginleika:

- Hleðslustigið fer eftir fjölda þátta eins og gerð dekk, loft rakastig, gólfefni o.s.frv.
- Of miklum rafstöðueiginleikum er áberandi þegar rafstöðueiginleikar eru losaðir til jarðar um líkama einstaklings sem snertir lyft-

arann (rafmagnsfall) eða þegar neisti fer frá lyftaranum til jarðtengds hluta (t.d. málmsilla)

- Með venjulegum gerðum dekkja (svart loftfyllt eða gegnheilt gúmmí dekk), hátt grafit innihald þýðir að rafstöðueiginleikar ákæra er tiltölulega sjaldgæft.
- Ef ómerkileg dekk (létt dekk) eru notuð og lyftarinn er ekinn á svæði með lokuðu gólfi, mun þessi rafstöðueiginleikar hlaða oft fram
- Hjólbarðar sem ekki eru merka er tilgreindir af öryggisupplýsingum á dekkveggnum.
- Gakktu úr skugga um að trufanir beltíð sé tryggilega fest á botni undirvagnsins, athugaðu ástandið og athugaðu hvort það sé slitíð.
- Ef trufanir beltíð er skemmt skaltu skipta um beltíð.

Hreinsaðu og smyrðu stýrisásinn

Hreinsun stýrisásarinnar

- Færðu gaffalvagninn að fullu.
- Ýtið á neyðarstöðvunarrofann.
- Hreinsaðu stýrisásinn vandlega með vatni eða köldu vatni.



ATHUGASEMD

Eftir að hafa verið hreinsað með gufuþotu er alltaf mælt með smurningu.



ATHUGASEMD VEGNA UMHVERFIS

Fylgdu ráðleggingum varðandi notkun rekstrarvara.

Að smyrja stýrisöxulinn



ATHUGASEMD

Smyrjið með smurfeiti. Vinsamlegast skoðaðu kaflann "Tafla um ráðlagð eldsneyti og olíur".

- Smyrðu tengistangirnar og stýrishnúa með því að bæta fitu í gegnum smurniplana.
- Fylltu smurbýssuna af feiti þar til ný feiti flæðir út fyrir.



ATHUGASEMD

Regluleg smurning með miklu magni í einu er betra en að smyrja með miklu magni með óreglulegu millibili.

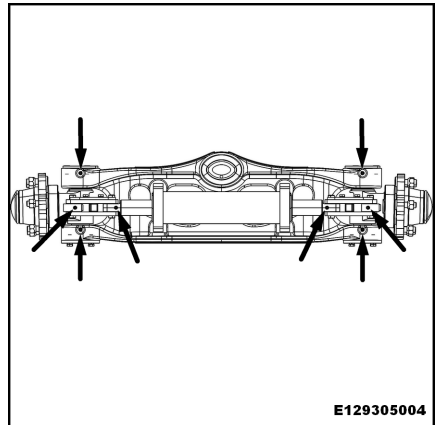

Undirvagn og yfirbygging

Undirvagn og yfirbygging

Athugaðu tengibolta drifáss og lyftistöngs

- Athugaðu uppsetningu boltanna sem tengja drifásinn við lyftistöngina.
- Herðið aftur ef þarf.



ATHUGASEMD

Athugaðu kaflann **"Skoðunar- og viðhaldsgögn"** fyrir tiltekið tog tengiboltanna.

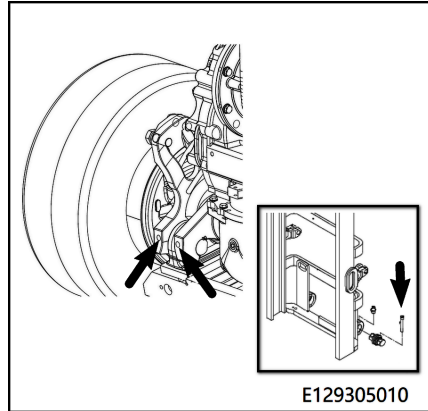

Athugið öryggisgrind

- Athugið uppsetningu boltanna sem tengja öryggisgrindina og rammann. Herðið aftur ef þarf;



ATHUGASEMD

Fyrir hersluátak á tengiboltanum, vísast til **"Skoðunar- og viðhaldsgögn"** kaflann.

- Athugið hvort uppbygging öryggisgrindarinnar sé skemmd, hvort það sé aflögun, sprungur, suða og aðrar aðstæður;
- Athugið yfirborð efstu öryggisgrindarinnar fyrir málningartapi, ryði o.s.frv. ;



ATHUGASEMD

Fyrir gerðir með þakvörn, athugið hvort það séu lausir boltar og sprungur í loftinu.



ATHUGASEMD

Ef þú hefur einhverjar spurningar skaltu hafa samband við viðurkenndan söluaðila þinn.

⚠ VÆÐVÖRUN

Það er stranglega bannað að breyta öryggisgrindinni án leyfis, svo sem með borun, suðu o.s.frv.

Athugaðu læsibúnað rafhlöðuloksins

Ekki má ræsa lyftarann undir neinum kringumstæðum fyrr en rafgeymalokinu er alveg lokað.

Þegar rafhlöðulokinu er lokað verða læsibúnaður rafhlöðuloksins að smella á sinn stað með hljóði.

⚠ VARÚÐ

Lyftaranum má aðeins aka eða nota eftir að rafgeymalokinu er lokað.

- Athugaðu og vertu viss um að læsingarbúnaður (sjá örvarnar) á rafhlöðulokinu virki eðlilega og lokist á öruggan hátt. ▷

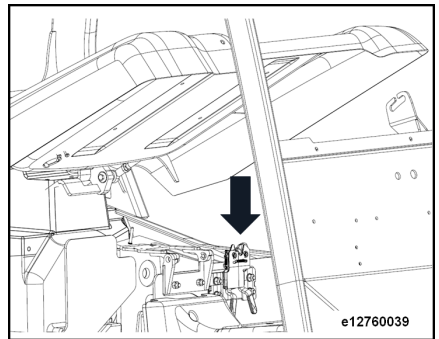

Stýrishús

Stýrishús

Athugaðu pedalihópinn til að auðvelda hreyfingu og smurningu eftir þörfum

- Fjarlægðu gúmmímottuna af gólfplötunni.
- Fjarlægjið gólfplötuna
- Athugaðu bolta og festingar til að tryggja örugga staðsetningu.
- Smyrjið leguna létt ef þarf.
- Prófaðu virkni spennufjöðranna.
- Notaðu smurefni til að smyrja snertiflet ped-alans.

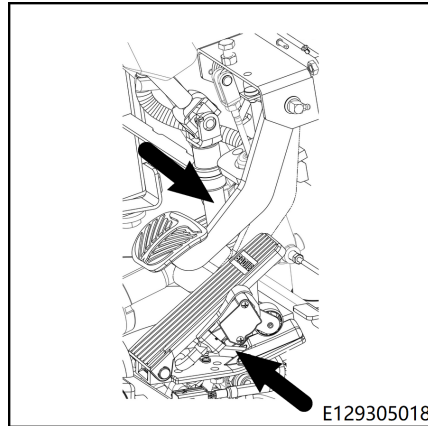

ATHUGASEMD

Sjá "Taflan um ráðlagð eldsneyti og oliur" fyrir olíutegundir.

Athugun á öðrum legum og tengingum og smurning



ATHUGASEMD VEGNA UMHVERFIS

Fylgdu ráðleggingum varðandi notkun rekstrarvara.

- Athugaðu og smyrðu eftirfarandi legur og festingar.
- Handbók ökumanns.
- Rennslisþurrkur (sérstakur búnaður)

Önnur þrif og smurning

Að framkvæma viðhald á 1000 klukkustunda fresti er almennt nóg þegar unnið er í hreinu og þurru innra umhverfi. Ef það er notað bæði innandyrna og utan, er mælt með þrifum / smurningu á milli 500 og 1000 vinnustundir, eða að minnsta kosti á 12 mánaða fresti.

Athugaðu hvort bremsukerfið virki rétt

⚠ VIÐVÖRUN

Hætta er á slysi eða dauða ef hemlakerfið er bilað.

Ekki má aka lyftaranum ef bremsukerfið er bilað.

Ef hemlakerfið verður bilað eða slitið skaltu hafa samband við viðurkenndan söluaðila.

Athugaðu hvort bremsupedali virki eðlilega

- Þegar þú keyrir skaltu taka fótinn af bensínjöfnni og ýta á bremsupedalinn.

Þegar ýtt er á bremsupedalinn verður lyftarinn samstundis að hægja á sér og stöðvast.

⚠ VIÐVÖRUN

Til að koma í veg fyrir högg á bremsupedalinn:

Gúmmimottan á gólflötunni verður að vera á sínum stað og hafa enga uppsnúna brúna.

Bilið á milli neðri brúnar bremsupedalsins og gúmmimottunnar verður að vera að minnsta kosti 3 mm til að tryggja að hægt sé að beita hámarks hemlunarkrafti.

Engar hindranir mega vera í fótarárminu.

Athugaðu hvort handbremsan virki eðlilega

- Ekið lyftaranum í halla með 15% halla á meðan þú flytur farm sem samsvarar uppsettri lyftigetun.
- Settu handbremsuna á eins og lýst er í kaflanum „Stöðubremsa“.
- Bílastæðatáknid ☹ á skjánum kviknar og logar áfram. Lyftarinn er bremsaður.

Ökutækið verður að vera kyrrt.

- Losaðu handbremsuna eins og lýst er í kaflanum „Stöðubremsa“.
- Handbremsumerkið ☹ á skjánum slokknar.

Rafmagn / Rafeindavörur

Athugar eininguna fyrir óhreinindum

ATHUGASEMD VEGNA UMHVERFIS

Fylgdu ráðleggingum varðandi notkun rekstrarvara.

Einingin er sett upp í mótvægi vörubílsins. ▷

- Settu handbremsuna á.
- Drepið á lyftaranum.
- Ýtið á neyðarstöðvunarrofann.
- Fjarlægðu aftan klæðningu á mótvægið.
- Athugaðu hvort óhreinindi séu í ofnuggunum á einingunni.
- Ef nauðsyn krefur, hreinsaðu ofnuggana með þrýstilofti og/eða köldu hreinsiefni.

ATHUGASEMD

Ef mengun er sérstaklega alvarleg skaltu hafa samband við viðurkenndan söluaðila.

- Athugaðu hvort skautarnir séu lausir og herthu aftur ef þörf krefur.

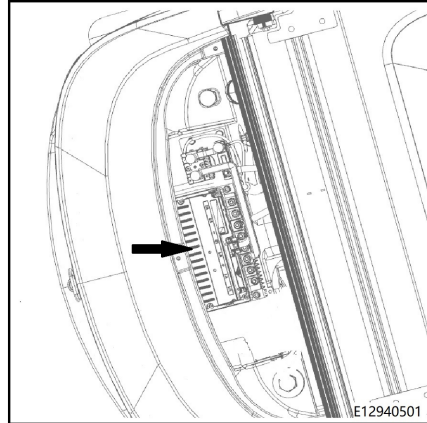

Athugun á aðalsnertibúnaði

Aðaltengiliðurinn er settur upp vinstra megin á stjórneiningunni, inni í mótvæginu. ▷

- Drepið á lyftaranum.
- Opnaðu bakhlið mótvægisins.
- Athugaðu hvort kapallinn sem er tengdur við aðalsnertibúnaðinn sé þétt uppsettur.
- Athugaðu snúruna með tilliti til skemmda og skiptu út ef þörf krefur.

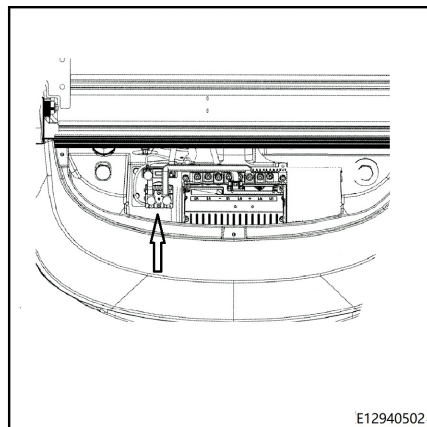

Athugun á ástandi rafgeyma

⚠ VIÐVÖRUN

Hætta er á efnabruna frá rafhlöðunni (brennisteinssýra).

Þess vegna, þegar þú meðhöndlar rafhlöðusýru, skaltu gæta þess að nota persónulegan hlífðarbúnað (hlífðarsvuntu, hlífðarhanska) og augnhlífar. Ef fót, húð eða augu komast í snertingu við rafhlöðusýru skal strax skola svæðið með vatni. Snerting við augu skal strax hafa samband við lækni! Öll rafhlöðusýra sem hellist niður ætti að hlutleysa strax! Fara skal eftir hættulegum efnum og reglum um slysavarnir.

Fylgja þarf eftirfarandi leiðbeiningum við meðhöndlun á rafgeymi drífsins:

- Notið hlífðargleraugu og hlífðarfatnað
- Áður en þú snertir rafhlöðuna skaltu fyrst snerta leiðandi hluta undirvagnsins til að losna við truflanir
- Forðastu að búa til neista

Athugun ástands

- Opnaðu rafhlöðulokið að fullu og festu það til að koma í veg fyrir að það lokist óvart.

Að fjarlægja rafhlöðuöryggisbúnað

Það eru tvö öryggisþæki sem þarf að fjarlægja áður en hægt er að setja rafhlöðuna í.

- Öryggisfesting(1) á þeirri hlið sem snýr að stýrinu. ▷

- Aftengdu karltengi rafgeymisins og kventengi rafhlöðunnar.
- Athugaðu hvort tengi rafhlöðueininga séu skemmd og hvort þau séu vel tengd.
- Athugaðu hvort vatnsáfyllingartappinn sé óskemmdur og tryggilega festur.
- Athugaðu hvort raflausn hringrásarslangan sé vel tengd og óskemmd.
- Fjarlægjið alla ryðmyndun á rafgeymisskautunum og notið síðan sýrulaust feiti.
- Athugaðu hvort rafhlöðuhólfíð skemmist og athugaðu hvort rafhlöðusýruleka.

⚠ VARÚÐ

Lithium-ion rafhlöður ættu að vera skoðaðar í samræmi við „Notendahandbók fyrir lithium-ion rafhlöður“.



1293050025

Rafmagn / Rafeindavörur

- Öryggispinna (2)snýr mótvægi.

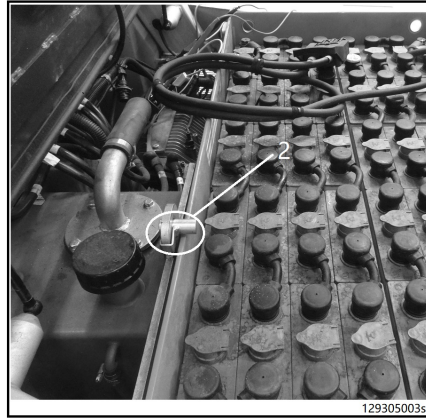

1293050038

Opnið öryggisbríkinni

- Snúðu festingunni(1) upp.
- Renndu festingunni(2) í ílengdu götin og lyftu henni í burtu. Festingin er fest með tapvarnarsnúru.

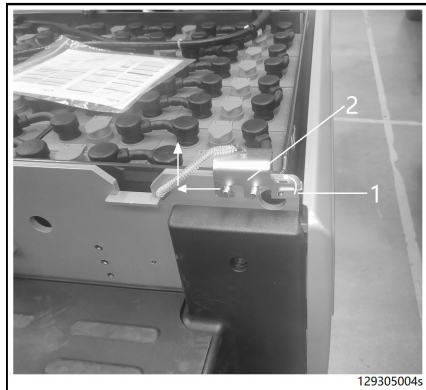

1293050048

Að fjarlægja öryggisnæluna

- Snúðu öryggispinnanum sem festingin snýr upp á við. ▷

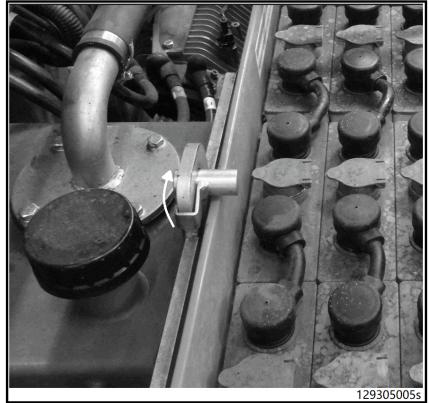

129305005s

- Dragðu öryggisnæluna út. ▷
- Eftir að öryggisfestingin hefur verið opnuð er öryggispinninn fjarlægður og þú getur lyft rafhlöðunni úr lyftaranum.

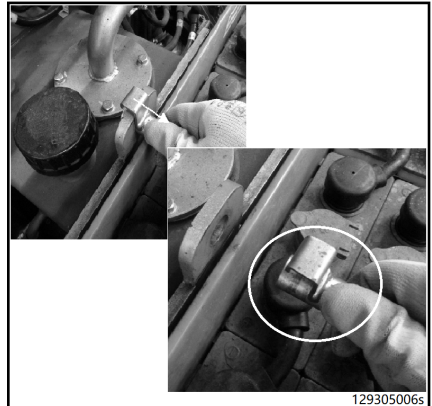

129305006s



ATHUGASEMD

Þegar þú setur rafhlöðuna í aftur eða setur nýja rafhlöðu í, vertu viss um að setja aftur öryggisfestinguna og öryggispinnann líka.

Rafmagn / Rafeindavörur

**Skipt um rafhlöðu með fjöðrunar-
búnaði****Skipt um rafhlöðu með fjöðrunarbúnaði
(hásingu)****⚠ VARÚÐ**

Hætta á slysum.

Notaðu aðeins fjöðrunarfyrirkomulag með nægilegt burðargetu sem hefur verið samþykkt af framleiðanda.

Notaðu lyftu og lyftikrök með nægilega lyftigetu (sjá tækniblað fyrir þyngd rafhlöðunnar).

⚠ VIÐVÖRUN

Gakktu úr skugga um að svæðið í kring sé hreint þegar þú notar lyftu til að skipta um endurhlaðanlegu rafhlöðuna. Ekki undir neinum kringumstæðum ganga undir þungum hlutum sem hafa verið hækkaðir.

–

i ATHUGASEMD

Áður en rafhlöðufjöðrun (2) er lyft skaltu ganga úr skugga um að festingin (4) á lyftukröknum (5) sé rétt lokuð.

- Opnaðu rafhlöðulokið þar til vélrænni læsibúnaðurinn smellur í takmarkaða stöðu.
- Notaðu lyftuna varlega, settu rafhlöðufjöðrunina og lyftibúnaðinn fyrir ofan rafgeyminn.

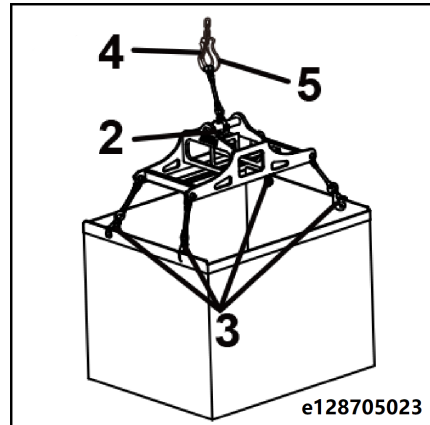

- Settu krókana fjóra á fjöðrunarfyrirkomulaginu í sérstöku lyftigötin (3).

⚠ VIÐVÖRUN

Hætta á að velti ef allt fjöðrunarfyrirkomulag er ekki aflétt.

- Lyftu rafhlöðulokinu varlega.

ℹ ATHUGASEMD

Hægt er að taka rafhlöðuna út þegar henni er lyft upp fyrir hliðar rafhlöðuhólsins.

- Fjarlægðu rafgeyminn hægt úr yfirbyggingu lyftarans og settu hana niður í viðeigandi stöðu.

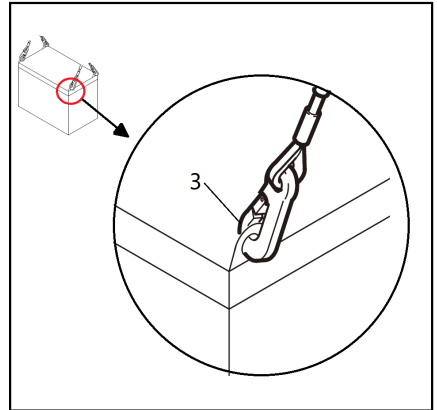

Skipt um rafhlöðu með fjöðrunarbúnaði (gafflarmar)

⚠ VARÚÐ

Hætta á slysum.

Notaðu aðeins fjöðrunarfyrirkomulag með nægilegt burðargetu sem hefur verið samþykkt af framleiðanda.

Notaðu lyftara með nægilega lyftuhæð og burðargetu.

⚠ VIÐVÖRUN

Gakktu úr skugga um að svæðið í kring sé hreint þegar þú notar lyftara til að skipta um rafhlöðu. Ekki undir neinum kringumstæðum ganga undir þungum hlutum sem hafa verið hækkaðir.

Rafmagn / Rafeindavörur

- Opnaðu rafhlöðulokið þar til vélrænni læsibúnaðurinn smellur í takmarkaða stöðu. ▷
- Lyftu allri rafhlöðufjöðruninni með því að nota gaffalarmana (3) á lyftaranum.
- Notaðu togsnúra (2) til að festa fjöðrunina á gaffalarmunum.

⚠ VARÚÐ

Hætta á að velti ef allt fjöðrunarfyrirkomulag er ekki aflétt.

Gakktu úr skugga um að gaffalarnir standi út úr hinum endanum þegar rafhlöðufjöðrun er lyft.

- Notaðu lyftarann og fjöðrunarfyrirkomulagið hægt, settu það varlega á sinn stað innan yfirbyggingar ökutækisins, fyrir ofan rafgeyminn.
- Settu krókana fjóra á fjöðrunarfyrirkomulaginu í sérstöku lyftigötin (4). ▷
- Lyftu rafhlöðulokinu varlega.

i ATHUGASEMD

Hægt er að taka rafhlöðuna út þegar henni er lyft upp fyrir hliðar rafhlöðuhólsins.

- Fjarlægðu rafgeyminn hægt úr yfirbyggingu lyftarans og settu hana niður í viðeigandi stöðu.

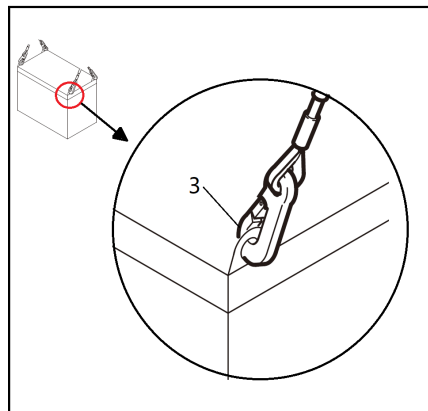
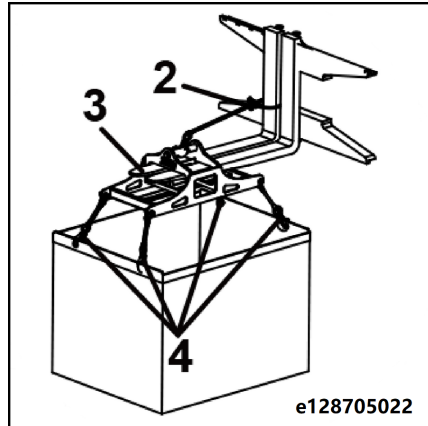

Uppsetning rafgeymis

- Notaðu fjöðrun til að hífa rafhlöðuna inn í rafhlöðuhólf. Vertu varkár með stefnunna: hlið snúrunnar á rafhlöðunni ætti að snúa að stjórnandanum. Eftir hífingu, athugaðu sjónrænt að bilið á milli rafgeymisins og hólsins ætti að vera jafnt á báðum hliðum.

- Setjið upp stuðning við takmörk rafhlöðunnar (*blýsýru rafhlaða) (1). ▷



ATHUGASEMD

Stuðningur við takmörk rafhlöðunnar er notaður til að festa blýsýru rafhlaðuna. Fjarlægðu rafhlöðutakmörkunaruðninginn áður en þú skiptir um rafhlaðu. Lithium-ion rafhlöðugerðin er ekki með rafhlöðutakmörkunaruðning.

- Tengdu snúrurina við rafhlöðutengið.
- Skipuleggðu rafhlöðukaplana og vertu viss um að snúrurnar renni vel og flækist ekki. Gakktu úr skugga um að skörp horn rafhlöðunnar trufla ekki snúrurnar.

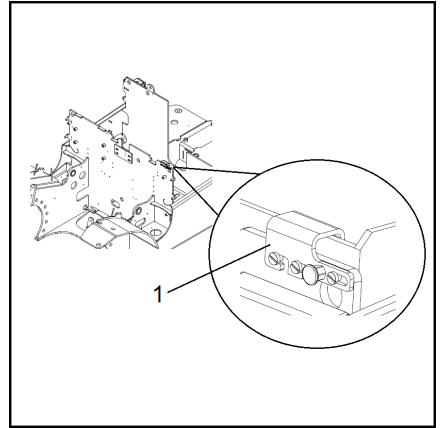

ATHUGASEMD

Vertu varkár þegar þú þrýstir rafhlöðulokinu niður og vertu viss um að það verði ekki þrýst á snúrurnar.

Skoðun og viðhald á litíumjónarafhlöðunni*

⚠ VARÚÐ

Til að skoða og viðhalda litíumjónarafhlöðunni skaltu skoða notkunarleiðbeiningar fyrir litíumjónarafhlöðu sem fylgir ökutækinu.

Fylgdu nákvæmlega notkunarleiðbeiningum framleiðanda litíumjónarafhlöðunnar.

* = Valfrjálst.

Vökvakerfi

Vökvakerfi

Athugið hvort leki sé í vökvakerfinu

- Fjarlægðu gúmmímottuna af gólfplötunni.
- Fjarlægjið gólfplötuna



ATHUGASEMD

Fjarlægðu inngjafatengitappann af gólfplötunni.

- Athugaðu vökvadælu vinnu- og stýrivökva, loka, slöngur og leiðslur fyrir leka. Herðið píputengingar eftir þörfum.
- Skipta um holóttar slöngur.
- Athugaðu hvort vökvalínur séu skemmdir og skiptu út ef þörf krefur.

HÆTTA

Athugið að vökvadælan þarf að kólna fyrir skoðun eða viðhald, annars er hættu á bruna.

Athugið magn glussakerfisólíu



ATHUGASEMD VEGNA UMHVERFIS

Fylgdu ráðleggingum varðandi notkun rekstrarvara.

VARÚÐ

Farið eftir reglugerðum um olíuhæð og olíumagn.

Þegar þú athugar stöðu vökvaolíu skaltu ganga úr skugga um að lyftistöngin standi upprétt og að gaffalvagninn sé lækkaður.

Skráðu magn olíu sem notað er.

- Lækkið gafflana eins og hægt er.
- Setjið handbremsuna á.
- Slökktu á lyklarofanum.

- Losaðu hlífina af rafgeymirnum. Vökvaoliut-
ankurinn er staðsettur aftan á hægri hlið
lyftarans. ▷

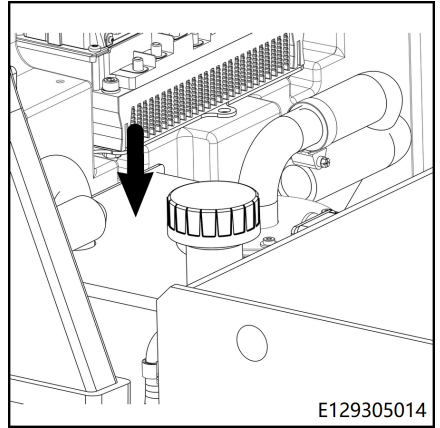

- Skrúfaðu öndunarsíuna (1) og mælistikuna
(2) af saman. ▷
- Notaðu hreinan klút til að þurrka af mælis-
tikuna.
- Settu öndunarsíuna og mælistikuna alveg í
oliutankinn og snúðu svo út aftur.

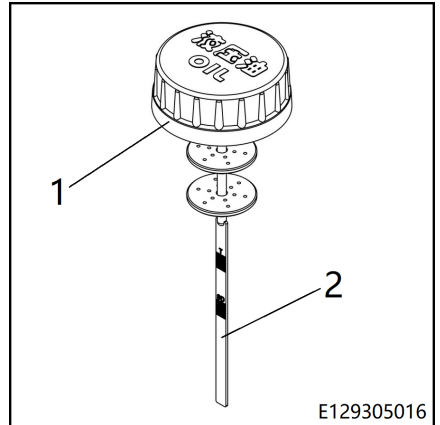

Vökvakerfi

- Það fer eftir mismunandi gerðum mastra, olíuhæðin ætti að ná samsvarandi merki á mælistikunni.
- S/D - Standard mastur/Duplex mastur
- T - Triplex mastur
- Þegar þörf er á skaltu fylla á vökvaolíu upp að efri skurðinum.
- Snúðu öndunarsíu og mælistiku aftur inn.
- Lokið rafgeymahlífinni.

i ATHUGASEMD

Sjá „Opna/loka rafhlöðulokinu“ til að fá leiðbeiningar um opnun og lokun rafhlöðuloksins.

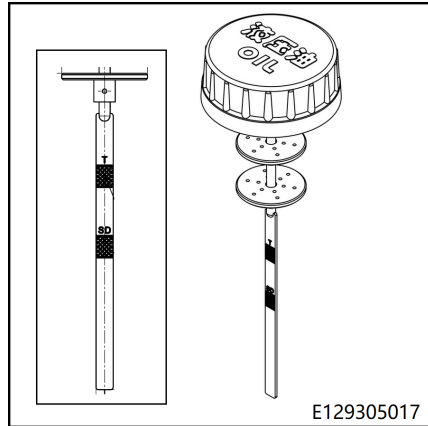

Athugun á öndunarsíu virkar eðlilega

i ATHUGASEMD

Öndunarsían í vökvaolíutankinum er með þensluloka sem gerir ráð fyrir litlum þrýstingi í tankinum.

⚠ ATHUGASEMD VEGNA UMHVERFIS

Fylgdu ráðleggingum varðandi notkun rekstrarvara.

- Setjið svissinn á.
- Lyftu mastrinu í hæstu stöðu og lækkaðu það síðan nokkrum sinnum.
- Slökktu á lykklarofanum.

- Opnaðu andrúmsloftið (1) á vökvaolíutank-
anum. ▷

Gakktu úr skugga um að loftið sem sleppur úr
olíutankinum heyrir.

- Skiptu um öndunarsíu ef þú heyrir ekki loft-
ræstingu.



ATHUGASEMD VEGNA UMhverfis

Fargaðu gömlu andrúmsloftinu á umhverfis-
vænni hátt.

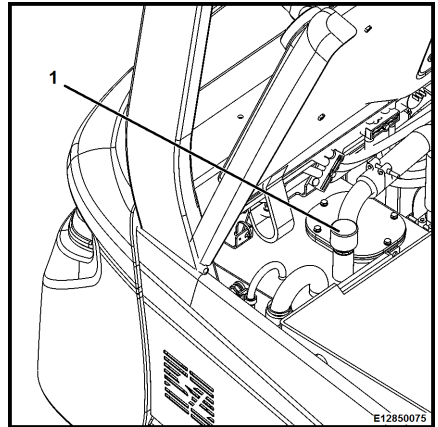

Athugaðu uppsetningu hallahólk- sins ▷

- Athugaðu uppsetningu hallahólksins.
- Herðið aftur ef þarf.



ATHUGASEMD

Athugaðu kaflann "**Sköðunar- og viðhalds-
gögn**" fyrir tiltekið tog tengiboltanna.

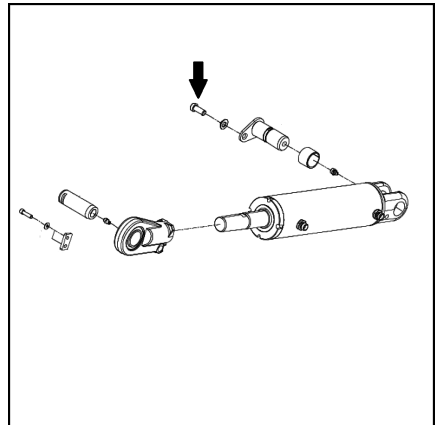

Vökvakerfi

Smyrja halla strokka legur

**ATHUGASEMD VEGNA UMHERFIS**

Athugaðu upplýsingar um notkun neysluvara.

- Athugaðu og smyrðu halla strokka legur.

**ATHUGASEMD**

Sjá töfluna "Mælt eldsneyti og olíur" fyrir olíugerðir.

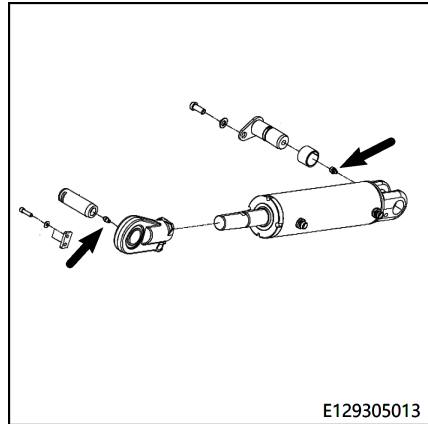

Lyftibúnaður

Athugaðu gaffalarna og hraðlosunarbúnað gaffalarmsins

- Athugaðu gaffalarna með tilliti til alvarlegrar aflögunar, slits og skemmda. Dæmi:

Þykkt lárétta og lóðrétta hluta gaffalarmanna hefur verið minnkað niður í 90% af hönnunarþykktinni, eða í lágmarksþykktina sem framleiðandi gaffalarmsins eða lyftarans kveður á um. Ef gaffalarnar eru gallaðir eins og lýst er hér að ofan, Stöðva verður notkun gaffalanna.

- Gakktu úr skugga um að hraðlosunarbúnaður gaffalarmsins og takmörkunarbökk gaffalarmsins séu rétt staðsett og séu ekki skemmd.
- Skiptu um skemmda hluta.

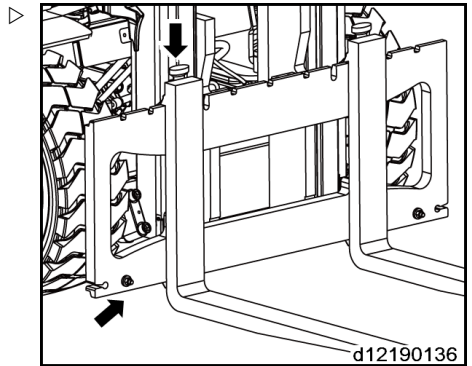

Lyftibúnaður

Athugun á vinnuástandi og uppsetningu lyftistöngs, lyftikeðja og lyftihólks

- Hreinsaðu masturrásina og lyftikeðjur.
- Athugaðu vinnustöðu lyftikeðjanna, ásamt merki um núningi, með því að huga sérstaklega að svæðinu í kringum keðjuhjólín.
- Gakktu úr skugga um að fastu keðjurnar séu öruggar.
- Skiptu um skemmdir lyftikeðjur.



ATHUGASEMD

Skemmdir eða tap á plastlífarhyllkjum á einstökum keðjum mun ekki hafa áhrif á virkni og endingartíma keðjanna.

- Athugaðu stöðu og þéttleika lyftistöngssúlunnar, rásyfirborða mastra og kefli.
- Athugaðu þéttleika teygjulæsaþringanna við stimpilstangategingar ofan á lyftistönginni.
- Athugaðu uppsetningu lyftuhólksins.

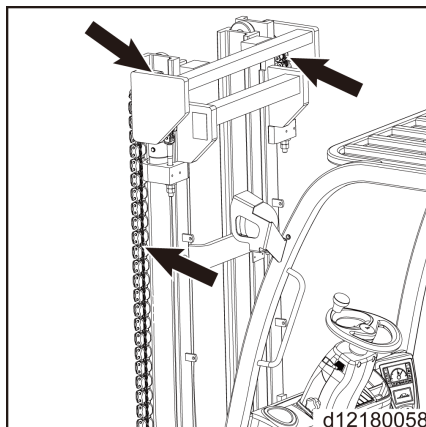

Að stilla lengd lyftikeðjanna og smyrja með keðjuúða

Stilling á lengd lyftikeðja*



ATHUGASEMD

Notkun með tímanum mun valda því að lyftikeðjurnar teygjast. Þess vegna er nauðsynlegt að athuga og stilla lengd bæði vinstri og hægri keðju.

- Lækkaðu lyftistöðuna alveg niður.
- Losaðu læsihnetuna (1).
- Stilltu stillanlegu hnetuna (2) á festingarboltanum á keðjunni til að breyta lengd keðjunnar. Stýrivalsinn undir gaffalvagninum getur að hámarki farið út um innri masturrásina um 25 mm.
- Herðið læsihnetuna (1).
- Stilltu seinni keðjuna.

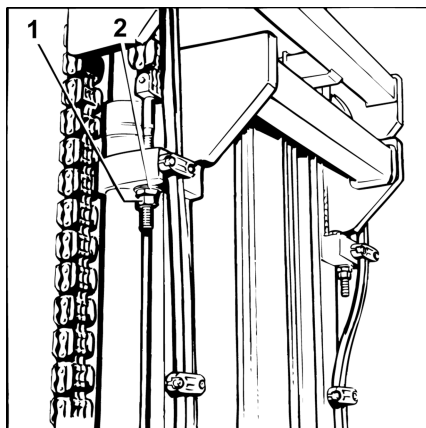

Smyrja keðjurnar með keðjuúða

- Notaðu tilnefnda keðjuspreyið til að húða keðjurnar og stýrirufurnar.



ATHUGASEMD

Ef lyftarinn er notaður í matvælaíðnaði, vinsamlegast notaðu smurfeiti í stað úða.

* Aðeins fyrir venjuleg möstur

Stilling á lengd lyftikeðja*



ATHUGASEMD

Notkun með tímanum mun valda því að lyftikeðjurnar teygjast og því er nauðsynlegt að athuga og stilla lengd þeirra.

- Lækkaðu lyftistöðuna algveg niður.
- Losaðu læsihnetuna (1).
- Stilltu stillanlegu hnetuna (2) á festingarboltanum á keðjunni til að breyta lengd keðjunnar. Stýrivalsinn undir gaffalvagninum getur að hámarki farið út um innri masturrásina um 25 mm.
- Herðið læsihnetuna (1).

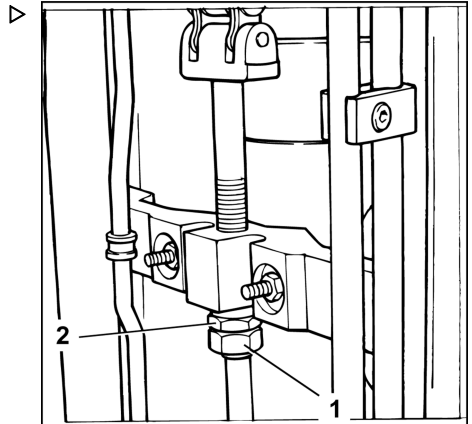

Smyrja keðjurnar með keðjuúða

- Notaðu tilnefnda keðjuspreyið til að húða keðjurnar og stýrirufurnar.



ATHUGASEMD

Ef lyftarinn er notaður í matvælaíðnaði, vinsamlegast notaðu smurfeiti í stað úða.

* Aðeins fyrir algjörlega frjálssar lyftingar og þreföld möstur

Lyftibúnaður

Smyrja lyftistöng og keðjur með keðjuúða

i ATHUGASEMD

Ef of mikið ryk er á keðjunni, sem hefur áhrif á getu smurólíu til að komast í gegnum keðjuna, verður að þrifa lyftikeðjuna.

- Settu olíusöfnunartrog undir lyftistöngina ▷
- Framkvæmið hreinsun með alkýlafleiðu eins og hreinsiefni fyrir iðnaðardísileidsneyti (vinsamlegast farið að öryggisleiðbeiningum framleiðanda).
- Ekki má nota aukaefni ef gufustútur er notaður.
- Þurrkaðu keðjuna strax eftir hreinsun til að fjarlægja vatn bæði á yfirborði keðjunnar og inni í lömpinni. Færðu keðjuna nokkrum sinnum á meðan á háþurrkun stendur.
- Notaðu strax tilnefnda keðjuúða og haltu keðjunni á hreyfingu á meðan þú gerir það.

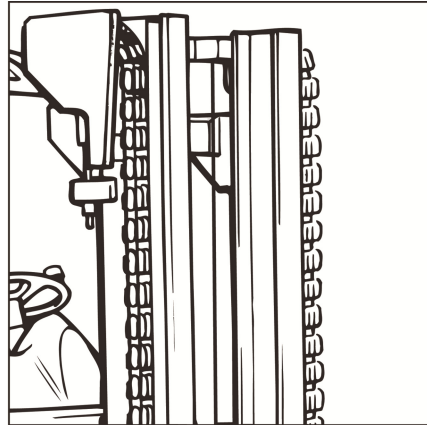
**i** ATHUGASEMD

Lyftikeðjur eru öryggisíhlutir. Notkun köldu hreinsiefna, efnahreinsiefna, ætandi vökva eða vökva sem innihalda síru eða klór mun valda beinum skemmdum á keðjunum.

Sérstakur búnaður

Athugaðu forálag á tvöföldu slöngunum (ef þær eru með tengibúnaði)

- Tvöföldu slöngurnar á að forhlaða með því að teygja þær 5-10mm á metra miðað við upphaflega lengd þeirra.
- Færðu slöngurnar á milli festiklemmanna til að stilla forálagið að fyrirfram ákveðnu gildi.

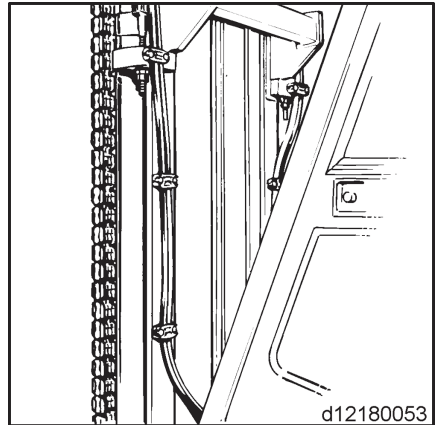

Að þrifa og smyrja gafflana á hliðarfærslunni* og athuga tengingar

- Notaðu gufubyssu til að þrifa hliðarfærslugafflana.
- Athugaðu hvort vökvalínur séu skemmdir og skiptu út ef þörf krefur.
- Athugaðu þéttleika og slitstig vökvalína og festinga. Herðið eða skiptið út eftir þörfum.

Sérstakur búnaður

- Bætið smurfeiti í olíuáfyllingaropin (1), (2) og (3) á gaffelvagninum þar til ný fita flæðir yfir áfyllingaropið.

**ATHUGASEMD**

Smyrja þarf hliðargafflana í hvert sinn sem lyftarinn er hreinsaður.

*Valfrjálsl hluti

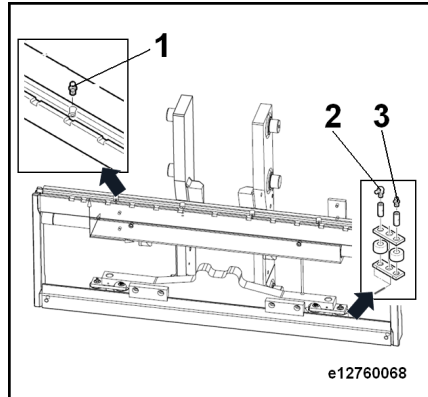

6

Tæknileg gögn

Upplýsingablað

1.1	Framleiðandi		KION JN	KION JN	KION JN	KION JN
1.2	Tegundartákn framleiðanda		RCE 30	RCE 35	RCE 30 Li-Ion	RCE 35 Li-Ion
1.3	Drif: rafmagn (tegund rafgeymis, rafmagn, ...), dísil, bensín, eldsneytisgas		Rafmagns	Rafmagns	Rafmagns	Rafmagns
1.4	Gerð rekstraraðila: Hand, gangandi, standandi, sitjandi, pantanavalari		Sæti	Sæti	Sæti	Sæti
1.5	Málflutningsgeta/mælt hleðsla	Q(t)	3	3.5	3	3.5
1.6	Miðjufjarlægð hlass	c (mm)	500	500	500	500
1.8	Hleðslufjarlægð, miðja driföxuls til gaffla	x(mm)	504	509	504	509
1.9	Hjólhaf y[mm]		1785	1785	1785	1785
2.1	Þjónustuþyngd	kg	4970	5430	5050	5500
2.2	Öxulhleðsla, hlaðin að framan/af-tan	kg	7085/885	7899/1031	7121/929	7930/1070
2.3	Öxulhleðsla, óhlaðin að fram-an/aftan	kg	2416/2564	2395/3035	2452/2598	2430/3068
3.1	Dekk: gegnheilt gúmmí, ofurteygjanlegt, loft, pólýúretan		solid gúmmí	solid gúmmí	solid gúmmí	solid gúmmí
3.2	Dekkjastærð, að framan		28X9-15	28X9-15	28X9-15	28X9-15
3.3	Dekkjastærð, aftan		6,5-10	6,5-10	6,5-10	6,5-10
3.5	Hjólánúmer, framan/aftan(x=drif-hjól)		2x /2	2x /2	2x /2	2x /2
3.6	Slit, framan b10	(mm)	1030	1030	1030	1030
3.7	Slit, aftan b11	(mm)	953	953	953	953
4.1	Halli masturs/gaffalvagns fram/af-tur	α/β (°)	6/10	6/10	6/10	6/10
4.2	Hæð masturs, lækkað	h1(mm)	2137	2137	2137	2137
4.3	Friðs lyfta	h2(mm)	150	150	150	150
4.4	Lyfta	h3(mm)	3000	3000	3000	3000
4.5	Hæð masturs, framlengd	h4(mm)	4045	4045	4045	4045
4.7	Hæð yfirhlífar (klefa)	h6(mm)	2230	2230	2230	2230
4.8	Hæð sæti/standpallur	h7(mm)	1238	1238	1238	1238

Upplýsingablað

4.81	Fjarlægð framás til SIP í miðsæt- isstöðu	l9(mm)	968	968	968	968
4.12	Hæð tengi h10(mm)		705	705	705	705
4.19	Heildarlengd	l1 (mm)	3667	3738	3667	3738
4.20	Lengd að andliti gaffla	l2 (mm)	2667	2738	2667	2738
4.21	Heildarbreidd	b1/ b2(mm)	1268	1268	1268	1268
4.22	Stærð gaffla ISO 2331	xxxl (mm)	45x122x1 000	50x150x1 000	45x122x1 000	50x150x1 000
4.23	Gaffalundirvagn samkvæmt ISO 2328, flokki/gerð A, B		3A	3A	3A	3A
4.24	Breidd gaffalvagns	b3(mm)	1100	1100	1100	1100
4.31	Frá jörðu niðri, hlaðið, neðan við mastur	m1(mm)	141	137	141	137
4.32	Bil frá yfirborði jarðar á miðju hjól- hafinu	m2(mm)	168	165	168	165
4.33	Gangbreidd, 1000x1200mm þvert á gaffla	Ast(m m)	4039	4109	4039	4109
4.34	Gangbreidd, 800x1200mm með- fram gafflum	Ast(m m)	4239	4309	4239	4309
4.35	Snúningsradíus	Wa (mm)	2330	2400	2330	2400
4.36	Lágmarksfjarlægð fyrir snúnings- punkt	b13 (mm)	672	672	672	672
5.1	Ökuhraði, hlaðinn/óhlaðinn	km / klst	15/15	15/15	15/15	15/15
5.2	Lyftuhraði, hlaðinn/óhlaðinn	m/s	0,40/0,44	0,37/0,44	0,40/0,44	0,37/0,44
5.3	Lækkandi hraði, hlaðinn/óhlaðinn	m/s	0,40/0,44	0,37/0,44	0,40/0,44	0,37/0,44
5.6	Hámark dráttarbeisli, hlað- inn/óhlaðin	N	14500/14 000	14380/13 900	14500/14 000	14380/13 900
5.8	Hámark stighæfni, hlaðinn/óhlaðin	%	18/20	16/20	18/20	16/20
5.9	Hröðunartími, hlaðinn/óhlaðin	s	6,7/5,6	6,9/5,7	6,7/5,6	6,9/5,7
5.10	Þjónustubremsa		Vélrænt vökvakerfi	Vélrænt vökvakerfi	Vélrænt vökvakerfi	Vélrænt vökvakerfi
6.1	Drifmótors mat S2 60 min	Kw	13.6	13.6	13.6	13.6
6.2	Lyftumótors mat S3 15%	Kw	21	21	21	21
6.3	Rafgeymir samkvæmt DIN 43531/35/36 A, B, C, nr.		DIN 43536 A	DIN 43536 A	-	-
6.4	Rafgeymaspenna, nafngeta K5	(V)/ (Ah)	80/500	80/500	80/412	80/412
6.5	Þyngd rafgeymis	kg	1470	1470	340	340

Kröfur um vistvæna hönnun fyrir rafmótora og drif með breytilegum hraða

6.6	Orkunotkun samkvæmt DIN EN 16796	kWh / klst	6	6.5	6	6.5
10.1	Rekstrarþrýstingur fyrir viðhengi bar		185	200	185	200
10.2	Oliuflæði fyrir aukabúnað	l/mín	30	30	30	30
10.7	Hljóðþrýstingsstig í öikumannssætinu	dB (A)	68	68	68	68



ATHUGASEMD

Upplýsingablaðið hér fyrir ofan sýnir færribreytur fyrir venjulegan lyftara. Færribreyturnar geta verið ódruvishi hjá lyfturum með annars konar stillingar.

Kröfur um vistvæna hönnun fyrir rafmótora og drif með breytilegum hraða

Allir mótora í þessum iðnaðarbíl eru undanþegnir reglugerð (ESB) 2019/1781 vegna þess að þessir mótora uppfylla ekki lýsinguna sem gefin er í 2. gr "Gildissvið", lið (1) (a) og vegna ákvæðanna í h-lið 2. mgr. 2. gr. (h) "mótora í þráðlausum eða rafhlöðubúnaði" og o-liður 2. mgr. 2. gr. "mótora hannaðir sérstaklega fyrir grip rafknúinna ökutækja".

Öll drif með breytilegum hraða í þessum iðnaðarbifreið eru undanþegin reglugerð (ESB) 2019/1781 vegna þess að þessi drif með breytilegum hraða uppfylla ekki lýsinguna sem gefin er í 2. gr. "Gildissvið", lið (1) (b).

A

Að athuga einangrun.	44	Athugið stöðu rafhlöðu.	94
Niðurstöður af prófunum fyrir akstur- sraflöðuna.	45	Athugun á aðalsneribúnaði.	156
Niðurstöður af prófunum fyrir lyftarann.	45	Athugun á ástandi rafgeyma.	157
Að fjarlægja rafhlöðuöryggisbúnað.	157	Athugun á hjólum.	146
Að herða hjólhjólín.	148	Athugun á loftþrýstingi í dekkjum.	147
Aðrar hættur.	37	Athugun á uppsetningu drífáss.	144
Að ræsa lyftarann.	81	Athugun á öðrum legum og tengingum og smurning.	154
Að setja handbremsuna á.	91	Athugun á öndunarsíu virkar eðlilega.	166
Að skipta um hjól.	148	Athugun bremsuvökvastigsins í bremsuvö- kvageyminum.	144
Að stilla stýrisstöðina.	75	Aukabúnaður	
Að taka í notkun og prófa.	8	Sérstakir áhættuþættir.	38
Að taka upp hlass.	107	A	
Að tengja hleðslurafhlöðuna við utanað- komandi hleðslutæki.	95	Áður en farið er úr lyftaranum.	118
Að þrifa og smyrja gafflana á hliðarfærsl- unni* og athuga tengingar.	173	B	
Afrafmagnandi belti		Bann við notkun óviðkomandi einstaklinga.	29
Athugun ástands.	150	Bremsukerfi.	89
Akstur.	86	Breytingar á iðnaðarfarartækini.	30
Halli niður á við.	116	Burðargetukennispjald.	102
Halli upp á við.	116	D	
Akstur afturábak.	88	Dagleg skoðunatriði.	66
Akstur áfram.	87	Dagsetning útgáfu þessarar handbókar.	17
Almennt.	3	Dráttarkúpling.	116
Almennt yfirlit.	54	Dráttur.	121
Athugaðu forálag á tvöföldu slöngunum (ef þær eru með tengibúnaði).	173	E	
Athugaðu gaffalarna og hraðlosunarbúnað gaffalarmsins.	169	EB-samræmisyfirlýsing í samræmi við vél- atilskipun.	5
Athugaðu hvort bremsukerfið virki rétt.	155	F	
Athugaðu hvort girskiptingar og drífás leki.	143	Ferli ef upp kemur eldur með notkun líþí- um-ion rafgeyma.	25
Athugaðu læsibúnað rafhlöðuloksins.	153	Flutningur.	119
Athugaðu olíuhæð drífáss girkassa.	143	Flutningur á hlasi á lofti.	108
Athugaðu pedalihópin til að auðvelda hreyfingu og smurningu eftir þörfum.	154	Flutningur á líþíum-ion rafgeymi.	26
Athugaðu tengibolta sem tengja lyftistöng- ina við drífásinn.	152	Flutningur bretta.	108
Athugaðu uppsetningu hallahólksins.	167	For-skipti athuganir.	64
Athugaðu vinnuskilyrði og uppsetningu lyft- istöngs og lyftikeðja.	170	Förgun	
Athugar ástand og frammistöðu.	70	Íhlutir.	20
Athugar eininguna fyrir óhreinindum.	156	Rafgeymir.	20
Athugar stýripinnabelginn.	145	Förgun gamalla lyftara.	129
Athugið hvort leki sé í vökvakerfinu.	164	G	
Athugið magn glussakerfisolú.	164	Gaffalarmar	
		Lengd.	35

Gallar.	34
Glussi.	46
Grindarhús	
Borun.	32
Logsuða.	32
Þakhleðslur.	32

H

Handbremsa.	91
Hávaðastig.	47
Heimilisfang framleiðanda.	1
Hjól og dekk	
Öryggisreglur.	33
Hlass	
Að setja niður.	114
Að taka upp.	109
Akstur.	113
Hleðslumiðstöð fjarlægð og hleðslugeta.	102
Hornaðgerð.	74
Hreinsaðu og smyrðu stýrisásinn.	151
Hugbúnaðaruppfærslur.	10
Hæfni ökumanna með notkun líþíum-ion rafgeyma.	25
Hætta fyrir starfsmenn.	42
Hættumat.	25
Hættur og gagnaðgerðir.	40
Höfundarréttur og vörumerki.	15

I

Innihald skjalsins	
CO lausnir.	14

K

Kranahíing.	123
Kveikt og slökkt á lyftara.	81

L

Leiðbeiningar um bilanaleit.	67
Leyfilegir líþíum-ion rafgeymar.	24
Listi yfir skammstafanir.	17
Líþíum-jóna rafgeymar	
Ferli ef upp kemur eldur.	25
Flutningur utan húsnæðis.	26
Hæfni ökumanna.	25
Hættumat.	25
Leyfilegir rafgeymar.	24
Sérstakar eiginleikar.	24
Tilkynning um notkun á.	25

Losun handbremsunnar.	91
Lyftarinn dettur á hlið.	26
Lyftarinn þrífinn.	142
Lýsing á notkun og loftslagsskilyrði.	12
Lækka gafflana handvirkt.	49
Lækningatæki.	33

M

Meðhöndlun á gasfjöldum og rafgeymum.	35
Merkjaskilmálar.	16
Misnotkun á öryggisbúnaði.	34
Mælt er með eldsneyti og olíum.	135

N

Neyðarstöðvunarrofi.	76
Neyðarútgangur úr ökumannshúsi með gluggum.	48
Notkunarleiðbeiningar	
Útgáfudagur.	15
Notkun bremsuklossa.	120
Notkun lyftibúnaðarins.	99
Notkun RFID takkaborðs og stillingar.	78

Ó

Óeðlileg notkun.	10
-----------------------	----

R

Raðnúmer.	7
Rafgeymasýra.	46
Rafgeymir	
Förgun.	20
Rafhliðuhlíf — Opið - Lokað.	92
Rafræn endurnýjandi hemlun.	90
Reglubundin skoðunaratriði.	67
Reglulegt viðhald.	136
Rekstraraðili.	27
Rekstartengingar.	100
Rekstrarvörur.	46
Förgun.	47
Öryggisupplýsingar fyrir meðhöndlun á glussa.	46
Öryggisupplýsingar fyrir meðhöndlun á rafgeymasýru.	46
Réttur ökumanna, skyldur og reglur um hegðun.	28
Rofastjórnborð.	58

S

Samræmismerki.	4
Samræmisfirlýsing.	5, 6
Sérsmíði.	30
Sérstakir áhættuþættir.	38
Skemmdir.	34
Skemmdir, bilanir.	33
Skilgreiningar á ferðaátt.	19
Skipt um akstursátt.	88
Skipt um rafhlöðu með fjöðrunarbúnaði.	160
Skjáeining.	57
Skoða og viðhalda litiumjónarafhlöðunni.	163
Skoðunar- og viðhaldsupplýsingar.	133
Skýringarmynd viðvörunarmerkis.	56
Slökkvitæki.	22
Smyrja halla strokka legur.	168
Smyrja lyftistöng og keðjur með keðjuúða.	172
Starfa á öruggan hátt.	22
Stilling á skjáeiningunni.	83
Stilling gafflabilsins.	106
Stílltu stýripinnana.	145
Stjórnandi og skjáeining.	55
Stýribúnaður	
Athugun á virkni.	75
Stærðir yfirlit.	176
Stöðugleiki.	26, 38

T

Tafla yfir fyrstu þjónustuathuganir.	137
Teikningar.	19
Tilkynning um notkun líþíum-ion rafgeyma.	25
Tilskipun RED 2014/53/EU.	6
Titringstíðni.	48
Tryggingavernd á athafnasvæði fyrirtækisins.	30
Tæknilysingar.	2

U

Umbúðir.	20
Umfang skjala.	14
Uppfærsla þessarar handbókar.	17
Upplýsingablað.	177

Upplýsingaplata.	6
Upplýsinga til að hafa samband.	1
Uppsetning rafgeymis.	162

V

Varúðarráðstafanir.	11
Varúðarráðstafanir við hleðslu (blý-sýru rafhlaða).	94
Viðbótarupplýsingar áritunarplata.	105
Viðhaldstímabil.	132
Við notkun vinnupalla.	13
Viðvaranir varðandi hluti sem koma ekki frá framleiðanda.	32

Y

Yfirlit yfir liða og öryggi.	59
--------------------------------------	----

Þ

Þjónustuáætlun fyrir fyrstu ræsingu.	64
Þjónustuáætlun tafla.	139
Þríf	
Lyftari.	142

Æ

Ætluð notkun.	9
-----------------------	---

Ö

Ökumenn.	28
Önnur áhætta.	37
Öryggi gagna.	24
Öryggisbeltæfirlit og viðvörunaraðgerð.	73
Öryggisgrind.	152
Öryggisleiðbeiningar.	22
Öryggisprófun.	44
Öryggisreglur við akstur.	51
Öryggisupplýsingar	
Gasfjaðrir.	23
Hraðaminnkun.	22
Ójónandi geislun.	23
Suðuupplýsingar.	23
Virkur lækningabúnaður.	23
Öryggisupplýsingar fyrir eftirlits- og viðhaldsvinnu.	132

STILL GmbH

1294 801 1581 IS - 10/2023 - 04