

## ECH 12C/15C a ECH 15 Technické dáta

### Nízkozdvíhací paletové vozíky

---

ECH 12C/Li-Ion

ECH 15C/Li-Ion

ECH 15/Li-Ion



## ECH 12C/15C a ECH 15 Nízkozdvížné paletové vozíky Inovácia v pohybe

Tento zoznam technických informácií, ktorý je v súlade so smernicou VDI 2198, obsahuje technické údaje len pre štandardné vybavenie. Použitie iných pneumatík, použitie iných stožiarov, použitie príslušenstva a pod. môže viesť k iným hodnotám.



		STILL	STILL	STILL			
Vlastnosti	1.1	Výrobca			STILL		
	1.2	Typové označenie od výrobcu			<b>ECH 12C</b>		
	1.3	Pohon			<b>ECH 15C</b>		
	1.4	Ovládanie			<b>ECH 15</b>		
	1.5	Nosnosť/zaťaženie	Q	kg	1200		
	1.6	Ťažisko	c	mm	600		
	1.8	Vzdialenosť zataženia	vidlice zdvihnuté/spustené	x	mm	950/880	
	1.9	Rázvor kolies	y	mm	1190 (1120) <sup>1</sup>		
	2.1	Prevádzková hmotnosť (s akumulátorom)		kg	115		
Hmotnosť	2.2	Zaťaženie nápravy, so záťažou	na strane pohonu/bremena	kg	540/1075		
	2.3	Zaťaženie nápravy, bez záťaže	na strane pohonu/bremena	kg	100/15		
	Pneumatiky/podvozok	3.1	Pneumatiky			Polyuretánové	
		3.2	Rozmery pneumatík	na strane pohonu	mm	Ø 210 x 70	
		3.3	Rozmery pneumatík	na strane bremena	mm	Ø 80 x 60	
		3.4	Veľkosť oporného kolesa		mm	-	
		3.5	Počet kolies (x = poháňané)	na strane pohonu/bremena		1x/2 (1x/4) <sup>2</sup>	
		3.6	Rozchod kolies	na strane pohonu/bremena	b <sub>10</sub> /b <sub>11</sub>	mm	410 (535)
		4.4	Zdvih		h <sub>3</sub>	mm	115
4.9		Výška ovládacieho oja v jazdnej polohe		h <sub>14</sub>	mm	750/1190	
Rozmery		4.15	Výška vidlíc, spustených		h <sub>13</sub>	mm	80
	4.19	Celková dĺžka		l <sub>1</sub>	mm	1550	
	4.20	Dĺžka vrátane zadnej časti vidlíc		l <sub>2</sub>	mm	400	
	4.21	Celková šírka		b <sub>1</sub>	mm	560 (685) <sup>1</sup>	
	4.22	Rozmery vidlíc	DIN ISO 2331	s/e/l	mm	50/150/1150	
	4.25	Vonkajšie rozpätie vidlíc	min./max.	b <sub>5</sub>	mm	560 (685)	
	4.32	Svetlá výška, stred rázvoru		m <sub>2</sub>	mm	30	
	4.33	Šírka pracovnej uličky s paletami 1000 x 1200 priečne		A <sub>st</sub>	mm	2193	
	4.34	Šírka pracovnej uličky s paletami 800 x 1200 (b <sub>12</sub> x l <sub>a</sub> ) pozdĺžne		A <sub>st</sub>	mm	2062	
Výkon	4.35	Polomer otáčania		W <sub>a</sub>	mm	1390	
	5.1	Rýchlosť jazdy	so záťažou/bez záťaže	km/h	4/4,5		
	5.2	Rýchlosť zdvíhania	so záťažou/bez záťaže	m/s	0,017/0,024		
	5.3	Rýchlosť spúšťania	so záťažou/bez záťaže	m/s	0,09/0,06		
	5.8	Max. stúpavosť kB 5	so záťažou/bez záťaže	%	6/16		
	5.10	Prevádzková brzda			elektromagnetická		
	Elektromotor	6.1	Hnací motor, výkon S2 = 60 min.		kW	0,75	
		6.2	Zdvihový motor, výkon pri S3		kW	0,5	
		6.3	Batéria podľa normy DIN 43531/35/36; A, B, C, no			Li-Ion	
6.4		Napätie batérie/menovitá kapacita K <sub>s</sub>		V/Ah	24/20		
6.5		Hmotnosť batérie ±5% (v závislosti od typu)		kg	5		
6.6		Spotreba energie podľa cyklu VDI		kWh/h	0,274		
Rôzne	8.1	Riadenie pohonu			DC riadenie		
	8.4	Hladina akustického tlaku na uši vodiča		dB(A)	<74		

<sup>1</sup> Pre vonkajšie rozpätie vidlíc 685 mm

<sup>2</sup> S tandemovými valcami

## Výkon batérie a časy nabíjania

	Batérie					Čas nabíjania
	Čas nabíjania	Napätie	Technológia	Hmotnosť	Čas prevádzky	Štandardná nabíjačka
ECH 12C/ ECH 15C	20 Ah	24 V	Li-Ion	5 kg	Do 120 min.	2 h
	20 Ah	48 V	Li-Ion	10,5 kg	Do 120 min.	3 h
ECH 15	30 Ah	48 V	Li-Ion	10,5 kg	Do 120 min.	3 h

## ECH 12C/15C a ECH 15 Nízkozdvížné paletové vozíky Technické výkresy

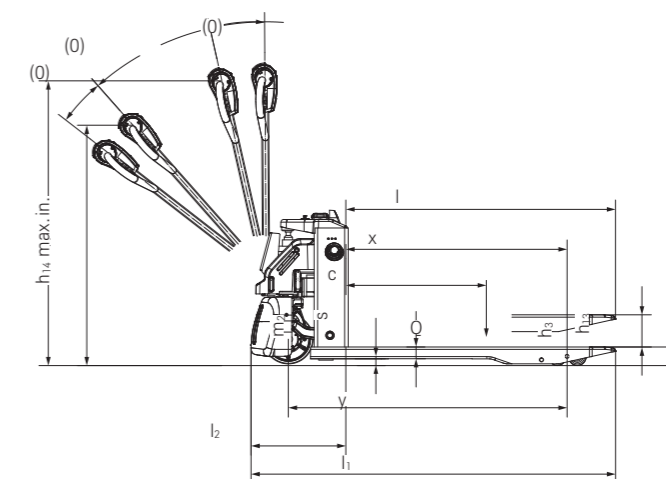

Pohľad z boku ECH 12C/15C

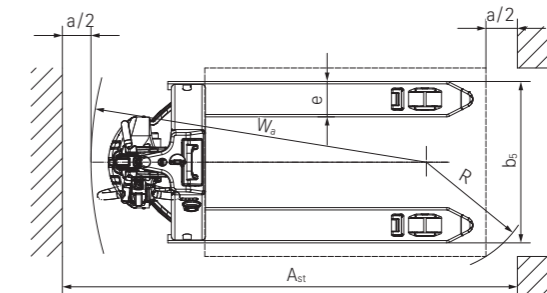

Pôdorys ECH 12C/15C

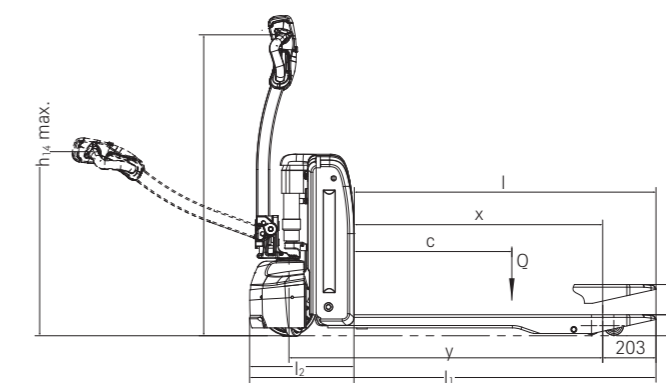

Pohľad z boku ECH 15

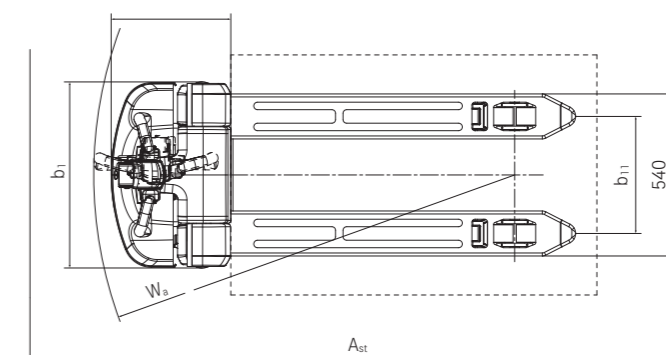

Pôdorys ECH 15

## ECH 12C a ECH 15C Nízkozdvížené paletové vozíky Inovácia v pohybe

Inteligentná alternatíva k ručnému paletovému vozíku: Kompaktné rozmery vozíka, nízka prevádzková hmotnosť, bezúdržbová lítiová batéria

Kedykoľvek pripravený na použitie vďaka lítiová-ionovej batérii, ktorá sa dá rýchlo a jednoducho nabíjať/dobíjať z elektrickej zásuvky prostredníctvom funkcie Plug & Play

Bezpečný a efektívny aj v najtesnejších priestoroch: Spínač plazivej rýchlosti umožňuje bezpečné manévrovanie aj s ovládacím ojom vo zvislej polohe



### ECH 12C/ECH 15C

Vozík ECH 12C/ECH 15C je ideálna alternatíva k ručnému paletovému vozíku. Vďaka jeho kompaktným rozmerom a nízkej prevádzkovej hmotnosti len 115 kg je ideálnym partnerom na horizontálnu prepravu tovaru na krátkych, rovných trasách a v úzkych priestoroch. Či už ide o nákladné výťahy, predajné plochy, alebo uličky s regálmi, vozík ECH 12C/15C je ľahký, agilný a bezpečný a vďaka spínaču plazivého chodu sa s ním dá mimoriadne dobre manévrovať aj s ovládacím ojom vo zvislej polohe. To zaisťuje jeho vysokú efektívnosť a pružnosť

aj v oblastiach so stiesneným priestorom na manévrovanie. Lítiová-ionová batéria tiež umožňuje jedinečnú dostupnosť, keďže batéria sa dá nabíjať/dobíjať cez elektrickú zásuvku s použitím externej nabíjačky. Vozík ECH 12C/15C ponúka tiež vysokú úroveň pohodlia pre používateľa. Vďaka elektrickému pohonu a ergonomickému ovládaciemu oju môže obsluha prepravovať náklady s hmotnosťou max. 1 200/1 500 kg bez únavy s pretrvávajúcím výkonom počas celého procesu.



Flexibilné použitie aj v nákladných výťahoch alebo na medziposchodiach vďaka nízkej prevádzkovej hmotnosti



Jedinečná dostupnosť vďaka lítiová-ionovej batérii s rýchlym dobíjaním



Nízky podvozok a robustná rámová konštrukcia zaisťujú mimoriadne spoľahlivú a bezpečnú prepravu tovaru



Agilný, bezpečný a obratný aj v najtesnejších priestoroch. Vďaka compactnej veľkosti a integrovanému spínaču plazivého chodu

## ECH 15 Nízkozdvížné paletové vozíky Inovácia v pohybe

Maximálna dostupnosť a flexibilita vďaka lítiovo-iónovej batérii a zabudovanej nabíjačke

Efektívnosť a ergonómia: Nosnosť do 1 500 kg a elektricky poháňaný zdvih a spúšťanie umožňujú rýchlu manipuláciu s tovarom bez nárastu únavy

Kompaktné rozmery, nízky podvozok a doplnkové pomocné kolesá zaisťujú vysokú bezpečnosť obsluhy a stabilitu aj v najužších priestoroch



### ECH 15

Nízkozdvížný paletový vozík ECH 15 od spoločnosti STILL je inovatívny, kompaktný a výkonný s rozmanitým použitím. Tento malý a obratný pomocník prepravuje náklady s hmotnosťou až 1 500 kg, pritom váži iba 180 kg. Je preto ideálny na rôzne použitia na medziposchodiach alebo v nákladných výťahoch, ako aj k nákladným automobíľom, hlavne pri nakládke a vykládke po zdvíhacej rampe. Sériovo dodávané pomocné kolesá stabilizujú vozík ECH 15 a zaručia bezpečnú manipuláciu s

tovarom. Centrálnе koleso a doplnkové pomocné kolesá zabezpečujú stabilitu vozíka. Kompaktný a nízky podvozok dodáva vozíku ECH 15 robustnosť, odolnosť a bezpečnosť. Vozík ECH 15 je spoľahlivý a dostupný vďaka výkonnej, bezúdržbovej lítiovo-iónovej batérii 48 V a prídavnej zabudovanej nabíjačke. Displej obsluhy vždy ukáže informácie o aktuálnom stave nabitia batérie a počte motohodín.



Nízka hmotnosť paletového vozíka umožňuje lepší výhľad na hroty vidlíc



Vždy dostupný: Zabudovaná nabíjačka s lítiovo-iónovou technológiou umožňuje pohodlné priebežné nabíjanie



Sériovo dodávané pomocné kolesá zaisťujú lepšiu stabilitu



Kompaktné rozmery umožňujú flexibilné používanie aj v tesných priestoroch



## ECH 12C/15C a ECH 15 Nízkozdvížne paletové vozíky 'Simply Efficient' faktory: Atribúty výkonnosti ako meradlo ekonomickej efektívnosti

### Simply easy

- Jednoduché manévrovanie bez únavy vďaka elektrickému pohonu a zdvíhaciemu motoru
- Práca bez únavy: Dobre tvarované ovládacie oje je vhodné pre ľavákov aj pravákov
- Informácie v reálnom čase: Multifunkčný displej na vozíkoch ECH 15 ukazuje stav nabitia batérie a motohodiny; stav batérie na vozíku ECH 12C/15C sa zobrazuje LED diódou (zelenou, žltou, červenou farbou)

### Simply powerful

- Obdivuhodná manipulácia s tovarom: Nosnosť 500 až 1 500 kg
- Vždy pripravený na prácu: Náhradná batéria maximalizuje dostupnosť
- Odolnosť: Pevná konštrukcia rámu
- Vysoký výkon: Výkonný motor, ktorý nevyžaduje takmer žiadnu údržbu

### Simply safe

- Bezpečná prevádzka: Nárazník v optimálnej veľkosti a polohe
- Zlepšenie zdravia obsluhy: Bezúdržbová batéria nevytvára škodlivé výpary

### Simply flexible

- Vhodný na takmer každé použitie vďaka kompaktným rozmerom
- Vidlice rôznych rozmerov prepravujú rôzne náklady

### Simply connected

- Bezproblémové zapojenie: Lítiovo-iónová batéria so systémom riadenia batérie funguje v súčinnosti s vozíkom

## Variety vybavenia



	ECH 12C/ ECH 15C	ECH 15	
Všeobecné	Silný hnací motor	●	●
	Dobre tvarované ovládacie oje pre ergonomickú prevádzku	●	●
	Multifunkčný displej	—	●
	LED diódy na zobrazenie stavu nabitia batérie	●	—
	Rôzne rozmery vidlíc	●	●
Pevná konštrukcia rámu	●	●	
Pneumatiky	Pneumatiky vhodné na klzké podlahy	—	○
	Pneumatiky záťažových kolies, jednodielne	●	●
	Pneumatiky záťažových kolies, tandemové	○	○
Bezpečnosť	Jednoducho dostupné tlačidlo núdzového zastavenia	●	●
	Citlivý nárazník pre vysokú bezpečnosť obsluhy v tesných priestoroch	●	●
Batéria	Technológia bezúdržbovej batérie	●	●
	Prídavná batéria	○	○
	Externá nabíjačka	●	○
	Zabudovaná nabíjačka na nabíjanie na mieste	—	●
	Rôzne typy sieťových zásuviek	○	○

● Standardne ○ Voliteľne — Nie je k dispozícii



STILL SR, spol. s r.o.

Dlhá 91

949 07 Nitra

Telefón: +421 37 69 224 11

info@still.sk

**Ďalšie informácie nájdete na**

**[www.still.sk](http://www.still.sk)**

STILL je certifikovaný v nasledovných oblastiach: riadenie kvality, bezpečnosť pri práci, ochrana životného prostredia a energetické hospodárstvo.



**first in intralogistics**