





















1

---

# Εισαγωγή













































































































































































































## Χειρισμός της μπαταρίας

- ▷ – Ανασηκώστε τον πείρο ασφάλισης (1) για να απασφαλίσετε την μπαταρία.

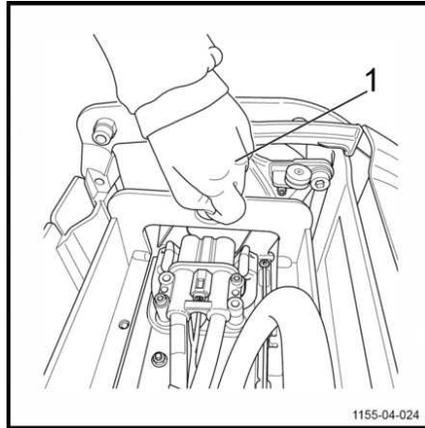

- ▷ – Τοποθετήστε τον πείρο ασφάλισης στο άκρο του σασί, όπως φαίνεται στην εικόνα (2).

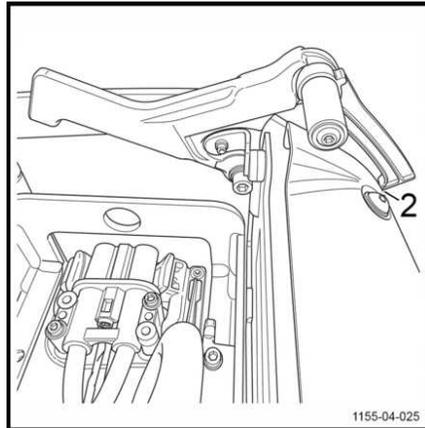































## Εύκολη πρόσβαση στο χώρο συντήρησης των οχημάτων EXH-SF 16C και EXH-SF 20C

- Αποσυνδέστε τον συνδετήρα μπαταρίας.
- Αφαιρέστε τις τέσσερις βίδες στερέωσης (1) στο μπροστινό κάλυμμα.
- Ανασηκώστε το κάλυμμα και αφαιρέστε το.

Μπορείτε να αποκτήσετε πρόσβαση στον χώρο συντήρησης. Μετά την εργασία συντήρησης, πρέπει να επανατοποθετηθεί το κάλυμμα.

- Τοποθετήστε το μπροστινό κάλυμμα στη θέση του.
- Σφίξτε τις τέσσερις βίδες στερέωσης (1).
- Επανασυνδέστε τον συνδετήρα μπαταρίας.
- Θέστε το όχημα ξανά σε λειτουργία.

































# 6

---

## Τεχνικά χαρακτηριστικά



























Απαιτήσεις σχεδιασμού φιλικού προς το περιβάλλον για ηλεκτρικούς κινητήρες και μηχανισμούς μετάδοσης κίνησης μεταβλητής ταχύτητας

## Απαιτήσεις σχεδιασμού φιλικού προς το περιβάλλον για ηλεκτρικούς κινητήρες και μηχανισμούς μετάδοσης κίνησης μεταβλητής ταχύτητας

Όλοι οι κινητήρες αυτού του βιομηχανικού οχήματος εξαιρούνται από τον κανονισμό (ΕΕ) 2019/1781, καθώς οι συγκεκριμένοι κινητήρες δεν ανταποκρίνονται στην περιγραφή που αναφέρεται στο Άρθρο 2 "Πεδίο εφαρμογής", στοιχείο (1) (α) και διότι οι διατάξεις στο Άρθρο 2 (2) (η) "Κινητήρες σε εξοπλισμό χωρίς καλώδιο ή που λειτουργεί με μπαταρία" και στο Άρθρο 2 (2) (ιε) "Κινητήρες σχεδιασμένοι ειδικά για την πορεία ηλεκτρικών οχημάτων".

Όλοι οι μηχανισμοί μετάδοσης κίνησης μεταβλητών ταχυτήτων σε αυτό το βιομηχανικό όχημα εξαιρούνται από τον κανονισμό (ΕΕ) 2019/1781, καθώς οι συγκεκριμένοι μηχανισμοί μετάδοσης κίνησης μεταβλητών ταχυτήτων δεν ανταποκρίνονται στην περιγραφή που αναφέρεται στο Άρθρο 2 "Πεδίο εφαρμογής", στοιχείο (1) (β).













STILL GmbH

11558011564 EL - 10/2023 - 04