

OCV Technische Gegevens Multifunctionele truck

OCV 01



OCV Multifunctionele truck

Voor iedereen die de lat hoog legt

Dit specificatieblad, dat voldoet aan VDI richtlijn 2198, biedt alleen de technische waarden voor de standaard uitrusting. Andere banden en het gebruik van accessoires, enz. kunnen andere waarden opleveren.



Kenmerken	1.1	Fabrikant			STILL	
	1.2	Typeaanduiding fabrikant			OCV 01	
	1.3	Aandrijving			Elektrisch	
	1.4	Bediening			Staand	
	1.5	Nominaal vermogen van het hefplatform	Q1	kg	90	
	Nominaal vermogen van het platform vooraan	Q2	kg	110		
	Nominaal vermogen van het stapplatform	Q3	kg	136		
	1.9	Wielbasis	y	mm	1095	
Gewichten	2.1	Bedrijfgewicht (incl. batterij)		kg	800	
	2.2	Aslast, beladen	voor/achter	kg	590/410	
	2.3	Aslast, onbeladen	voor/achter	kg	380/420	
Wielen	3.1	Banden			Polyurethaan/rubber	
	3.2	Bandenmaat	voor	mm	Ø 210 x 70	
	3.3	Bandenmaat	achter	mm	Ø 250 x 100	
	3.4	Aanvullende wielmaat		mm	Ø 74 x 48	
	3.5	Aantal banden (x = aangedreven)			1x+2/2	
	3.6	Spoorbreedte	voor	b ₁₀	mm	545
	3.7	Spoorbreedte	achter	b ₁₁	mm	640
Basis afmetingen	4.2	Hoogte van mast in neergelaten toestand		h ₁	mm	1375
	4.4	Hefhoogte		h ₃	mm	3620
	4.5	Hoogte van mast in geheven toestand		h ₄	mm	4100
	4.7	Hoogte boven hoofdbescherming (cabine)		h ₆	mm	1425
	4.8	Zithoogte/sta hoogte		h ₇	mm	285
	4.14	Platformhoogte, verhoogd		h ₁₂	mm	3000
	4.19	Totale lengte		l ₁	mm	1440
	4.21	Totale breedte		b ₁ /b ₂	mm	750
4.32	Bodemvrijheid		m ₂	mm	35	
4.34	Gangpadbreedte		A _{st}	mm	1850	
4.35	Draaicirkel		W _a	mm	1260	
Prestatie gegevens	5.1	Rijsnelheid (h [stahoogte h ₁₂] = 0-500 mm)	met/zonder last	km/h	6.0/6.5	
		Rijsnelheid (h = 500-1000 mm)	met/zonder last	km/h	3	
		Rijsnelheid (h = 1000-2000 mm)	met/zonder last	km/h	2	
		Rijsnelheid (h = 2000-3000 mm)	met/zonder last	km/h	1	
	5.2	Hefsnelheid Q3 (stapplatform)	met/zonder last	m/s	0,22/0,27	
		Hefsnelheid Q1 (hefplatform)	met/zonder last	m/s	0,038/0,040	
	5.3	Daalsnelheid Q3	met/zonder last	m/s	0,31/0,25	
		Daalsnelheid Q1	met/zonder last	m/s	0,040/0,038	
	5.8	Max. stijgvermogen	met/zonder last	%	5/8	
	5.10	Bedrijfsrem			Elektromagnetisch	
Elektrische motor	6.1	Rijmotor, vermogen S2 = 60 min		kW	0,65	
	6.2	Hefmotor, vermogen S3 = 15%		kW	2,2	
	6.4	Batterijspanning/nominale capaciteit K _s		V/Ah	24/135	
	6.5	Batterijgewicht		kg	50	
	6.6	Energieverbruik volgens VDI-cyclus		kWh/h	0,387	
Div.	8.1	Aandrijving			DC besturing	
	8.4	Geluidsniveau, bestuursplaats		dB(A)	74	

OCV Multifunctionele truck
 Technische gegevens

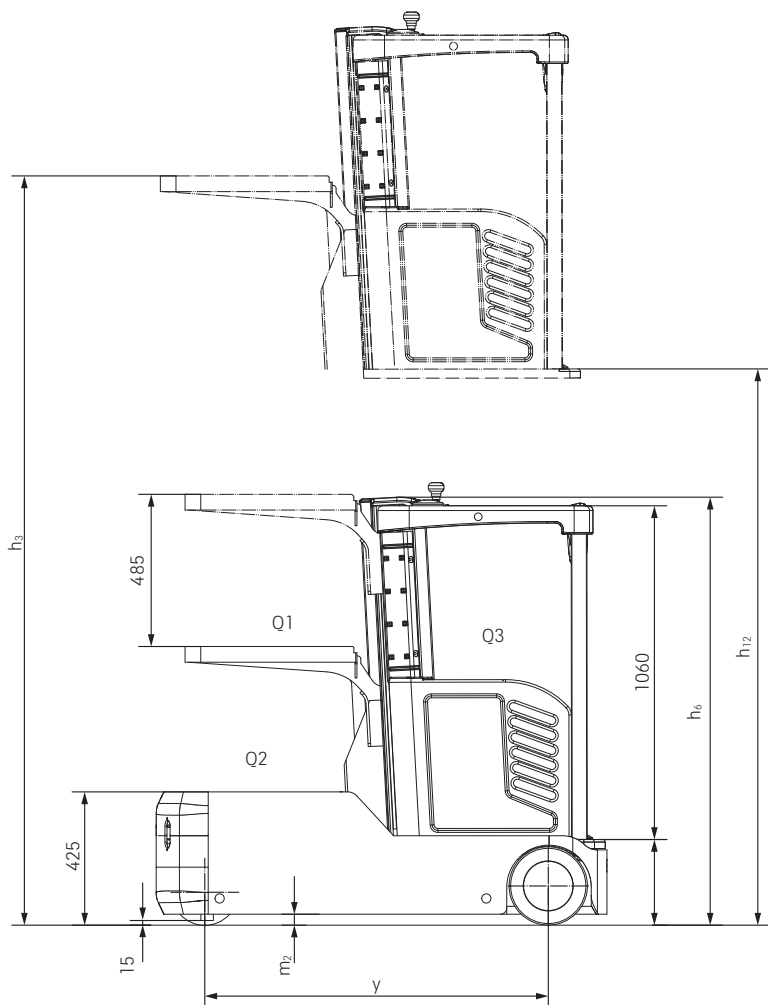

Zijaanzicht

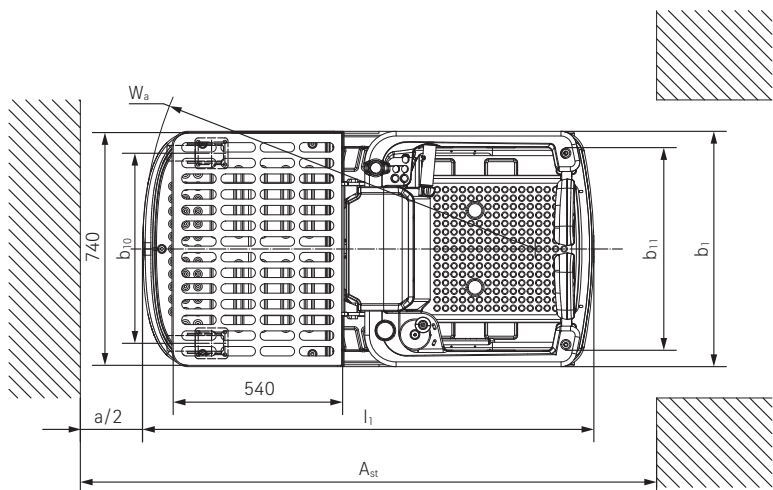

Bovenaanzicht

OCV Multifunctionele truck
Voor iedereen die de lat hoog legt

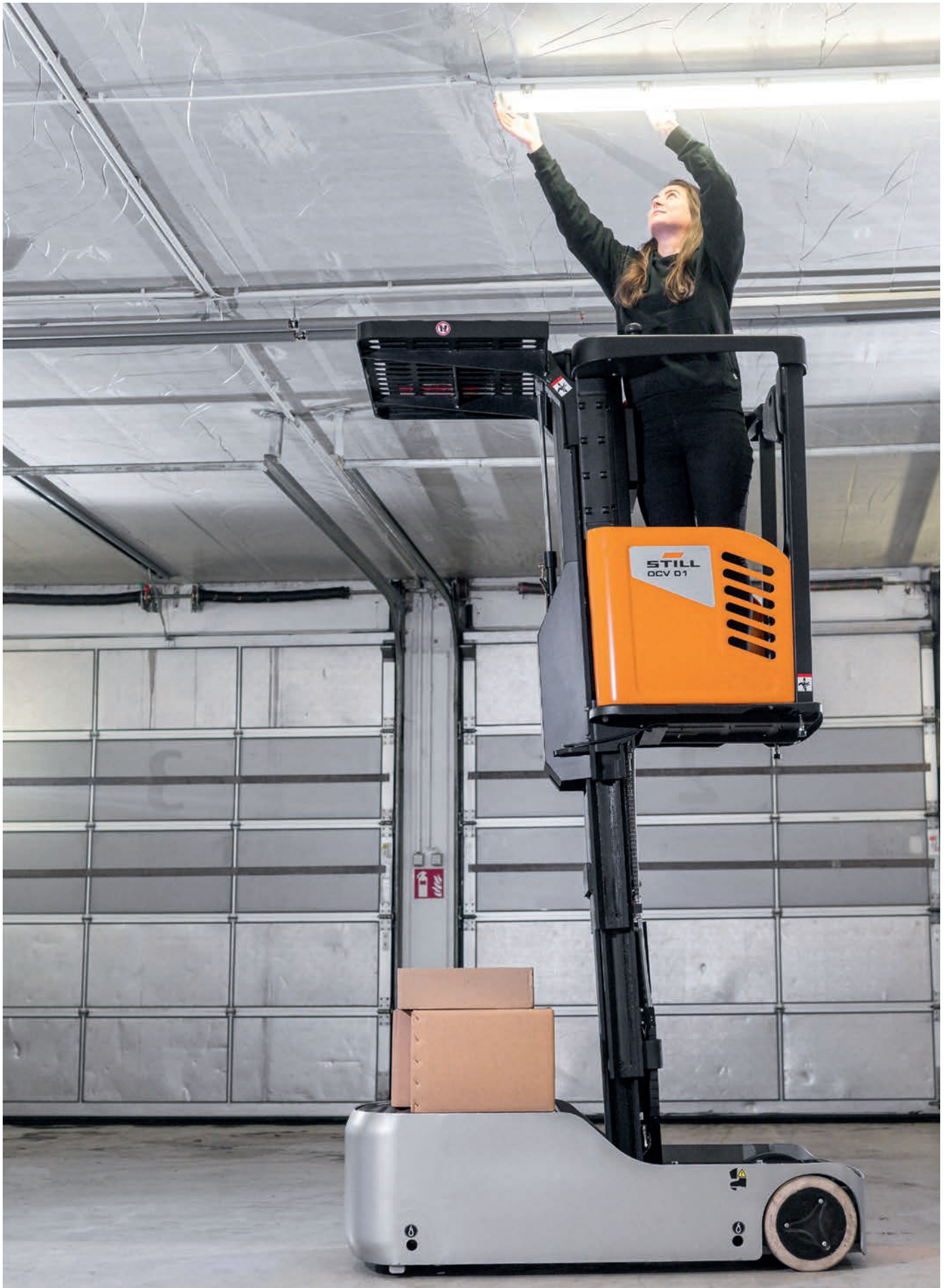

OCV Multifunctionele truck Detailbeelden



Het in hoogte verstelbare hefplatform maakt comfortabel en ergonomisch orderverzamelen mogelijk



Intuitive bediening: dankzij de bediening met twee handen hebt u altijd nauwkeurige controle over de goederen en de truck



Dankzij zijn werkhoogte tot 4,6 meter is de OCV ook uitermate geschikt als vervanging van ladders of rolsteigers



De deuren vergrendelen automatisch zodra het stapplatform van de vloer wordt opgetild – zo kunt u ook op grote hoogte veilig werken



Navigeert veilig in kleine ruimtes dankzij zijn compacte afmetingen



Zie het voertuig nog voordat het er is: het STILL Safety Light projecteert een blauwe vlek op de grond in de rijrichting



Altijd klaar voor gebruik dankzij standaard lithium-ion batterij en een lader die in elk 230 V stopcontact past



Hoge beschikbaarheid dankzij geïntegreerde lader

OCV Multifunctionele truck Voor iedereen die de lat hoog legt

Compacte afmetingen voor gebruik in de kleinste ruimtes

Altijd klaar voor gebruik dankzij lithium-ion batterij met geïntegreerde lader

Optimale bescherming voor bestuurder en omgeving dankzij voorzieningen als het STILL Safety Light

Werken op een veilig staand platform op hoogtes tot 4,6 meter



Veiliger dan elke ladder en praktischer dan elke mobiele steiger: de OCV is de perfecte truck voor werken op hoogtes tot 4,6 meter, voor smalle gangpaden en voor iedereen die orders wil verzamelen tot het derde stellingniveau. Het uitschuifbare stapplatform tilt u tot een stahoogte van 3 meter, wat een effectieve werkhoogte van 4,6 meter betekent. U kunt 110 kg vervoeren op het opslagplatform van de multifunctionele truck en 90 kg op het hefplatform. Het hefvlak kan bovendien tot 50 cm flexibel worden verhoogd, zodat u altijd optimaal ergonomisch bij uw goederen kunt. Dankzij de compacte afmetingen kunt u de OCV gemakkelijk en veilig manoeuvreren in zelfs de krapste ruimtes.

En hij is altijd klaar voor gebruik wanneer u hem nodig hebt: een snel tussentijds op te laden lithium-ion-accu en de bijbehorende lader zijn standaard geïntegreerd. Zodra het stapplatform begint te heffen, worden de deuren van het bestuurdersplatform automatisch vergrendeld, zodat u optimaal beschermd bent. Dat geldt ook voor uw omgeving: de OCV is standaard uitgerust met het STILL Safety Light: een blauwe schijnwerper die op de vloer voor de truck wordt geprojecteerd, waarschuwt andere mensen in het magazijn vroegtijdig dat de truck eraan komt. In het magazijn voor kleine onderdelen, in bouwmarkten, in archieven, bij gebouwenbeheer of op evenementen: met de OCV kunt u altijd veilig, ergonomisch en moeiteloos werken!

De „Simply Efficient“-factoren: prestatie-eigenschappen als maatstaf voor economische efficiëntie

Simply easy

- Veilige en eenvoudige bediening zonder rijbewijs
- Tussentijds opladen bij elk 230 V stopcontact dankzij lithium-ion-accu en geïntegreerde lader
- Door de lage instap kan de bestuurder moeiteloos in- en uitstappen

Simply powerful

- Draagvermogen tot 90 kg op het hefplatform en tot 110 kg op het transportplatform
- Tilt bestuurders en goederen moeiteloos en veilig tot een werkhoogte van maximaal 4,6 meter
- Rijsnelheid tot 6,5 km/h

Simply safe

- Het STILL Safety Light verhoogt de veiligheid voor iedereen in het magazijn
- Veilig manoeuvreren ook op grote werkhoogtes door automatische aanpassing van de maximumsnelheid
- Automatische vergrendeling van de deur beschermt de bestuurder wanneer het sta platform omhoog staat
- Het sta platform kan ook door een tweede persoon vanaf de vloer worden neergelaten

Simply flexible

- Met een totaalgewicht van slechts 800 kg is de truck bij uitstek geschikt voor gebruik op tussenverdiepingen of in liften
- Veilige opbergruimte dankzij opbergmogelijkheden zoals bekerhouders en documenthouder
- Geschikt voor order verzamelen vanaf de vloer tot en met het derde stellingniveau
- Tal van toepassingsmogelijkheden, van magazijnen voor kleine onderdelen tot laddervervanging in het gebouwenbeheer of de evenementenbranche

OCV Multifunctionele truck

Uitvoeringen



		OCV 01
Veiligheid	Achterste alarmlichten	●
	STILL Safety Light, vooraan	●
	Automatisch vergrendelende deuren	●
	Curve Speed Control	●
	Automatische snelheidsvermindering bij het optillen van het platform	●
	Optische sensor op het bedieningspaneel	●
	Sleutelschakelaar	●
	Akoestisch waarschuwingssignaal wanneer het platform wordt neergelaten	●
Service	CAN-bustechnologie	●
Bestuurderscabine	Hefplatform tot 3 meter	●
	Multifunctioneel display	●
	Elektrisch, in hoogte verstelbaar opslagplatform tot 90 kg	●
	Opbergvakken	●
Banden	Polyurethaan aandrijf wiel	●
	Rubber lastwiel	●
Aandrijving en remsysteem	0,65 kW DC motor	●
	Elektromagnetisch remsysteem	●
	Li-ion 24 V, 135 Ah	●
	Geïntegreerde lader	●

● Standaard





STILL
Vosveld 9
2110 Wijnegem
België
Tel: +32 3 360 62 00
Fax: +32 3 326 21 42
info@still.be
**Meer informatie vindt u op
www.still.be**

STILL Intern Transport B.V.
Nijverheidsweg 5
3341 LJ Hendrik-Ido-Ambacht
Nederland
Tel: +31 78 684 52 00
Fax: +31 78 684 52 99
info@still.nl
**Meer informatie vindt u op
www.still.nl**

STILL is gecertificeerd in
kwaliteitsmanagement,
veiligheid, milieu en
energiemanagement.



first in intralogistics